

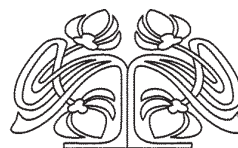

Федеральное государственное бюджетное образовательное учреждение высшего образования  
«Саратовский национальный исследовательский государственный университет имени Н. Г. Чернышевского»

# ИЗВЕСТИЯ

САРАТОВСКОГО  
УНИВЕРСИТЕТА  
Новая серия



Научный журнал  
2017 Том 17

ISSN 1994-2540 (Print)  
ISSN 2542-1956 (Online)

Издается с 2007 года

Серия Экономика. Управление. Право, выпуск 2

Продолжение «Известий Императорского Николаевского Университета» 1910–1918 и «Ученых записок СГУ» 1923–1962

## СОДЕРЖАНИЕ

### Научный отдел

#### Экономика

**Красильников О. Ю.** Взаимосвязь структурных сдвигов и экономического развития России 127

**Хуссейн И. Я., Огурцова Е. В.** Влияние глобализации на функционирование рынка капитала в современной экономике 134

**Фирсова А. А., Макарова Е. Л.** Факторы, влияющие на инновационное развитие региона 141

**Фенин К. В.** Интерпретация классических теорий территориально-отраслевого разделения труда и международной торговли 148

**Тугушева Р. Р.** Образование как интеллектуальное благо 157

**Савина Ю. Ю.** Роль монетарной политики в регулировании инвестиционных отношений 164

#### Управление

**Кириллова О. Ю.** Профессионализация деятельности в системах корпоративного управления российских компаний 170

**Фатхуллина И. М.** Оценка эффективности деятельности органов местного самоуправления 177

**Титова А. О.** Анализ системы экологического налогообложения Российской Федерации 185

**Жверанцева М. С.** Реформирование налоговых систем в кризис и посткризисный период 192

**Трегубов В. Н., Морозов Э. В.** Мультиагентное моделирование транспортного поведения пассажиров на основе институционального подхода 197

#### Право

**Рыженков А. Я.** Принцип приоритета охраны земли как компонента окружающей среды перед ее использованием как недвижимого имущества и его реализация в судебной практике 205

**Репьев А. Г.** Правовые преимущества и ограничения в системе регулирования трудовых отношений 212

**Басова А. В.** Конституционный принцип равенства прав и свобод человека и гражданина независимо от состояния здоровья человека: зарубежный и отечественный опыт законодательного закрепления 218

**Аль-Рубайе М. К.** Принципы ограничений конституционных прав человека в условиях особых политико-правовых режимов 224

**Гамидова Э. Г.** Административная юстиция и административное судопроизводство в Российской Федерации 230

**Шамионов А. Р.** Финансово-правовая ответственность в таможенной сфере 238

Журнал включен в Перечень рецензируемых научных изданий, в которых должны быть опубликованы основные научные результаты диссертаций на соискание ученой степени кандидата наук, на соискание ученой степени доктора наук

Зарегистрировано в Федеральной службе по надзору в сфере связи, информационных технологий и массовых коммуникаций.

Свидетельство о регистрации СМИ ПИ № ФС77-56133 от 15 ноября 2013 года

Индекс издания в объединенном каталоге «Пресса России» 36012, раздел 30 «Научно-технические издания. Известия РАН. Известия вузов». Журнал выходит 4 раза в год

#### Заведующий редакцией

Бучко Ирина Юрьевна

#### Редактор

Трубникова Татьяна Александровна

#### Художник

Соколов Дмитрий Валерьевич

#### Редактор-стилист

Степанова Наталия Ивановна

#### Верстка

Ковалева Наталья Владимировна

#### Технический редактор

Ковалева Наталья Владимировна

#### Корректор

Гаврина Марина Владимировна

#### Адрес учредителя, издателя

и редакции:  
410012, Саратов, ул. Астраханская, 83  
Тел.: (845-2) 51-45-49, 52-26-89  
E-mail: izvestiya@sgu.ru

Подписано в печать 22.05.17.

Формат 60×84 1/8.

Усл. печ. л. 14,41 (15,0).

Тираж 500 экз. Заказ 65-Т.

Отпечатано в типографии

Саратовского университета.

#### Адрес типографии:

410012, Саратов, Б. Казачья, 112А

© Саратовский университет, 2017



## ПРАВИЛА ДЛЯ АВТОРОВ

Журнал принимает к публикации на русском и английском языках общетеоретические, методические, дискуссионные, критические статьи, результаты исследований экономической и юридической науки в области экономической теории, экономики, организации, управления, государства и права.

Для рассмотрения статьи автору необходимо представить в редакцию следующие материалы: 1) текст статьи в электронном виде, включая УДК, сведения об авторах, название, ключевые слова и структурированную аннотацию на русском и английском языках, список литературы, references в одном документе; 2) справку о результатах самопроверки статьи на наличие неправомерных заимствований в системе «Антиплагиат»; 3) договор на издание и предоставление права использования произведения.

Статья направляется на рецензирование только после получения подписанного автором договора и оригинала внешней рецензии (в деканате экономического факультета или по почте). Более подробная информация о правилах оформления статей и образцы оформления различных источников приведены вместе со стилевым файлом по адресу: <http://eup.sgu.ru/ru/dlya-avtorov>.

Представляемая для публикации рукопись статьи должна быть законченной научной работой, содержащей важные научные результаты самостоятельных исследований теоретического или эмпирического уровня. Статья должна быть структурирована с использованием подзаголовков: например, Введение, Теоретический анализ, Методика исследования, Экспериментальная часть, Обсуждение результатов, Выводы, Список литературы, оформлена в соответствии с требованиями и тщательно отредактирована.

Статьи подвергаются рецензированию и в случае положительного отзыва – научному и контрольному редактированию. Статья, направленная автору на доработку, должна быть возвращена в исправленном виде в течение трех недель. Статья, задержанная на больший срок или требующая повторной доработки, рассматривается как вновь поступившая. Редакция оставляет за собой право проводить редакторскую, корректорскую и допечатную правку текстов статей, не изменяющую их основного смысла, без согласования с автором. Статьи публикуются в порядке очередности.

Статьи и документы следует присылать в редколлегию Серии по электронной почте: [sgu-eup@rambler.ru](mailto:sgu-eup@rambler.ru), документы – простыми (не заказными) письмами по адресу: 410012, г. Саратов, ул. Астраханская, 83, Саратовский университет, экономический факультет, деканат. Справки по тел.: ответственный секретарь Серии: Фирсова Анна Александровна: 89172153959, деканат экономического факультета: (8452) 22-51-38. Сайт журнала: <http://eup.sgu.ru>

## CONTENTS

### Scientific Part

#### Economics

- Krasilnikov O. Yu.** The Relationship between Structural Changes and Economic Development of Russia 127
- Hussein I. Ya., Ogurtsova E. V.** The Influence of Globalization on Performance of Capital Market 134
- Firsova A. A., Makarova E. L.** Factors Affecting the Innovative Development of the Region 141
- Fenin C. V.** New Interpretation of the Classical Interregional and International Trade Theories: Economic Logic vs the Economy 148
- Tugusheva R. R.** Educational Benefit as an Intelligent Good 157
- Savina Yu. Yu.** The Monetary Policy's Role in the Regulation of Investment Relations 164

#### Management

- Kirilova O. Yu.** Activities Professionalization of Corporate Control Systems in Russian Companies 170
- Fatkhullina I. M.** Local Authorities' Performance Assessment 177
- Titova A. O.** Analysis of Environmental Taxation of the Russian Federation 185
- Zhverantseva M. S.** Reforming the Tax System in Crisis and Post-crisis Period 192
- Tregubov V. N., Morozov E. V.** Multiagent-based Modeling Transport Behavior of Passengers Through Institutional Theory 197

#### Law

- Ryzhenkov A. Ya.** The Principle of Priority of Protection of Land as a Component of Environmental Environment before it Can Be Used as a Real Estate and Its Implementation in Judicial Practice 205
- Repev A. G.** Legal Advantages and Restrictions in System of Regulation of the Labour Relations 212
- Basova A. V.** The Constitutional Principle of Equality of Rights and Freedoms of Man and Citizen, Regardless of the State of Human Health: Foreign and Domestic Experience of Legislative Consolidation 218
- Al-Rubaie M. K.** Principles of Limitation of Constitutional Rights under the Special Political and Legal Regime 224
- Gamidova E. G.** Administrative Justice and Administrative Judicial Proceedings in the Russian Federation 230
- Shamionov A. R.** Financial and Legal Responsibility in Customs Sphere 238



**РЕДАКЦИОННЫЙ СОВЕТ ЖУРНАЛОВ  
«ИЗВЕСТИЯ САРАТОВСКОГО УНИВЕРСИТЕТА.  
НОВАЯ СЕРИЯ»**

**Главный редактор**

Чумаченко Алексей Николаевич, доктор геогр. наук, профессор (Саратов, Россия)

**Заместитель главного редактора**

Короновский Алексей Александрович, доктор физ.-мат. наук, профессор (Саратов, Россия)

**Ответственный секретарь**

Халова Виктория Анатольевна, кандидат физ.-мат. наук, доцент (Саратов, Россия)

**Члены редакционного совета:**

Балаш Ольга Сергеевна, кандидат экон. наук, доцент (Саратов, Россия)

Бучко Ирина Юрьевна, директор Издательства Саратовского университета (Саратов, Россия)

Данилов Виктор Николаевич, доктор ист. наук, профессор (Саратов, Россия)

Ивченков Сергей Григорьевич, доктор соц. наук, профессор (Саратов, Россия)

Коссович Леонид Юрьевич, доктор физ.-мат. наук, профессор (Саратов, Россия)

Макаров Владимир Зиновьевич, доктор геогр. наук, профессор (Саратов, Россия)

Прозоров Валерий Владимирович, доктор филол. наук, профессор (Саратов, Россия)

Усанов Дмитрий Александрович, доктор физ.-мат. наук, профессор (Саратов, Россия)

Устьянцев Владимир Борисович, доктор филос. наук, профессор (Саратов, Россия)

Шамионов Раиль Мунирович, доктор психол. наук, профессор (Саратов, Россия)

Шляхтин Геннадий Викторович, доктор биол. наук, профессор (Саратов, Россия)

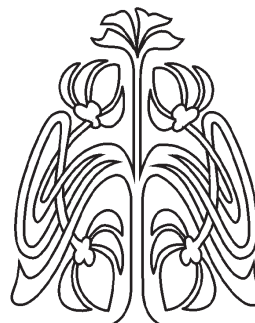

**EDITORIAL COUNCIL OF THE JOURNALS  
«IZVESTIYA OF SARATOV UNIVERSITY. NEW SERIES»**

**Editor-in-Chief** – Chumachenko A. N. (Saratov, Russia)

**Deputy Editor-in-Chief** – Koronovskii A. A. (Saratov, Russia)

**Executive Secretary** – Khalova V. A. (Saratov, Russia)

**Members of the Editorial Council:**

Balash O. S. (Saratov, Russia)

Buchko I. Yu. (Saratov, Russia)

Danilov V. N. (Saratov, Russia)

Ivchenkov S. G. (Saratov, Russia)

Kossovich L. Yu. (Saratov, Russia)

Makarov V. Z. (Saratov, Russia)

Prozorov V. V. (Saratov, Russia)

Usanov D. A. (Saratov, Russia)

Ustiantsev V. B. (Saratov, Russia)

Shamionov R. M. (Saratov, Russia)

Shlyakhtin G. V. (Saratov, Russia)

**РЕДАКЦИОННЫЙ  
СОВЕТ**

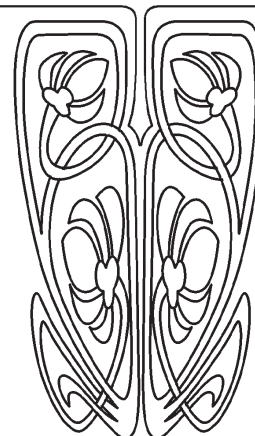



**РЕДАКЦИОННАЯ КОЛЛЕГИЯ ЖУРНАЛА  
«ИЗВЕСТИЯ САРАТОВСКОГО УНИВЕРСИТЕТА. НОВАЯ СЕРИЯ.  
СЕРИЯ: ЭКОНОМИКА. УПРАВЛЕНИЕ. ПРАВО»**

**Главный редактор**

Балаш Ольга Сергеевна, кандидат экон. наук, доцент (Саратов, Россия)

**Заместитель главного редактора**

Комкова Галина Николаевна, доктор юрид. наук, профессор (Саратов, Россия)

**Ответственный секретарь**

Фирсова Анна Александровна, доктор экон. наук, доцент (Саратов, Россия)

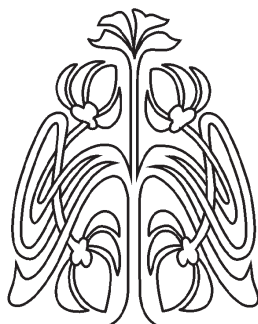

**РЕДАКЦИОННАЯ  
КОЛЛЕГИЯ**

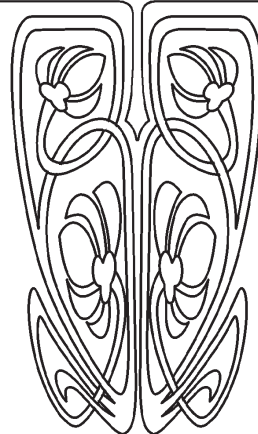

**Члены редакционной коллегии:**

Александр Анна, Ph.D, доктор философии, профессор (Вайоминг, США)  
Балаш Владимир Алексеевич, доктор экон. наук, профессор (Саратов, Россия)  
Бенойт Уильям, Ph.D, доктор политологии, профессор (Огайо, США)  
Ермасова Наталия Борисовна, Ph.D, доктор экон. наук, профессор (Иллинойс, США)  
Землянухин Александр Исаевич, доктор физ.-мат. наук, профессор (Саратов, Россия)  
Козин Михаил Николаевич, доктор экон. наук, профессор (Москва, Россия)  
Красильников Олег Юрьевич, доктор экон. наук, профессор (Саратов, Россия)  
Лхагвадори Ариунаа, Ph.D, доктор философии, профессор (Уланбаатор, Монголия)  
Мингалева Жанна Аркадьевна, доктор экон. наук, профессор (Пермь, Россия)  
Муравьев Николай Васильевич, Ph.D, MBA, кандидат экон. наук (Данди, Великобритания)  
Носов Владимир Владимирович, доктор экон. наук, профессор (Москва, Россия)  
Орехова Елена Анатольевна, доктор экон. наук, профессор (Волжский, Россия)  
Разгельдеев Назир Тагирович, доктор юрид. наук, профессор (Саратов, Россия)  
Сидоров Сергей Петрович, доктор физ.-мат. наук, профессор (Саратов, Россия)  
Синюкова Татьяна Витальевна, кандидат юрид. наук, доцент (Саратов, Россия)  
Стойлова Десислава, Ph.D, доктор философии, профессор (Благоевград, Болгария)  
Трубицына Тамара Ивановна, доктор экон. наук, профессор (Саратов, Россия)  
Хрусталеv Виталий Николаевич, доктор юрид. наук, профессор (Саратов, Россия)  
Цыбулевская Ольга Ивановна, доктор юрид. наук, профессор (Саратов, Россия)  
Черемисинов Георгий Александрович, доктор экон. наук, доцент (Саратов, Россия)  
Шугрина Екатерина Сергеевна, доктор юрид. наук, профессор (Москва, Россия)  
Эретин Сефика Шуле, Ph.D, доктор философии, профессор (Анкара, Турция)

**EDITORIAL BOARD OF THE JOURNAL  
«IZVESTIYA OF SARATOV UNIVERSITY. NEW SERIES.  
SERIES: ECONOMICS. MANAGEMENT. LAW»**

**Editor-in-Chief** – Balash O. S. (Saratov, Russia)

**Deputy Editor-in-Chief** – Komkova G. N. (Saratov, Russia)

**Executive Secretary** – Firsova A. A. (Saratov, Russia)

**Members of the Editorial Board:**

Alexander A. (Wyoming, USA)  
Balash V. A. (Saratov, Russia)  
Benoit W. (Ohio, USA)  
Ermasova N. B. (Illinois, USA)  
Zemlyanukhin A. I. (Saratov, Russia)  
Kozin M. N. (Moscow, Russia)  
Krasilnikov O. U. (Saratov, Russia)  
Lkhagvadorj A. (Ulaanbaatar, Mongolia)  
Mingaleva Z. A. (Perm, Russia)  
Mouraviev N. V. (Dundee, United Kingdom)  
Nosov V. V. (Moscow, Russia)  
Orekhova E. A. (Volgskii, Russia)  
Razgeldeev N. T. (Saratov, Russia)  
Sidorov S.P. (Saratov, Russia)  
Sinyukova T. V. (Saratov, Russia)  
Stoilova D. (Blagoevgrad, Bulgaria)  
Trubitsina T. I. (Saratov, Russia)  
Khrustalov V. N. (Saratov, Russia)  
Tsibulevskaya O. I. (Saratov, Russia)  
Cheremisov G. A. (Saratov, Russia)  
Shugrina E. S. (Moscow, Russia)  
Erçetin Ş. Ş. (Ankara, Turkey)





# ЭКОНОМИКА

УДК 330.341.4

## ВЗАИМОСВЯЗЬ СТРУКТУРНЫХ СДВИГОВ И ЭКОНОМИЧЕСКОГО РАЗВИТИЯ РОССИИ

**О. Ю. Красильников**

доктор экономических наук, профессор кафедры экономической теории и национальной экономики, Саратовский национальный исследовательский государственный университет имени Н. Г. Чернышевского. E-mail: ok-russia@yandex.ru

**Введение.** В статье исследована взаимосвязь изменений в структуре экономики России и экономического развития на этапе становления постиндустриального общества. Целью научной статьи является изучение механизма взаимодействия структурных сдвигов и экономической динамики с качественной и количественной сторон. **Теоретический анализ.** Автор исследует влияние основных производственных факторов (научно-технический прогресс, капитал и труд) на структурные сдвиги между доиндустриальным, индустриальным и постиндустриальным секторами экономики. Следующим шагом является рассмотрение воздействия сдвигов между этими секторами на общую экономическую динамику. Для достижения стабильного роста национальной экономики на основе расширения постиндустриального уклада необходимо шире вовлекать прогрессивные факторы, определяющие научно-технический прогресс: инновационные производства и технологии, высококвалифицированные элементы человеческого капитала. Указанные положения проанализированы на основе замкнутой системы национальной экономики и с учетом влияния внешнеэкономических факторов в зависимости от мировых цен на энергоносители. **Результаты.** Сделан вывод о необходимости формирования новой модели макроэкономического развития экономики России на основе диверсификации ее структуры, приоритетного инвестирования инновационных производств и отраслей, реализации крупных инфраструктурных проектов.

**Ключевые слова:** экономическая система, постиндустриальное общество, структурные сдвиги, экономическая динамика, факторы производства.

DOI: 10.18500/1994-2540-2017-17-2-127-133

### Введение

Для комплексной оценки взаимосвязи структурных сдвигов и экономического развития в условиях становления постиндустриального общества необходимо выработать универсальную систему координат, в рамках которой отдельные структурные сдвиги характеризовались бы как положительные или отрицательные для перспективного развития экономики. Оценить влияние структурных сдвигов между отдельными секторами (доиндустриальным, индустриальным и постиндустриальным) на общую экономическую динамику можно путем сопоставления изменения соотношения основных факторов производства, характерных для той или иной стадии общественного развития.

Такой анализ возможен при помощи расчета коэффициентов структурного опережения. Коэффициенты структурного опережения – это отношение темпов роста соответствующих секторов или отраслей экономики к темпу роста валового внутреннего продукта (ВВП). Выведенная статистикой зависимость между коэффициентами опережения и экономическим ростом позволяет рассматривать структурные сдвиги как следствие неравномерного влияния изменения доли отдельных сфер экономики на итоговые показатели ее развития.

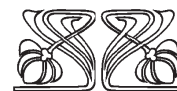
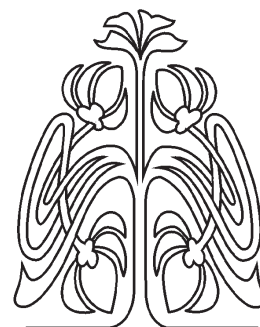

НАУЧНЫЙ  
ОТДЕЛ

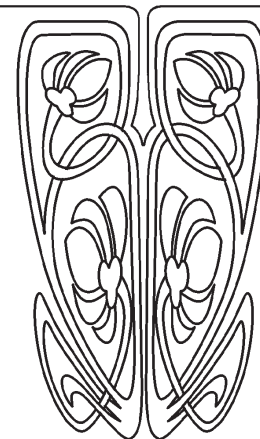



**Теоретический анализ**

Каждый из выделенных типов структурных сдвигов (*S*) складывается под влиянием трех основных факторов производства: фактора, связанного с научно-техническим прогрессом

(*P*), объема применяемого капитала (*K*) и труда (*L*). Данную зависимость можно представить в виде матрицы структурообразующих секторов и факторов экономического роста (табл. 1).

Таблица 1

**Матрица структурообразующих секторов и факторов экономического роста**

Секторы экономики	Структурные сдвиги	Факторы производства		
		НТП <i>P</i>	Капитал <i>K</i>	Труд <i>L</i>
Постиндустриальный ( <i>P</i> )	<i>S<sub>P</sub></i>	<i>P<sub>P</sub></i>	<i>K<sub>P</sub></i>	<i>L<sub>P</sub></i>
Индустриальный ( <i>I</i> )	<i>S<sub>I</sub></i>	<i>P<sub>I</sub></i>	<i>K<sub>I</sub></i>	<i>L<sub>I</sub></i>
Доиндустриальный ( <i>D</i> )	<i>S<sub>D</sub></i>	<i>P<sub>D</sub></i>	<i>K<sub>D</sub></i>	<i>L<sub>D</sub></i>

Развитие структурных сдвигов на этапе становления постиндустриальной экономики предполагает ряд закономерностей.

1.  $P_D < P_I < P_P$  – данное соотношение показывает, что с развитием экономики по мере продвижения от доиндустриального к индустриальному и далее к постиндустриальному сектору доля фактора НТП в приросте валового продукта (научоемкость выпуска) растет, что характеризуется соответствующим сдвигом в структуре экономического роста. Фактор, связанный с НТП, можно представить как функцию от объема квалифицированного труда (человеческого капитала), помноженного на количество внедренных научно-технических разработок (инноваций) и на отдачу от них.

2.  $K_D < K_I$  и  $K_I > K_P$  – первое неравенство отражает структурный сдвиг в сторону роста доли капитала в производстве валового продукта (капиталоемкости выпуска) при движении от доиндустриального к индустриальному укладу, а второе – снижение данного показателя в постиндустриальной экономике. По словам В. Иноземцева, в индустриальном секторе господствует крупное производство, требующее участия тысяч людей и использования сложных комплексов огромных механизмов, в постиндустриальном же для создания информационных продуктов достаточно компьютера, подсоединенного к глобальным информационным сетям. Вместе с тем инвестиции в человека выходят сегодня на первый план в структуре капиталовложений [1, с. 98].

3.  $L_D > L_I > L_P$  – указанное неравенство отражает структурный сдвиг в сторону снижения доли простого (неквалифицированного) труда в производстве валового продукта (трудоемкости выпуска) при движении от доиндустриального к индустриальному и далее – к постиндустриальному сектору экономики.

Очевидно, что на динамику доиндустриального сектора в структуре экономики основное влияние оказывает количество вовлеченного труда. Для индустриального сектора таким фактором является объем капитала. По мере развития общества трудоемкость и капиталоемкость выпуска снижается, зато решающее влияние на темпы экономического роста начинает оказывать фактор, связанный с научно-техническим прогрессом.

Количественно измерить структурные сдвиги между отдельными факторами экономической динамики в структуре выпуска того или иного сектора экономики (доиндустриального, индустриального или постиндустриального) и валового продукта в целом можно при помощи показателя нормы замещения, который может быть рассчитан как абсолютное значение разности долей двух взаимодействующих сдвигов в структуре факторов экономического роста/спада, относящихся к соответствующим секторам экономики:

$$N_{zf} = |\Delta f_1 - \Delta f_2|,$$

где  $N_{zf}$  – норма замещения производственного фактора  $f_1$  фактором  $f_2$  в структуре экономического роста;  $\Delta f_1$  и  $\Delta f_2$  – доли структурных сдвигов факторов  $f_1$  и  $f_2$  в структуре прироста валового продукта  $\Delta Y$ .

При прочих равных условиях на современном этапе экономический рост за счет структурных сдвигов в сторону увеличения доли капитала и труда в структуре прироста валового выпуска можно интерпретировать как экстенсивный и, наоборот, рост за счет увеличения доли фактора, связанного с НТП, – как интенсивный, соответствующий основному направлению социально-экономического прогресса.

В практическом плане важна проблема создания ситуации стабильного экономического ро-



ста на основе прогрессивных сдвигов в структуре экономики. В период структурного кризиса этого можно добиться за счет перераспределения ресурсов между прогрессивными, традиционными и регрессивными структурными сдвигами: либо путем целенаправленных инвестиций в первые, либо за счет изменения ценовых пропорций между ними. При этом необходимо подчеркнуть, что пользоваться ценовыми методами надо крайне осторожно, иначе возможно возникновение необоснованных ценовых перекосов, структурных деформаций, инфляции и, как следствие, нового кризиса.

Все вышеизложенное в той или иной степени относится к структурным сдвигам в рамках относительно замкнутой экономической системы, которая имеет свои границы, например, в рамках национального хозяйства страны, если абстрагироваться от внешней торговли. Двигаясь от простого к сложному, перейдем от относительно замкнутых к открытым экономическим системам. Учет фактора внешних структурных сдвигов (в структуре внешней торговли, международной платежной и валютной систем) чрезвычайно усложняет задачу осуществления экономического роста на основе эффективных структурных преобразований. В этом случае комплекс внутренних противоречий дополняется противоречием между внутренними и внешними структурными сдвигами по отношению к определенной экономической системе (например, к национальному хозяйству данной страны). Пока внутреннее противоречие структурных сдвигов в некоторой экономической системе меньше противоречия между ними и сдвигами в структуре более высокого порядка – до тех пор данная структура будет сохраняться как единое целое и воспроизводить присущие ей структурные сдвиги и взаимодействия между ними.

Только на уровне мирового хозяйства можно говорить об относительно замкнутой экономической системе. Относительно – потому, что она связана с природной системой и образует ноосферу. Только в рамках этой системы осуществляются глобальное структурное равновесие и рост. Последний выступает как вовлечение в хозяйственный оборот все большего количества природных (сырьевых, энергетических), человеческих (рост населения) и взаимосвязанных с ними интеллектуальных ресурсов. Частным случаем такой системы является национальное хозяйство с поправкой на сальдо внешнеторгового баланса.

В относительно замкнутой экономической системе для поддержания структурного равновесия эффективно манипулирование денежной

массой и, насколько это позволяет рыночная экономика, ценами. Представим, что количество и масса структурных сдвигов в ней конечны; тогда увеличить массу прогрессивных структурных сдвигов можно как за счет некоторой эмиссии денег и инвестирования их в эти сдвиги, так и за счет манипулирования ценами, например, ограничения цен на услуги так называемых естественных монополий. В первом случае присутствует опасность возникновения инфляционных процессов, однако их можно избежать, если прогрессивные структурные сдвиги будут нарастать одновременно с ростом денежной массы. Во втором случае снижение затрат в реальном секторе экономики сделает рентабельными предприятия, выпускающие конечную продукцию. Это будет выгодно и самим монополиям с точки зрения снижения дебиторской задолженности, и государству – с точки зрения уменьшения виртуальной и теневой части ВВП, которая образуется во многом за счет раздутой цены на сырье, энергоносители и перевозки.

Так как количество денег во всякий момент времени конечно и уравнивается ценами, то получить источник иницирующих прогрессивный экономический рост сдвигов можно путем выпуска дополнительного количества денег (возможен эффект мультипликатора на первоначальном этапе) либо за счет перераспределения средств в пользу постиндустриального сектора. Здесь необходимо заметить, что в российской экономике происходит как раз наоборот: средства тратятся на развитие традиционных и поддержание затухающих регрессивных структурных сдвигов.

Эффективность применения указанных методов регулирования различна на разных этапах развития экономики, откуда и следует их формальное противоречие. На повышательном этапе экономического цикла, когда структурный рост и так обеспечивается объективными экономическими условиями, достаточно поддерживать стабильную денежную массу или даже расширять ее для дополнительного стимулирования прогрессивных структурных сдвигов. На понижательных фазах даже жесткой кредитно-денежной политики недостаточно, необходимо более решительно перераспределять средства от традиционных и затухающих к новым, прогрессивным сдвигам в структуре экономики.

В этом смысле актуальна проблема создания ситуации стабильного экономического роста. Из нашего исследования вытекает, что для эффективной структурной перестройки экономики сила иницирующих прогрессивных сдвигов должна быть достаточной, чтобы



сломить силу сопротивления противостоящим им регрессивных структурных сдвигов. Отсюда следует, что существует минимально необходимый размер инвестиций в структурные сдвиги, которые способны инициировать поступательное структурное развитие экономики. При этом объем инвестиций в прогрессивные структурные сдвиги должен быть большим или, по крайней мере, сопоставимым с размером инвестирования регрессивных изменений в структуре экономики.

Применим предложенную нами методологию к исследованию динамики структурных сдвигов в современной российской экономике. В советской экономической литературе достаточно подробно описаны показатели оценки эффективности межотраслевых структурных сдвигов в экономике. Это и понятно: годы экономического планирования путем использования метода межотраслевого баланса наложили свой отпечаток на проблематику исследования структурных изменений. Не оспаривая в целом плодотворности данных способов оценки эффективности структурных сдвигов, необходимо отметить, что все они характерны для периода промышленного развития и ограниченно применимы на этапе движения от индустриального к постиндустриальному обществу.

С точки зрения теории предельной полезности, структурный сдвиг в экономике только тогда эффективен, когда ведет к извлечению его субъектами при удовлетворении своих потребностей и реализации интересов максимальной предельной полезности из динамически меняющейся структуры экономической системы. Здесь на первый план выходят, прежде всего, качественные и количественные параметры

структурных изменений в экономике. Эффективным является сдвиг, направление которого соответствует прогрессивным тенденциям развития экономики, при этом его количественные показатели высоки, а время достижения цели и затраты на его осуществление минимальны.

Локальные показатели структурных изменений противоречат друг другу и общим показателям развития экономики. Так, эффективные изменения, направленные на структурную перестройку и диверсификацию экономики, обычно сопровождаются снижением основных макроэкономических показателей ее функционирования, так как отвлекают на свое осуществление часть имеющихся ресурсов. В то же время не всегда структурные сдвиги, способствующие высоким темпам экономического роста, являются положительными с точки зрения направления социально-экономического прогресса. Это происходит в том случае, если рост осуществляется за счет увеличения в структуре экономики доли устаревающих, а также традиционных отраслей и секторов (например, доли добывающей промышленности на этапе постиндустриального развития экономики). Поэтому любой вариант структурного развития должен быть теоретически обоснован с точки зрения эффективности структурных изменений и структуры экономики в целом, а также соответствия основным направлениям социально-экономического прогресса человечества.

На рис. 1 показана динамика экономического развития России в 2007–2015 гг. Общий тренд падения ВВП связан здесь не только с последствиями экономического кризиса 2008–2009 гг., но и с ухудшением самой хозяйственной структуры.



Рис. 1. Индексы физического объема ВВП России (в % к предыдущему году) [2]



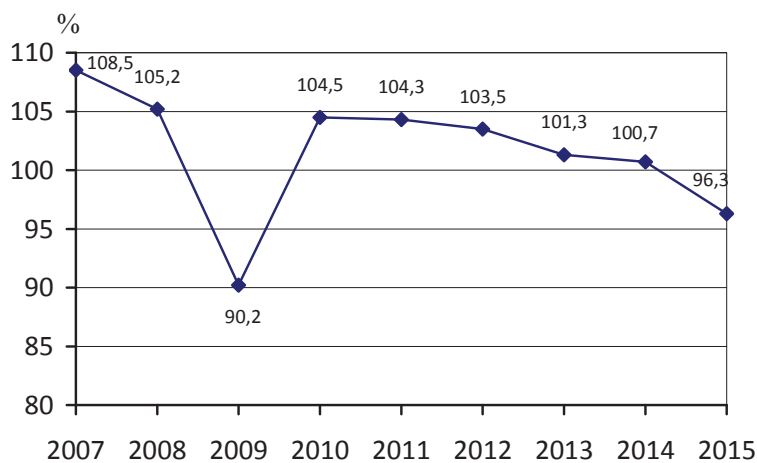

Данные, приведенные в табл. 2, наглядно демонстрируют неэффективную структурную динамику экономики России в 2005–2014 гг., добывающий сектор которой по числу действующих организаций рос более быстрыми темпами, нежели обрабатывающие производства. Данный факт

можно объяснить снижением производственной активности в инновационных областях обрабатывающей промышленности. Так, только с 2012 по 2015 г. индекс производства по высокотехнологичным обрабатывающим видам экономической деятельности снизился со 113,1 до 100,7% [2].

Таблица 2

Структурные изменения отдельных секторов экономики России за 2005–2014 гг. [3, с. 349]

Показатели	Число действующих организаций (на конец года)			Объем отгруженных товаров собственного производства, выполненных работ и услуг собственными силами (в фактически действовавших ценах), млрд руб.		
	2005	2014	% изменения	2005	2014	% изменения
Добыча полезных ископаемых	7040	12 623	+79	3062	10 287	+236
Обрабатывающие производства	212 644	26 3201	+24	8872	30 118	+239

Важными показателями низкой эффективности структурных изменений в российской экономике является степень износа основных фондов. За период с 2005 по 2014 г. ухудшение данного показателя произошло почти по всем видам деятельности. По уровню износа наиболее негативные изменения отмечены в оптовой и розничной торговле, ремонтных услугах (индекс структурных сдвигов +38,2%); операциях с недвижимым имуществом и арендой (+28,9%). Данный факт объясняется общим снижением совокупного спроса в результате падения реальных доходов населения на 0,5% за 2014 г. (в 2015 г. данный показатель составил уже 3,9%). Особое опасение вызывает двузначное увеличение индекса структурных сдвигов степени износа основных фондов в сферах государственного управления, обеспечения военной безопасности и социального страхования (+23,9%), строительстве (+15%), образовании (+19,6%) и здравоохранении (+14,4%). В самом общем виде индекс структурного сдвига рас-

считывается по следующей формуле [4, с. 36]:

$$I = (P_1 - P_0) / P_0 \times 100\%$$

где  $I$  – индекс структурного сдвига;  $P_1$  – значение экономического показателя в текущем периоде;  $P_0$  – значение экономического показателя в базовом периоде.

При этом, несмотря на высокие темпы роста добывающего сектора, степень износа основных фондов в нем также увеличивалась. Это еще раз подчеркивает факт того, что увеличение количественных показателей сырьевых и обрабатывающих отраслей происходит на старой материально-технической базе в результате «проедания» созданного во многом еще в советские времена основного капитала.

Показательно в этом смысле изменение доли добавленной стоимости высокотехнологичных и наукоемких видов деятельности в ВВП России в 2007–2013 гг. (рис. 2). Поразительным образом данный график является почти зеркальным отражением кривой физического объема ВВП России, изображенной на рис. 1.



Рис. 2. Доля добавленной стоимости высокотехнологичных и наукоемких видов деятельности в ВВП РФ (в % к итогу) [2]



Подобную обратную корреляцию можно объяснить отсутствием долгосрочной стратегии инновационного развития экономики России. Хозяйственный механизм реагирует, так сказать, «от противного». В период спада спонтанно растет сектор высокотехнологичных и наукоемких производств, но как только положение в экономике выправляется, намечается рост (прежде всего, за счет увеличения цен на энергоносители), доля добавленной стоимости указанных производств снижается. Таким образом, намечавшиеся были прогрессивные структурные сдвиги затухают и экономика снова возвращается в свое изначально неэффективное состояние.

### Результаты

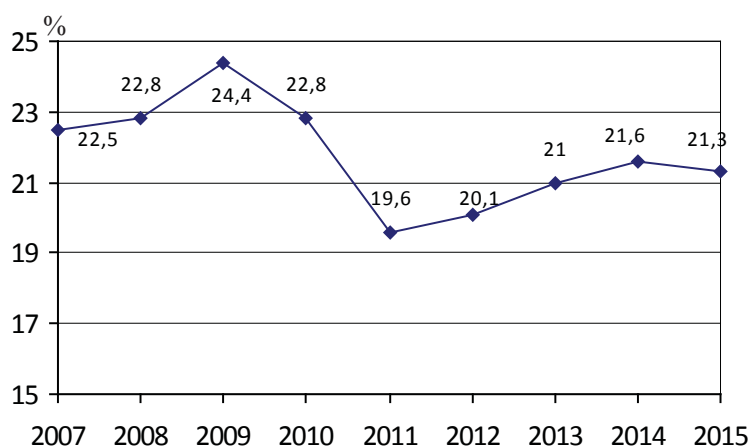
В области экономики необходимо преодоление сложившихся структурных диспропорций, которое невозможно осуществить без перехода к принципиально новой макроэкономической модели. Ключевые позиции в национальной хозяйственной системе должны занимать отрасли, обеспечивающие новое качество экономического роста (наукоемкие отрасли и отрасли, базирующиеся на прорывных инновационных технологиях, в том числе обновленное сельское хозяйство).

Таким образом, страны, осуществляющие структурный прорыв, развивающие прогрессивные структурные сдвиги на основе расширяющихся конкурентных преимуществ, получают шанс «перегнать не догоняя». В противном случае из-за неспособности своевременно «оседлать» новую волну макроструктурного обновления экономики Россия будет обречена на постоянное «догоняющее развитие». Восстановление мировой экономической конъюнктуры рынка энергоносителей, если таковое произойдет, таит большую опасность для будущего развития России. Можно будет и дальше, не особо напрягаясь, сидеть на «нефтяной игле». Это чревато дальнейшим углублением структурного

кризиса, который в конце концов приведет к катастрофическим последствиям.

Важный вклад в повышение структурной эффективности экономики России, на наш взгляд, должна внести комплексная программа развития экономики Крыма, которая оценивается экспертами как минимум в 50 млрд долл. США. Но еще большие перспективы структурного обновления российского национального хозяйства потенциально несут в себе, как ни странно, введенные в 2014 г. экономические санкции США и Евросоюза, а также ответные санкции России. Ограничение поставок высокотехнологичного оборудования способно всколыхнуть стагнирующие сектора обрабатывающей промышленности России, вызвать волну реиндустриализации ее экономики. Кроме того, в условиях импортозамещения есть возможность провести структурные реформы в сельском хозяйстве, обновить устаревшие производственные фонды, существенно повысить эффективность всей экономической системы.

Изучение механизма структурных сдвигов помогает находить оптимальные пути и методы их осуществления в целях создания эффективной экономической структуры. Управляя организационно-экономическими процессами, можно создать антикризисный механизм структурных изменений, повысить производительность труда и эффективность экономики в целом.

### Список литературы

1. *Иноземцев В. Л.* Современное постиндустриальное общество : природа, противоречия, перспективы. М. : Логос, 2000. 304 с.
2. Федеральная служба государственной статистики : [сайт]. URL: <http://www.gks.ru> (дата обращения: 02.02.2017).
3. Российский статистический ежегодник. 2015 : стат. сб. М. : Росстат, 2015. 727 с.
4. *Красильников О. Ю.* Структурные сдвиги в экономике. Саратов : Изд-во Саратов. ун-та, 2001. 164 с.

### Образец для цитирования:

Красильников О. Ю. Взаимосвязь структурных сдвигов и экономического развития России // Изв. Сарат. ун-та. Нов. сер. Сер. Экономика. Управление. Право. 2017. Т. 17, вып. 2. С. 127–133. DOI: 10.18500/1994-2540-2017-17-2-127-133.

### The Relationship between Structural Changes and Economic Development of Russia

O. Yu. Krasilnikov

Saratov State University,  
83, Astrakhanskaya str., Saratov, 410012, Russia  
E-mail: ok-russia@yandex.ru

**Introduction.** This article investigates the relationship between changes in the structure of Russia's economy and economic

development at the stage of the postindustrial society formation. The purpose of this scientific article is to study the mechanism of interaction of structural changes and economic dynamics with their qualitative and quantitative sides. **Theoretical analysis.** The author explores the impact of major production factors (technological progress, capital and labor) on structural shifts between the pre-industrial, industrial and post-industrial sectors of the economy. The next step is to examine the impact of shifts between these sectors on overall economic dynamics. To achieve stable growth of the national economy on the basis of the



extension of the post-industrial way of production it is necessary to involve progressive determinants of technological progress: innovations in production technologies, highly skilled human capital. These provisions are analyzed on the basis of the closed system of the national economy taking into account the influence of external economic factors, depending on world energy prices.

**Results.** The made a conclusion about the necessity of forming a new model of Russia's economy macroeconomic development through diversification of its structure, priority investment into innovative industries and sectors, implementing of major infrastructure projects.

**Key words:** economic system, post-industrial society, structural changes, economic dynamics, factors of production.

## References

1. Inozemtsev V. L. *Sovremennoe postindustrial'noe obshchestvo: priroda, protivorechiya, perspektivy* [Modern postindustrial society: nature, contradictions, prospects]. Moscow, Logos Publ., 2000. 304 p. (in Russian).
2. *Federalnaya sluzhba gosudarstvennoy statistiki* (Federal State Statistics Service. Site). Available at: <http://www.gks.ru> (accessed 2 February 2017) (in Russian).
3. *Rossiiskiy statisticheskiy ezhegodnik. 2015* [Russian statistical year-book. 2015. Statistical collection]. Moscow, Rosstat Publ., 2015. 727 p. (in Russian).
4. Krasilnikov O.Yu. *Strukturnye sdvigi v ekonomike* [Structural changes in the economy]. Saratov, Saratov Univ. Press, 2001. 164 p. (in Russian).

---

### Cite this article as:

Krasilnikov O. Yu. The Relationship between Structural Changes and Economic Development of Russia. *Izv. Saratov Univ. (N.S.), Ser. Economics. Management. Law*, 2017, vol. 17, iss. 2, pp. 127–133 (in Russian). DOI: 10.18500/1994-2540-2017-17-2-127-133.

---



УДК 330

## ВЛИЯНИЕ ГЛОБАЛИЗАЦИИ НА ФУНКЦИОНИРОВАНИЕ РЫНКА КАПИТАЛА

**И. Я. Хуссейн**

аспирант кафедры экономической теории и национальной экономики, Саратовский национальный исследовательский государственный университет имени Н. Г. Чернышевского.  
E-mail: yaseeremad82@gmail.com

**Е. В. Огурцова**

кандидат экономических наук, доцент, заведующая кафедрой экономической теории и национальной экономики, Саратовский национальный исследовательский государственный университет имени Н. Г. Чернышевского. E-mail: tirolmen@yandex.ru

**Введение.** Функционирование национального рынка капитала в условиях глобализации определяется не столько процессами, протекающими в национальной хозяйственной системе, сколько международным движением капиталов и развитием транснациональных корпораций. Транснационализация современной экономики приводит к дисфункции рынка капитала, что актуализирует исследования влияния глобализации на функционирование рынка капитала. **Теоретический анализ.** В статье рассмотрены подходы к оценке влияния глобализации на развитие национальной экономики, позволяющие установить наличие передаточного механизма импульса глобализации на функционирование рынка капитала. Транснационализация национальной экономики в отсутствие проработанной инвестиционной стратегии и государственной политики регулирования потоков капитала вызывает дисфункцию рынка капитала, проявляющуюся в нарушении капиталообразования в национальной экономике. **Результаты.** Глобализации по-разному отражается на рынках капитала стран. Выявлен эффект диспаритета в развитии рынка капитала стран с восстанавливающейся экономикой под воздействием глобализации. Прямые иностранные инвестиции в экономику данных стран не приносят ощутимых выгод стране, их размещающей, в то же время в условиях избытка капитала в развитых странах они повышают рентабельность размещаемого капитала. Результатом глобализации инвестиционных потоков выступает рост зависимости страны-реципиента от страны донора. Эффект диспаритета следует учитывать при разработке инвестиционных программ развития национальной экономики.

**Ключевые слова:** рынок капитала, транснациональные корпорации, глобализация, инвестиционная активность, прямые иностранные инвестиции.

DOI: 10.18500/1994-2540-2017-17-2-134-140

### Введение

Глобализация, по мнению большинства экономистов, занятых изучением тенденций развития мировой экономики, есть основная движущая сила, стоящая за бурными социальными, политическими и экономическими переменами, которые преобразуют форму современного общества и мирового порядка. Сторонники данной точки зрения возлагают на глобализацию ответствен-

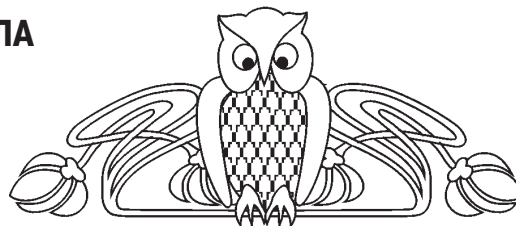

ность за «всестороннее перетряхивание» общества, экономики, институтов и мирового порядка, хотя направленность этого перетряхивания они представляют неопределенной, поскольку саму глобализацию они признают, по сути, как случайный исторический процесс, полный противоречий [1, с. 8].

Ряд исследователей при формировании концепции глобализации исходят из того, что глобализация есть «главным образом, преодоление социальной, политической и экономической активностью пространственных границ – так, что события, решения и действия, происходящие и принимаемые в одном регионе мира, могут иметь значение для индивидов и сообществ в отдаленных уголках земного шара. В этом смысле она олицетворяет межрегиональную взаимосвязанность, расширяющиеся границы структуры социальной деятельности и власти и возможность действия на расстоянии. Кроме того, когда говорят о глобализации, то имеют в виду, что связи, не зависящие от государственных границ, не просто случайны или редки, а становятся все более регулярными, так что наблюдается заметная интенсификация или возрастающая значимость взаимосвязей, образцов взаимодействия и потоков, которые преодолевают границы обществ и государств, существующих в рамках мирового порядка. Далее: возрастающая экстенсивность и интенсивность глобальных взаимосвязей может также предполагать ускорение глобальных взаимодействий и процессов, так как развитие общемировых систем транспорта и коммуникаций способствует увеличению скорости глобального распространения идей, товаров, информации, капитала и перемещения людей. И растущие экстенсивность, интенсивность и скорость глобальных взаимодействий также могут быть соотнесены с углубляющимся переплетением местного и глобального, так что воздействие отдаленных событий увеличивается, в то время как даже сугубо локальные достижения могут иметь огромные глобальные последствия. В этом смысле границы между внутренними и глобальными проблемами могут оказаться размытыми. Удовлетворительное определение глобализации





должно охватить каждый из этих элементов: ее экстенсивность, интенсивность, скорость и воздействие. А удовлетворительное ее описание должно опираться на их доскональное исследование» [1, с. 18].

Данный методологический подход позволил исследователям предложить более точное определение глобализации: «...глобализация может быть осмыслена как процесс (или совокупность процессов), который воплощает в себе трансформацию пространственной организации социальных отношений и взаимодействий – измеряемую с помощью таких показателей, как их протяженность, интенсивность, скорость и воздействие, – порождающую межконтинентальные или межрегиональные потоки и структуры активности, взаимодействий и проявлений власти» [1, с. 19].

Одним из значимых для развития национальной экономики последствий глобализации является изменение функционирования рынка капитала. Свободное перемещение капитала между странами привело к последствиям, которые нельзя оценить однозначно. С одной стороны, в условиях низкого уровня монетизации российской экономики прямые иностранные инвестиции расширяют ее производственные возможности. Вместе с тем отсутствие проработанной инвестиционной стратегии и государственной политики регулирования потоков капитала привели к ухудшению международного баланса инвестиционных доходов России. За период с 2005 по 2014 г. минусовое сальдо по международному балансу инвестиционных доходов России составило суммарно 397,2 млрд долл. [2, с. 3]. Данный факт свидетельствует о том, что глобализация в условиях отсутствия внутренней политики регулирования потоков капитала приводит к серьезной дисфункции рынка капитала, его выпадению из процесса капиталообразования в национальной экономике и превращению в инструмент повышения рентабельности и конкурентоспособности ввозимого иностранного капитала. В статье рассматриваются подходы к исследованию влияния глобализации на развитие национальной экономики в целом и функционирование рынка капитала в российской экономике в частности.

### **Теоретический анализ**

Глобализация, как доминирующая тенденция современного мира, обуславливает динамику национальных экономик, которые, меняясь в содержательном отношении, устанавливая новые связи с мировым хозяйством, все более вписываются в процессы мировой транснационализации, а транснационализация структурных элементов

национальной экономики выступает важнейшей закономерностью развития их функциональных структур.

Исследование неоднозначного и противоречивого процесса развития мирового хозяйства породило множество теорий познания глубинных процессов современного миропорядка, которые могут послужить основой построения методологии исследования его воздействия на транснационализацию структуры национальной экономики, изменение функционирования национального рынка капитала как важнейшей закономерности развития мирового воспроизводства.

В экономической науке и практике претворения научных концепций в жизнь сложились разные доктрины. Теоретической базой агрессивных доктрин развития мировых тенденций служат разработки таких известных исследователей, как основатели концепции «противостояния цивилизаций» С. Хантингтон и Б. Льюс, автор терминов «новый интернационализм» и «гуманитарные интервенции» британский ученый и дипломат Р. Купер. Эти ученые пытаются обосновать необходимость прямой военной интервенции со стороны США и их ближайших союзников по блоку НАТО (в первую очередь Великобритании) против целых «неправильных цивилизаций» или отдельных относящихся к ним стран. Есть теоретические обоснования необходимости движения мирового сообщества по пути стандартизации в области экономики. Нашли своих приверженцев идеи сочетания, взаимопроникновения, обогащения национальных путей развития хозяйства не простым приспособлением их к общим тенденциям через разрушение и подавление, а способом соединения на принципах равенства, коллективизма, сохранения традиционной направленности развития. Появились утверждения о том, что эти два возможных процесса развития мирового хозяйства – стандартизация экономики и сохранение национального многообразия – по сути, представляют собой единственно возможный и наиболее рациональный путь ее развития – стандартизации при сохранении национального многообразия, что, по существу, выступает основой методологии анализа мирового хозяйства.

Ограничен анализ процессов транснационализации и глобализации и их влияния на функционирование рынка капитала отдельных стран в рамках мирового хозяйства и с позиций неоклассической теории. Ее исходные послышки, по замечанию ученых, отражают позицию сциентистского способа мышления, который некритически ретранслирует предмет и методологию исследования точных и естественных наук на специфическую гуманитарную предметность.



Сциентизм, исходя из нереалистической гипотезы совершенного знания, приводит экономиста к парадоксальному выводу о том, что ожидания абстрактного субъекта экономики (по неоклассикам) соответствуют достигаемым результатам [3, с. 6]. Неоклассический либерализм игнорирует проблему понимания конкретных социально-экономических различий в условиях и ограничениях функционирования различных типов национальных экономик. Поэтому его методологические подходы зачастую способствуют простой ретрансляции законов функционирования одной конкретно-исторической экономической системы на другую. Анализ процессов глобализации в русле этих подходов не может отразить сколь-нибудь реально их содержание и закономерности их развития.

Определенное развитие теоретических взглядов на процессы транснационализации и их влияние на экономические процессы конкретных стран и конкретных сфер деятельности мы находим в работах специалистов Римского клуба, а также представителей многих международных правительственных и неправительственных организаций. В них подробно анализируются сами процессы транснационализации и глобализации и препятствия, встающие на их пути. При этом выделяются внешние пределы – возникающие из прошлого, и внутренние пределы – возникающие из будущего, которыми рождена более опасная альтернатива глобализации – движение антиглобализма [4, с. 55–56]. Учеными этого направления исследуются структурные признаки глобализации: подчинение национальных экономик интересам транснациональных корпораций (ТНК) и международным торгово-финансовым институтам; сопротивление этому подчинению; противостояние глобализма и исламского фундаментализма. В мире сегодня все более ширится развитие таких «противовесов» глобализации (пределов из прошлого), как евразийство, боливариизм, появились признаки возрождения имперских амбиций Японии и Китая.

Проблема пределов все чаще ставится специалистами по мировому капитализму с позиций системности. Исследователи заявляют о том, что глобальное развитие капиталистической системы, в том виде, в каком оно осуществляется, несет пределы экономического роста; делается вывод о нерациональности стихийного развития экономики; выдвигается требование международной валютной реформы, упорядочения международной торговли, равноправного экономического партнерства третьих стран и др. [4, с. 57].

Многочисленные модификации так называемых управленческих, или дерижистских, теорий

на протяжении многих лет предлагают отводить государству основную роль в решении проблем минимизации воздействия НТП на естественные ресурсы планеты. Согласно этим теориям, фактические расходы по поддержанию баланса среды обитания должны переноситься на все общество, в то время как прибыль от внедрения результатов НТП оседает у индивидуальных хозяйствующих субъектов. В 70–80-е гг. XX в. вновь проявился интерес к теории интернализации А. С. Пигу. Она была развита и дополнена учеными А. Аннекаром, Р. Соллоу, А. Фрименом, Ж. Бардом, К. Гранье. Противоречия теории интернализации и государственного управления НТП находят отражения в практике регулирования производства и оборота новых продовольственных товаров, особенно на международном уровне.

Интересный методологический подход к анализу воздействия мировых процессов на развитие национальных экономик мы находим в работах сторонников миросистемного анализа (наиболее заметной фигурой среди них является И. Валлерстайн). Они исходят из того, что капитализм – международная система с собственной жесткой иерархией и глубоким неравенством, которое будет сохраняться. Этого требует процесс накопления капитала и неравномерного распределения прибавочной стоимости как в пространстве, так и между классами. «Более того, развитие капиталистического производства в историческом времени фактически вело к постоянно возрастающей социально-экономической поляризации населения мира (а на самом деле даже ее требовало). Это дополнилось демографической поляризацией. Таким образом, верно, с одной стороны, что так называемое национальное развитие в определенной мере всегда возможно, но оно является циклическим процессом в системе. Не менее верно и то, что, поскольку неравное распределение преимуществ как исторически, так и теоретически постоянно, всякое “развитие” в одной части мегаэкономики на самом деле имеет своей оборотной стороной “упадок” или “регресс”, либо “слаборазвитость” какого-то другого... в рамках существующей системы не существует пути, двигаясь по которому, могли бы одновременно развиваться все (или хотя бы многие) страны» [5, с. 214–215].

Межконтинентальные или межрегиональные потоки капитала, экономической активности, взаимодействий организуются благодаря развитию различных моделей стратификации международного производства и формированию ТНК, которые формировались на основе инвестиционных потоков и, прежде всего, прямых иностранных инвестиций (ПИИ).



Организуемые потоки ПИИ влекли за собой рост доли иностранных филиалов в структуре экономики. Так, превращение США из страны, в значительных объемах экспортирующей ПИИ, в крупнейшего получателя ПИИ (при сохранении своих позиций экспортера) повлекло за собой рост доли иностранных филиалов в американской обрабатывающей промышленности: к середине 1990-х гг. она составляла примерно 20%.

Англия в послевоенный период тоже была и основным экспортером ПИИ, и основным их получателем, проводя чрезвычайно либеральную инвестиционную политику. Британские многонациональные корпорации получили определенное преимущество в сфере производства потребительских товаров, машиностроения и химической промышленности, и, соответственно, сформировались глобальные сети производства в некоторых секторах этих отраслей. Благодаря огромным по величине входящим в Англию ПИИ у иностранных предприятий объемы производства были выше, чем у местных; в некоторых отраслях промышленности, прежде всего автомобилестроительной, внутренние инвестиции сыграли в их реконструкции главную роль. Вследствие этого доля иностранных филиалов в британской обрабатывающей промышленности возросла к началу 1990-х гг. примерно до одной четверти.

С 1980-х гг. Франция либерализовала свои условия для ПИИ, что увеличило долю иностранных отделений в ее обрабатывающей промышленности, составив более одной четверти.

В Германии входящие вложения ПИИ были невелики, тому препятствовали индустриальная мощь немецких компаний и высокая заработная плата. Немецкие корпорации, напротив, создавали за границей обширные производства и были основными инвесторами в Восточной Европе. Япония, ограничивая входящие ПИИ, через свои

корпорации реализовала конкурентные преимущества в автомобилестроении и электронной индустрии, став главным источником ПИИ и развивая свое иностранное производство.

В Китае в начале 1980-х гг. иностранных компаний не было вообще, а в настоящее время они производят около 70% добавленной стоимости (причем эта доля продолжает быстро увеличиваться). В обрабатывающей промышленности наиболее развитых стран Латинской Америки доля иностранных многонациональных корпораций равняется примерно 30%. В отдельных отраслях промышленности стран Африки многонациональные корпорации могут доминировать, но совокупная доля их объемов производства, вероятно, весьма невелика.

Отдельно следует отметить инвестиционные потоки относительно тех стран, экономика которых пострадала от воздействия полномасштабного экономического кризиса или военных действий и характеризуется как восстановительная. К данному типу относится экономика Ирака. Прямые иностранные инвестиции в Ираке в 2003 г. составляли 1 млрд долл. Усиление политической нестабильности и военной опасности привели к сокращению объема ПИИ в 2004 г. до 300 млн долл. Впоследствии принятие новым правительством Ирака инвестиционного закона № 13, предусматривающего систему мер, стимулирующих приток иностранного капитала в страну, а также стабилизация политической ситуации в стране, усиление безопасности привели к увеличению объема ПИИ с 2003 по 2012 г. почти в 9 раз. В 2012 г. объем ПИИ составил 2 млрд 549 млн долл. [6, с. 138]. Несмотря на незначительность объемов потоков капитала и доли в них ПИИ, экономика Ирака интенсивно вовлекается в сети производства многонациональных корпораций. Доля потоков ПИИ среди всех инвестиций в Ираке довольно высока (рисунок).





Увеличение потока ПИИ повлекло за собой рост иностранных филиалов в структуре экономики Ирака. Однако по отношению к валовому накоплению основного капитала доля ПИИ составляет всего 10,6%.

В целом доминирующей тенденцией в мировой экономике становится усложнение модели глобального производства в плане географии собственности и управления ею. Это изменение моделей стратификации международного производства объясняется не только усложнением глобального разделения труда, но и тесной связью его с изменением отраслевых моделей глобального производства.

В ежегодном докладе ЮНКТАД, опубликованном в июне 2016 г., отмечается увеличение общего объема международных входящих потоков ПИИ. В 2015 г. прирост объема ПИИ без учета слияний и поглощений составил 23%: значение показателя выросло с 845 млрд в 2014 г. до 1039 млрд долл. в 2015 г. Отношение входящих потоков ПИИ к валовому мировому накоплению основного капитала в 2015 г. составило 9,9%, увеличившись по сравнению с предыдущим годом на 3,2 п.п. Доля накопленных запасов ПИИ в мировом ВВП в 2015 г. составила 33,6%, что несколько выше среднего уровня предыдущих лет [8, с. 10].

Революция в области информационных технологий и формирование глобальных инфраструктур, во-первых, способствуют переходу управления транснациональными сетями производства от централизованного управления к менее иерархичным его формам, которые предоставляют филиалам большую автономию и поддерживают взаимный обмен информацией; во-вторых, обеспечивают возможность заключения контрактов с субъектами малого и среднего предпринимательства (МСП), а те получают возможность работать дешевле и эластичнее, позволяя корпорациям переложить на себя затраты на корректировки в соответствии с происходящими изменениями конъюнктуры рынка; в-третьих, компании получили возможность развивать более тесное сотрудничество в рамках самых разных предприятий (субконтрактные соглашения, франчайзинг, совместные действия по разработке продукта, по проникновению на другие рынки). Многие из таких союзов являются не просто трансграничными, а межконтинентальными и потому носят действительно глобальный характер. В таких союзах компании не просто противостоят друг другу как конкуренты, а сотрудничают с целью увеличения своих преимуществ перед конкурентами. При этом они

уже не могут полагаться на свою собственную технологическую базу, а должны действовать глобально. Такого рода изменения обусловили рост международного производства иностранных филиалов многонациональных корпораций (МНК). В 2015 г. объем продаж и добавленная стоимость увеличились соответственно на 7,4 и 6,5%. Число занятых в иностранных филиалах достигло 79,5 млн человек. Однако норма прибыли на ПИИ филиалов иностранных компаний в принимающих странах снизилась – с 6,7% в 2014 г. до 6,0% в 2015 г. [8, с. 9].

Огромные корпоративные империи – многонациональные корпорации – охватывают весь мир и имеют ежегодный товарооборот, сравнимый с ВВП многих стран, вместе взятых. Наибольшее число МНК доминирует на мировых рынках нефти, полезных ископаемых, продуктов питания и другой сельскохозяйственной продукции. Около сотни корпораций играют ведущую роль в глобализации обрабатывающей промышленности и сферы услуг. В совокупности всего 147 крупнейших корпораций мира владеют активами 40% других ТНК и контролируют до 60% мирового дохода [9, с. 5]. МНК играют главную роль в разработке и распространении по всему миру новых технологий, составляя около 80% объемов всей мировой торговли технологиями и большую часть частных научных исследований. Их огромные потребности в капиталах и периодические большие излишки наличных средств сделали их ключевыми игроками на международных финансовых рынках. Но самое большое влияние МНК оказывают на интернационализацию производства и функционирование рынка капитала.

Россия как элемент мировой экономики занимает в ней место, которое не соответствует ее значению по содержанию ресурсного потенциала. Вклад России в мировой ВВП составляет всего 1,8%, доля национальных производителей сокращается на всех рынках конечной продукции – от автомобилестроения до бытовой электроники, от фармацевтики до сельского хозяйства, что объясняется низким уровнем инвестиционной активности: доля накопления в ВВП не поднималась выше 21% даже в условиях растущей внешнеэкономической конъюнктуры. При этом необходимо отметить и ухудшение структуры инвестиций. За период 2007–2013 гг. доля финансовых вложений в общем объеме инвестиций выросла с 62 до 74%. В результате, если в 2007 г. финансовые вложения превосходили инвестиции в нефинансовые активы в 2,8 раза, то в 2013 г. – в 7,2 раза. В рас-





смагиваемом периоде отмечается положительная динамика зарубежных инвестиций российских организаций. Их объем увеличился с 74,6 млрд до 202 млрд долл. Чистый вывоз капитала из страны за 2014 г. превысил 130 млрд долл. Вместе с тем объем прямых иностранных инвестиций в российскую экономику не компенсировал недостатка национального капитала. На начало 2014 г. ПИИ составляли лишь 33% (126 млрд долл.) от общего объема накопленного иностранного капитала [2, с. 3]. Статистика свидетельствует о нарушении воспроизводственной функции рынка капитала в России, что является следствием отсутствия регулирования его функционирования государством.

### Результаты

Проведенное исследование дает понимание процесса функционирования национальных рынков капитала в условиях глобализации и транснационализации национальной экономики как своеобразной формы проявления действия законов развития мировой экономики. Современный этап развития национального рынка капитала в различных странах, так же как и транснационализация национальной экономики, в своей основе имеет процессы обобществления ресурсов и производства, концентрации и централизации капитала, так или иначе взаимосвязанные с расширением и обострением конкуренции. «Процессы интенсивной концентрации капитала в XX в. привели к созданию крупнейших транснациональных и национальных корпораций, ставших основным фактором развития мировой экономики. По некоторым источникам, крупные корпорации создают около двух третей мирового валового продукта, и их роль в мировой экономике продолжает увеличиваться. Это говорит о принципиальном изменении социально-экономических основ мира, который от конкурентного рынка переходит к рынку олигополистически монополизированному, где экономические отношения устанавливаются на основе не «свободной» или даже конкурентной монополии, а монополизации и раздела рынков между крупнейшими транснациональными, национальными корпорациями и неформальным участием государств в этом процессе» [10, с. 3].

Вместе с тем глобализация по-разному отражается на функционировании рынка капитала

в различных странах. В условиях отсутствия внутренней политики регулирования потоков капитала глобализация приводит к серьезной дисфункции рынка капитала, его выпадению из процесса капиталообразования в национальной экономике и превращению в инструмент повышения рентабельности и конкурентоспособности ввозимого иностранного капитала [11].

Состояние национальных рынков капитала обусловлено степенью их включенности в процессы капиталообразования и определяется эффективностью государственного регулирования.

### Список литературы

1. Хелд Д., Гальдблатт Д., Макгрей Э., Перратон Д. Глобальные трансформации. Политика, экономика и культура. М. : Праксис, 2004. 576 с.
2. Селезнев А. Об особенностях и содержании политики привлечения прямых иностранных инвестиций // Экономист. 2015. № 8. С. 3–11.
3. Колодко Г. В. Глобализация и перспективы развития постсоциалистических стран : пер. с польск. Минск : Изд-во Европ. гум. ун-та, 2002. 200 с.
4. Тютюник Ю. Антиглобализм и тоталогия // Альтернативы. 2001. № 4. С. 53–68.
5. Валлерстайн И. Анализ мировых систем и ситуация в современном мире : пер с англ. СПб. : Университетская книга, 2001. 416 с.
6. Ghassan F. H., Mohamad Saleh Hammoud, Judith A. Russo-Converso Foreign Direct Investment in Post-Conflict Countries : The Case of Iraq's Oil and Electricity Sectors // International Journal of Energy Economics and Policy. 2014. Vol. 4, № 2. P. 137–148.
7. Аль-Нуайми Хальдун Ибрахим. Политика по привлечению иностранных инвестиций в Республике Ирак // Экономика и управление. 2013. № 4 (36). С. 60–65.
8. Доклад о мировых инвестициях за 2016 год. «Гражданство» инвесторов : вызовы политики. Основные тенденции и общий обзор. URL: [http://unctad.org/en/PublicationsLibrary/wir2016\\_Overview\\_ru.pdf](http://unctad.org/en/PublicationsLibrary/wir2016_Overview_ru.pdf) (дата обращения: 21.01.2017).
9. Лукьянович Н. Направленность и последствия политической деятельности транснациональных корпораций // Экономист. 2016. № 5. С. 3–13.
10. Смирнов А. Государственно-корпоративный сектор и его развитие // Экономист. 2008. № 1. С. 3–14.
11. Огурцова Е. В. Функциональная структура экономики России : теория и методология. Саратов : Научная книга, 2011. 168 с.

---

### Образец для цитирования:

Хуссейн И. Я., Огурцова Е. В. Влияние глобализации на функционирование рынка капитала в современной экономике // Изв. Саратов. ун-та. Нов. сер. Сер. Экономика. Управление. Право. 2017. Т. 17, вып. 2. С. 134–140. DOI: 10.18500/1994-2540-2017-17-2-134-140.

---



## The Influence of Globalization on Performance of Capital Market

I. Ya. Hussein

Saratov State University,  
83, Astrakhanskaya str., Saratov, 410012, Russia  
E-mail: Yaseeremad82@gmail.com

E. V. Ogurtsova

Saratov State University,  
83, Astrakhanskaya str., Saratov, 410012, Russia  
E-mail: tirolmen@yandex.ru

**Introduction.** The functionality of national market capital in globalization determines not only by processes running in national economy system, but by the international range of capital and development of multinational corporation. Transnationalization of modern economy leads to dysfunction of capital market, that actualize the research of influence on globalization in operating capital market. **Theoretical analysis.** In this article considered the estimation approach of evaluation impact on globalization in national economy development, that allows to determine the presence of transfer globalization mechanism impulse on capital market function. National economy transnationalisation in absence of worked through investment strategy gives the disfunction of capital market shown up in investment abnormality in national economy. **Results.** Globalisation differently affects the capital market of countries. The effect of disparity in development of capital market with recovering economy under globalisation impact is detected. Straight foreign investments in economy of this countries doesn't bring tangible benefits to investors, however in surplus of capital conditions it raise profitability of settable capital. The result of investment flow globalisation appears in country recipient dependence from donor country. The effect of disparity should be taken into consideration in investment programme development of national economy.

**Key words:** capital market, multinational corporation, globalisation, investment activity, direct foreign investment.

## References

1. Held D., Goldblatt D., McGrew A., Perratan J. *Global transformations: Politics, economics and culture*. Cambridge. Oxford: Polity Press, 2000. 515 p. (Russ. ed.: Held D., Goldblatt D., McGrew A., Perratan J. *Global'nye transformatsii: politika, ekonomika, kultura*. Moscow, Pracsis, 2004. 576 p.).
2. Seleznev A. Ob osobennostyakh i sodержanii politiki privlecheniya pryamykh inostrannykh investitsiy [About the features and contents of politics to attract foreign direct investments]. *Ekonomist* [The Economist], 2015, no. 8, pp. 3–11 (in Russian).
3. Kolodko G. V. *Globalizatsiya i perspektivy razvitiia postsotsialisticheskikh stran* [Globalization and development prospects of post-socialist countries]. Minsk, European humanity university Publ., 2002. 200 p. (in Russian).
4. Tyutyunnik Yu. Antiglobalizm i totallogiya [Antiglobalism and Totalology]. *Alternativy* [Alternatives], 2001, no. 4, pp. 53–68 (in Russian).
5. Vallerstayn I. *Analiz mirovykh sistem i situatsiya v sovremennom mire* [The analysis of world systems and the situation in the modern world]. St. Petersburg, University book Publ., 2001. 416 p. (in Russian).
6. Ghassan F. H., Mohamad Saleh Hammoud, Judith A. Russo-Converso Foreign Direct Investment in Post-Conflict Countries: The Case of Iraq's Oil and Electricity Sectors. *International Journal of Energy Economics and Policy*, 2014, vol. 4, no. 2, pp. 137–148.
7. Al Nuaimi Khalidun Ibrahim. Politika po privlecheniiu inostrannykh investitsii v Respublike Irak [The policy of attracting foreign investment in the Republic of Iraq]. *Ekonomika i upravlenie* [Economics and Management], 2013, no. 4 (36), pp. 60–65 (in Russian).
8. *Doklad o mirovykh investitsiyakh za 2016 god. «Grazhdanstvo» investorov: vyzovy politiki. Osnovnye tendentsii i obshchii obzor* (World Investment Report 2016. «Citizenship» of investors: policy challenges. Main trends and general overview). Available at: [http://unctad.org/en/PublicationsLibrary/wir2016\\_Overview\\_ru.pdf](http://unctad.org/en/PublicationsLibrary/wir2016_Overview_ru.pdf) (accessed 21 January 2017) (in Russian).
9. Lukyanovich N. Napravlenost' i posledstviia politicheskoi deiatel'nosti transnatsional'nykh korporatsii [The direction and consequences of political activity of transnational corporations]. *Ekonomist* [The Economist], 2016, no. 5, pp. 3–13 (in Russian).
10. Smirnov A. Gosudarstvenno-korporativnyi sektor i ego razvitie [State-corporate sector and its development]. *Ekonomist* [The Economist], 2008, no.1, pp. 3–14 (in Russian).
11. Ogurtsova E. V. *Funktional'naiia struktura ekonomiki Rossii: teoriia i metodologiya* [Functional structure of the Russian economy: theory and methodology]. Saratov, Scientific book Publ., 2011. 168 p. (in Russian).

## Cite this article as:

Hussein I. Ya., Ogurtsova E. V. The Influence of Globalization on Performance of Capital Market. *Izv. Saratov Univ. (N.S.), Ser. Economics. Management. Law*, 2017, vol. 17, iss. 2, pp. 134–140 (in Russian). DOI: 10.18500/1994-2540-2017-17-2-134-140.



УДК 330

## ФАКТОРЫ, ВЛИЯЮЩИЕ НА ИННОВАЦИОННОЕ РАЗВИТИЕ РЕГИОНА

### А. А. Фирсова

доктор экономических наук, заведующая кафедрой банковского дела, Саратовский национальный исследовательский государственный университет имени Н. Г. Чернышевского. E-mail: a.firsova@rambler.ru

### Е. Л. Макарова

кандидат педагогических наук, доцент кафедры менеджмента и инновационных технологий, Южный федеральный университет, Таганрог. E-mail: helen\_makarova@mail.ru

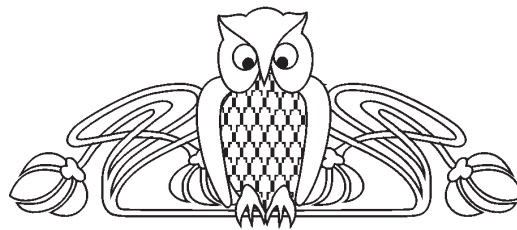

**Введение.** Проблемы определения состава факторов, влияющих на инновационное развитие региона, методологии измерения этого влияния и разработки инструментария его оценки являются актуальными в условиях поиска потенциальных механизмов стимулирования региональной инновационной активности в современных условиях. **Теоретический анализ.** Для исследования источников различия уровня инновационного развития региона проводится анализ влияющих на него региональных факторов и определяются направления исследования этих факторов. **Эмпирический анализ.** Рассматривается механизм влияния на инновационное развитие региона региональных факторов, таких как сотрудники, занимающиеся исследованиями, индустриальная специфика региона, урбанизация, отраслевая структура экономики, структура и качество человеческого капитала, научно-исследовательские институты, финансовые ресурсы, привлекательность региона в плане совокупности условий для проживания населения и ведения бизнеса, а также взаимодействие акторов инновационной системы, «инновационного окружения» и партнерств. **Результаты.** Оценка эффективности инновационного развития требует разработки специальных показателей и индикаторов – системы количественных и качественных показателей, которые характеризуют инновационное развитие. Представленные подходы к выбору факторов влияния на инновационное развитие региона могут использоваться в виде основы для дальнейшего анализа и разработки моделей оценки эффективности регионального инновационного развития.

**Ключевые слова:** инновации, регион, инновационное развитие региона, региональная инновационная система.

DOI: 10.18500/1994-2540-2017-17-2-141-147

### Введение

Почему одни регионы являются более инновационно развитыми, чем другие?

Особые индивидуальные характеристики региона и пространственная близость определенных акторов региональной инновационной системы способствуют созданию инноваций, действие эффекта спилловера и «перелива» знаний в инновационных системах служит катализатором их диссеминации, степень включенности региональных структур в инновационные процессы стимулирует передачу информации, снижает затраты и риски, связанные с инновациями.

Территориальное распределение инноваций, наличие межотраслевых различий и сила влияния разных факторов на процессы инновационного развития регионов привлекают большое внимание и исследуются в зарубежной и отечественной литературе для поиска потенциальных механизмов, с помощью которых они могут стимулировать региональную инновационную активность и экономический рост. Вопросы же определения состава факторов, методологии измерения этого влияния и разработки инструментария являются дискуссионными. Обоснованию подходов к решению этих задач посвящена настоящая статья.

### Теоретический анализ

Каковы источники различия уровня инновационного развития региона?

Основываясь на наблюдении, что инновационная деятельность отличается даже в регионах, которые являются частью одной национальной инновационной системы, в литературе поднимается вопрос об источниках этого отличия. Концепция региональных инновационных систем утверждает, что конкретные социально-экономические условия данного региона оказывают решающее влияние на его инновационное развитие и развитие фирм, расположенных в нем. Однако не существует общепринятого определения или единого понимания элементов региональной инновационной системы. Многие исследования обозначают различные региональные характеристики и факторы, которые являются существенными для региональной инновационной деятельности.

Региональные факторы – это основные факторы, которые влияют на инновационное развитие региона. Официальная статистика в разных странах редко измеряет такие факторы в одной переменной, например, в качестве человеческого капитала в регионе или в коэффициенте внедрения инноваций на одного занятого.

Большинство эмпирических исследований основывают свой выбор факторов на теоретических аргументах. Инновационный процесс, одна-



ко, является сложным процессом, и почти любой аргументированный фактор может воздействовать на него с позитивным или негативным эффектом. Поэтому большинство исследований являются фрагментарными, современные эмпирические исследования не выделяют общего набора факторов, которые будут актуальны, а рассматривают лишь их часть, часто в зависимости от имеющихся доступных показателей, как правило, в статистических базах. Зарубежными исследователями выделяются и анализируются такие экономические факторы, как человеческий капитал, существование отдельных институтов, деятельность местных органов власти, взаимодействие между различными субъектами и др. Большинство исследований основаны на измеримых показателях количества научного персонала и патентной активности в качестве индикатора и измерителя уровня эффективности инновационной деятельности региона. В исследованиях определяются как в значительной степени влияющие на инновационное развитие региона такие факторы, как наличие фирм определенного размера (Stenke, 2000; Brenner and Greif, 2006), научно-исследовательские институты (ISI, 2000; Soete, 2002), различные виды человеческого капитала (Froederer, 1998), финансовые ресурсы (OECD, 2000; Peter, 2002), а также феномен спилловера, кооперация и сетевое взаимодействие (Pittaway, 2003) и др. [1–7].

В отечественных исследованиях акцент делается преимущественно на инновационное развитие региона через кадровую составляющую и систему образования, выделяются такие аспекты регионализации инновационного развития, как кадровое обеспечение, социальные и экологические проблемы инноваций, формирование инновационной инфраструктуры, преимущественно региональный характер малого инновационного предпринимательства, социально-правовые вопросы регулирования инновационной активности, количественный и качественный состав занятости [8].

### **Эмпирический анализ**

Какие основные региональные факторы имеют отношение к инновационным процессам и каковы механизмы их влияния?

В современных исследованиях выделяются следующие структурные факторы, определяющие внедрение инноваций в регионе. Наиболее полное исследование (Broekel and Brenner, 2011) включает 70 переменных, которые влияют на процесс инновационного развития [9].

Самым важным элементом в инновационном процессе выступает креативный тип мышления. Поэтому основным фактором внутренней среды

инноваций являются сотрудники, занимающиеся исследованиями (R&D). Организованные в группы, команды или индивидуально, профессиональные сотрудники R&D становятся генераторами инноваций в инновационных процессах. Они ищут и рекомбинируют имеющиеся знания для того, чтобы генерировать инновационные продукты, которые в некоторых случаях могут быть запатентованы. В региональной инновационной экономике стимулирующее и поддерживающее региональное окружение способствует инновационной активности, в результате их производительность отличается от традиционных бизнесов.

Сотрудников можно считать необходимым ресурсом для инновационных процессов, в то время как факторы, представленные ниже, выступают вспомогательными элементами.

Значимым фактором, влияющим на инновационное развитие региона, является его индустриальная специфика. Агломерация экономики способствует активизации и стимулированию инновационной деятельности, этот эффект связан с количеством персонала, работающего в отрасли в регионе. В кластерной теории разработан тезис о том, что значительное количество фирм в регионе, которые являются активными в одной отрасли, является полезным для инновационных процессов этих фирм. В свете этого большое количество фирм, принадлежащих к одной отрасли, принимается как фактор, влияющий на инновационное развитие региона. Дискуссионным остается вопрос, какие фирмы более инновационны – крупные или небольшие. В региональном контексте, однако, крупные фирмы выполняют функцию «хранителей» инноваций, принося позитивный эффект от своего присутствия в регионе на инновационное развитие региональных фирм (Feldman and Florida, 1994) [10].

Урбанизация также является значимым фактором, влияющим на инновационное развитие региона. Широко распространено мнение о том, что фирмы, расположенные в крупных городах, имеют преимущества в создании инноваций вследствие высокого среднего показателя использования их общественной инфраструктуры. Кроме того, наличие квалифицированных работников, пространственная близость к потенциальным партнерам, а также более широкий доступ к соответствующим рынкам работают на пользу фирм, расположенных в высокоурбанизированных регионах. Спилловер-эффекты, возникающие между корпорациями, институтами и другими участниками инновационного процесса, имеют пространственную составляющую. Обмен знаниями, идеями и результатами исследований стимулируют личные контакты исследователей





(Audretsch, 1998), и в агломерациях вероятность выгоды от таких спilloверов выше [11].

Отраслевая структура экономики также влияет на инновационное развитие региона в контексте теории трехсекторной модели экономики Фишера – Кларка – Фурастье [12]. Инновации, оформленные патентами, генерируются в основном во вторичном секторе (промышленное производство), и если регион имеет высокую долю в секторе сферы услуг, то количество патентов как результатов R&D и инновационной деятельности снижается. Доля занятых в третичном секторе (бизнес-услуг) зависит от размера фирм и агломерации и отражает возможности оказания в регионе качественных бизнес-услуг, таких как консультационные, финансовые услуги и т.д., и эффективного функционирования инновационной инфраструктуры, что положительно влияет на патентную активность местных фирм и превращение изобретений в инновации и их продажи (Preisl and Wurzel, 2001) [13].

Человеческий капитал, его качество и структура имеют решающее значение для инновационных процессов, распространения и генерации знаний. Потенциальное влияние доли работников с низкой квалификацией, а также с высокой квалификацией является часто используемым показателем оценки качества регионального человеческого капитала в регионе. Качество человеческого капитала в регионе может меняться. Наличие учреждений и программ для профессиональной переподготовки взрослых и количество выпускников с квалификацией для поступления в университет также является важным фактором, поскольку оно определяет качество человеческого капитала в регионе. Структура региональной рабочей силы в отношении определенных социально-экономических групп в регионе также влияет на его инновационное развитие. Можно утверждать, что молодые сотрудники более активно занимаются инновационной деятельностью и предоставляют идеи и свои творческие способности, переходя непосредственно из системы образования в фирмы. Доля работающих женщин и доля потенциальных занятых и уровень безработицы коррелируют с уровнем человеческого капитала региона. Расстояние от места работы до места жительства и количество жителей пригорода, мигрирующих в регион или из него, также воздействует на человеческий капитал. Способность региона поглощать человеческий капитал из других регионов повышает качество общего человеческого капитала путем отбора и накопления высококвалифицированных кадров.

В то время как ранее представленные факторы в основном имеют дело с человеческим

капиталом в активной работе, следующий показатель – потенциал человеческого капитала – демонстрирует структуру и качество будущей занятости в регионе. Неизвестно, собираются ли студенты и выпускники остаться в регионе после завершения образования. В целом географическая мобильность выпускников ограничена: они будут сначала искать работу в регионе, где живут. Если же приходится выбирать между равными условиями рабочих мест в различных регионах, они предпочтут работу ближе всего к их текущему местоположению. Таким образом, потенциал человеческого капитала влияет на качество активных сотрудников за счет механизмов отбора и конкуренции. Также эмпирически важна область образования. Выпускники математических, естественных и инженерных направлений являются учеными и инженерами будущего и более активно способствуют инновационному развитию региона. Выпускники в области экономики также имеют большое значение в процессе учреждения бизнеса, где услуги и консультанты играют важную роль. Таким образом, численность выпускников таких образовательных направлений также является региональным фактором.

Университеты обеспечивают квалифицированный человеческий капитал в регионе и могут выступать в качестве партнеров в научно-исследовательском сотрудничестве. В этом отношении они являются главными акторами в региональных инновационных системах и основой формальных и неформальных региональных сетей, предлагают инфраструктуру, поддержку бизнес-структур, консультантов, фондов, использование лабораторного оборудования, а также выступают важными источниками для дополнительных результатов. Вторичными эффектами от университетов в регионе являются различные механизмы сотрудничества, практико-ориентированные магистерские диссертации, стажировки, перемещения сотрудников и неформальные контакты между сотрудниками. Преимущества этих вторичных эффектов уменьшаются с увеличением географической удаленности (Beise and Stahl, 1999) [14]. Также технические колледжи имеют сильную местную направленность и более практико-ориентированы, и наличие их в регионе представляет высокую значимость для различных отраслей промышленности (Pavitt, 1984) [15].

Государственные научно-исследовательские институты генерируют инновации сами, и их влияние выражается также в том, что они являются партнерами для продвижения инноваций в регионе, спilloвер-эффекты от их деятельности через трансфер знаний и технологий стимулирует инновации. Они важны для возникновения старт-



апов, которые могут использовать лаборатории научно-исследовательских институтов и находить партнеров, клиентов или поставщиков в этих учреждениях. В дополнение к этому, государственные научно-исследовательские институты сами по себе являются источниками стартапов, которые, вероятно, будут расположены в регионе. Разные отрасли промышленности предпочитают сотрудничать с различными учреждениями. Фирмы с высоким уровнем научно-исследовательской интенсивности с большей вероятностью будут сотрудничать с научно-исследовательскими институтами, в то время как фирмы, имеющие средний уровень инновационной активности станут сотрудничать с университетами (Spielkamp and Vopel, 1998) [16]. Региональный фактор влияния государственных исследовательских учреждений состоит из числа сотрудников научных организаций в регионе.

Финансовые ресурсы компаний ограничены, что является сдерживающим фактором для научно-исследовательской деятельности. Внешнее финансирование необходимо для научно-исследовательских проектов. Переменными, относящимися к региональным факторам финансовых учреждений, являются валовой внутренней продукт на душу населения, размер заработной платы или зарплаты в промышленности на одного работника. На их долю приходится не только спрос на новые продукты, но и доступность капитала для инвестиций в инновационную деятельность. Налоговые поступления отражают, кроме того, финансовое положение жителей и местных муниципалитетов. Чем они выше, тем более вероятно использование источников финансирования инноваций в виде грантов и «посевных» стартапов. Кроме того, финансовое положение имеет важное значение для местного спроса на новые продукты и услуги. Соотношение между финансовыми учреждениями, налоговыми доходами, а также уровнем развития региональной инновационной деятельности является объектом для исследования наличия зависимости этих факторов.

Количество инновационных фондов на душу населения в развитых экономиках символизирует активный и благоприятный экономический климат в регионе, что снижает риски и повышает вероятность реализации инноваций. Финансирование фирм – один из способов превращения изобретения в инновации. Так, благоприятные условия для финансирования инновационных бизнесов являются стимулом для проведения исследований в первую очередь, и исследователи выделяют позитивную тенденцию между инновационной деятельностью и регистрацией

бизнесов в региона. Для характеристики грантов и целевого финансирования инновационных разработок в регионе сложно найти приемлемые данные. Венчурный капитал также приобретает все большее значение, предоставляя финансовые ресурсы, руководство, консультации и опыт в области управления. Здесь возможно использовать показатель государственных расходов на науку в регионе на душу населения и данные ассоциаций венчурного инвестирования, если по ним имеются открытые данные в региональном разрезе.

Привлекательность региона в плане совокупности условий для проживания населения и ведения бизнеса также должна быть оценена. Так, например, второй по величине технопарк США Reseach Triangle в Северной Каролине, по многочисленным рейтингам, часто признается географически, климатически, институционально и инфраструктурно наиболее благоприятным местом для населения и ведения инновационного бизнеса, результатом является его успешное развитие. Для привлечения высококвалифицированных работников и удержания их в регионе полезными являются привлекательные условия и приятное окружение в смысле «мягких» факторов местоположения (Stenke, 2000) [1]. Часто они трудно поддаются измерению и перекрываются «жесткими» факторами (Grabow, Henckel, Hollbach-Grömig, 1995) [17]. Выбор переменных для учета этого регионального фактора в анализе труден, потому что это часто не количество, но субъективно воспринимаемое качество. Возможно определить интегральный показатель с точки зрения наличия в этих регионах мест в гостиницах, рекреационной и социальной инфраструктуре, наличия зон отдыха на душу населения, места в детских садах на душу населения, больниц, учреждений культуры. Они указывают на привлекательность региона в отношении возможностей трудоустройства и жизненной ситуации.

Далее следует отметить, что образование и инновации – это фиктивные товары, специфика которых состоит в том, что они являются интеллектуальными благами и предполагают формирование нового знания в результате их потребления, причем со временем их использования ценность благ увеличивается, и они обладают мультиплицирующим эффектом [18]. Соответственно, кроме количественных факторов при оценке влияния на инновационное развитие региона необходимо учитывать факторы, которые не могут быть количественно измерены или для которых невозможно собрать первичные данные. Здесь следует анализировать взаимодействия акторов инновационной системы, «инновационное окружение», партнерства, возможности произво-



дить новое знание в процессе образовательной и научно-исследовательской деятельности, создавать и накапливать интеллектуальный капитал, необходимый для реализации инновационной деятельности, и условия для распространения результатов исследований, развития научно-информационного взаимодействия в регионе. Согласованность этих взаимосвязей внутри региональных сетей партнерств оказывает позитивное влияние на развитие инновационной деятельности и играет решающую роль для инновационных процессов.

### Результаты

Таким образом, в исследовании рассмотрены механизмы влияния основных региональных факторов, имеющих отношение к инновационным процессам. Большинство выявленных показателей характеризует внешнюю среду по отношению к организациям, которая служит, в свою очередь, только одним из источников инноваций. Эти региональные факторы рассматриваются как соответствующие направления влияния на инновационное развитие фирм.

Для эмпирического измерения влияния выявленных региональных факторов на инновационное развитие региона в зарубежной литературе чаще всего отношения между региональным инновационным развитием и региональными факторами эмпирически изучаются с использованием регрессионного подхода. Основываясь на работах (Griliches, 1979) и (Jaffe, 1989), они описываются логарифмической линейной зависимостью (Feldman and Florida, 1994), с использованием неоклассической производственной функции типа Кобба – Дугласа, которая заключается в том, что региональный инновационный «выход» создается из целого ряда факторов, которые мультипликативно соединяются [19, 20, 10]. Функция производства знания и ее типичная логарифмически-линейная реализация стала практически стандартом в этом типе исследований. Однако оценка эффективности инновационного развития требует разработки специальных показателей и индикаторов – системы количественных и качественных показателей, которые характеризуют инновационное развитие. Представленные подходы к выбору факторов влияния на инновационное развитие региона могут использоваться в виде основы для дальнейшего анализа и разработки моделей оценки эффективности регионального инновационного развития.

*Работа выполнена при финансовой поддержке РФФИ (проект № 16-06-00582).*

### Список литературы

1. *Stenke G.* Grossunternehmen in innovativen Milieus, das Beispiel Siemes. Kölner Forschungen zur Wirtschafts- und Sozialgeographie, München, 2000.
2. *Brenner T., Greif S.* The dependence of innovativeness on the local firm population an empirical study of German patents // *Industry and Innovation*. 2006. Vol. 13, iss. 1. P. 29–31.
3. Regionale Verteilung von Innovations und Technologiepotentialen in Deutschland und Europa. Endbericht an das Bundesministerium für Bildung und Forschung. Referat Z 25. Fraunhofer Institut für Systemtechnik und Innovationsforschung, Karlsruhe, 2000.
4. *Soete B., Wurzel U., Drewillo H.* Innovationsnetzwerke in Ostdeutschland : Ein noch zuwenig genutztes. Potential zur regionalen Humankapitalbildung. Deutsches Institut für Wirtschaftsforschung, Berlin, 2002.
5. *Fröderer K., Krey K., Palme K.* Innovation und Mittelstand, eine Umfrage bei 1871 Unternehmen. Beiträge zur Gesellschafts- und Bildungspolitik. Institut der Deutschen Wirtschaft, Köln, 1998.
6. A new economy? The changing role of innovation and information technology in growth. OECD, Paris, 2000.
7. *Pittaway L., Robertson M., Munir K., Denyer D., Neely A.* Networking and innovation : a systematic review of the evidence // *International Journal of Management Review*. 2003. № 5–6. P. 137–168.
8. *Авраменко Ю. С.* Условия и факторы, влияющие на целевые установки инновационного развития региона // *Фундаментальные исследования*. 2014. № 6–2. С. 88–92. URL: <https://fundamental-research.ru/ru/article/view?id=34151> (дата обращения: 16.01.2017).
9. *Broekel T., Brenner T.* Regional factors and innovativeness : an empirical analysis of four German industries // *Annals of regional science*. 2011. Vol. 47, iss. 1. P. 169–194.
10. *Feldman M. P., Florida R.* The geographic sources of innovation : technological infrastructure and product innovation in the United States // *Annals of the Association of American Geographers*. 1994. Vol. 84, iss. 2. P. 210–229.
11. *Audretsch D.* Agglomeration and the location of innovative activity // *Oxford Review of Economic Policy*. 1998. Vol. 14, iss. 2. P. 18–29.
12. *Fisher A. G. B.* Production, primary, secondary and tertiary // *Economic Record*. 1939. Vol. 15, iss. 1. P. 24–38.
13. *Preis B., Wurzel U.* Zur Rolle der privaten und öffentlichen Forschungseinrichtungen in europäischen Innovationssystemen. Deutsches Insitut für Wirtschaftsforschung, Berlin, 2001.
14. *Beise M., Stahl H.* Public research and industrial innovations in Germany // *Research Policy*. 1999. Vol. 28, iss. 4. P. 397–422.
15. *Pavitt K.* Sectoral patterns of technical change : towards a taxonomy and a theory // *Research Policy*. 1984. Vol. 13, iss. 6. P. 343–373.



16. *Spielkamp A., Vopel K.* Mapping innovative clusters in national innovation systems // ZEW Discussion Papers, Mannheim. 1998. № 98–45.
17. *Grabow B., Henckel D., Hollbach-Grömig B.* Weiche Standortfaktoren. Stuttgart : W. Kohlhammer, 1995.
18. Огурцова Е. В. Условия развития нематериального производства в современной экономике // Конфликты в современном мире : международное, государственное и межличностное измерение : материалы V Междунар. науч. конф. М. : Перо, 2016. С. 355–359.
19. *Griliches Z.* Issues in assessing the contribution of R&D to productivity growth // The Bell Journal of Economics. 1979. № 10. P. 92–116.
20. *Jaffe A.* Real Effects of Academic Research // American Economic Review. 1989. Vol. 79, iss. 5. P. 57–70.

#### Образец для цитирования:

Фирсова А. А., Макарова Е. Л. Факторы, влияющие на инновационное развитие региона // Изв. Сарат. ун-та. Нов. сер. Сер. Экономика. Управление. Право. 2017. Т. 17, вып. 2. С. 141–147. DOI: 10.18500/1994-2540-2017-17-2-141-147.

#### Factors Affecting the Innovative Development of the Region

##### A. A. Firsova

Saratov State University,  
83, Astrakhanskaya str., Saratov, 410012, Russia  
E-mail: a.firsova@rambler.ru

##### E. L. Makarova

Southern Federal University,  
1, Engels str., Taganrog, 347928, Russia  
E-mail: helen\_makarova@mail.ru

**Introduction.** The problems of determining the composition of the factors influencing the innovative development of the region, the methodologies for measuring this influence and the development of tools for its evaluation are relevant in the context of developing potential mechanisms for stimulating regional innovation activity in modern conditions. **Theoretical analysis.** To study the sources of the difference in the level of innovative development in the region, an analysis of the regional factors affecting it is carried out and the directions for studying these factors are determined. **Empirical analysis.** The mechanism of influence of regional factors on the innovative development of the region, such as R&D staff, the industrial specifics of the region, urbanization, the sectoral structure of the economy, the structure and quality of human capital, research institutes, financial resources, the attractiveness of the region in terms of a set of living conditions business, as well as the interaction of the actors of the innovation system, the “innovation environment” and partnerships. **Results.** Evaluation of the effectiveness of innovative development requires the development of special indicators and indicators, a system of quantitative and qualitative indicators that characterize innovation development, and the approaches presented to the selection of factors of influence on the innovative development of the region can be used as a basis for further analysis and development of models for assessing the effectiveness of regional innovation development.

**Key words:** innovations, region, innovative development of the region, regional innovation system.

*This work study was supported by RFBR (project No. 16-06-00582).*

#### References

1. Stenke G. *Grossunternehmen in innovativen Milieus, das Beispiel Siemes.* Kölner Forschungen zur Wirtschaft- und Sozialgeographie, München, 2000.
2. Brenner T., Greif S. The dependence of innovativeness on the local firm population an empirical study of German patents. *Industry and Innovation*, 2006, vol, 13, iss. 1, pp. 29–31.
3. *Regionale Verteilung von Innovations und Technologiepotentialen in Deutschland und Europa. Endbericht an das Bundesministerium für Bildung und Forschung. Referat Z 25.* Fraunhofer Institut für Systemtechnik und Innovationsforschung, Karlsruhe, 2000.
4. Soete B., Wurzel U., Drewllo H. *Innovationsnetzwerke in Ostdeutschland: Ein noch zuwenig genutztes. Potential zur regionalen Humankapitalbildung.* Deutsches Institut für Wirtschaftsforschung, Berlin, 2002.
5. Fröderer K., Krey K., Palme K. *Innovation und Mittelstand, eine Umfrage bei 1871 Unternehmen. Beiträge zur Gesellschafts- und Bildungspolitik.* Institut der Deutschen Wirtschaft, Köln, 1998.
6. *A new economy? The changing role of innovation and information technology in growth.* OECD, Paris, 2000.
7. Pittaway L., Robertson M., Munir K., Denyer D., Neely A. Networking and innovation: a systematic review of the evidence. *International Journal of Management Review*, 2003, no. 5–6, pp. 37–168.
8. Avramenko Yu. S. *Usloviia i faktory, vliiaiuschie na tselevye ustanovki innovatsionnogo razvitiia regiona (Conditions and factors affecting the target setting of innovative development of the region).* *Fundamental'nye issledovaniia (Fundamental research)*, 2014, no. 6–2, pp. 88–92. Available at: <https://fundamental-research.ru/ru/article/view?id=34151> (accessed 16 January 2017) (in Russian).
9. Broekel T., Brenner T. Regional factors and innovativeness: an empirical analysis of four German industries. *Annals of regional science*, 2011, vol. 47, iss. 1, pp. 169–194.
10. Feldman M.P., Florida R. The geographic sources of innovation: technological infrastructure and product innovation in the United States. *Annals of the Associa-*





- tion of American Geographers, 1994, vol. 84, iss. 2, pp. 210–229.
11. Audretsch D. Agglomeration and the location of innovative activity. *Oxford Review of Economic Policy*, 1998, vol. 14, iss. 2, pp. 18–29.
  12. Fisher A. G. B. Production, primary, secondary and tertiary. *Economic Record*, 1939, vol. 15, iss. 1, pp. 24–38.
  13. Preisl B., Wurzel U. *Zur Rolle der privaten und öffentlichen Forschungseinrichtungen in europäischen Innovationssystemen*. Deutsches Institut für Wirtschaftsforschung, Berlin, 2001.
  14. Beise M., Stahl H. Public research and industrial innovations in Germany. *Research Policy*, 1999, vol. 28, iss. 4, pp. 397–422.
  15. Pavitt K. Sectoral patterns of technical change: towards a taxonomy and a theory. *Research Policy*, 1984, vol. 13, iss. 6, pp. 343–373.
  16. Spielkamp A., Vopel K. Mapping innovative clusters in national innovation systems. *ZEW Discussion Papers*, Mannheim, 1998, no. 98–45.
  17. Grabow B., Henckel D., Hollbach-Grömig B. *Weiche Standortfaktoren*. Stuttgart, W. Kohlhammer, 1995.
  18. Ogurtsova E. V. Usloviia razvitiia nematerial'nogo proizvodstva v sovremennoi ekonomike [Development conditions of intangible manufacture in modern economy]. *Konflikty v sovremennom mire: mezhdunarodnoe, gosudarstvennoe i mezhlchnostnoe izmerenie. Materialy V Mezhdunarodnoi nauchnoi konferentsii* [Conflicts in the modern world: international, state and interpersonal dimension. Materials of the V Int. sci. conf.]. Moscow, Pero Publ., 2016, pp. 355–359 (in Russian).
  19. Griliches Z. Issues in assessing the contribution of R&D to productivity growth. *The Bell Journal of Economics*, 1979, no. 10, pp. 92–116.
  20. Jaffe A. Real Effects of Academic Research. *American Economic Review*, 1989, vol. 79, iss. 5, pp. 57–70.

---

**Cite this article as:**

Firsova A. A., Makarova E. L. Factors Affecting the Innovative Development of the Region. *Izv. Saratov Univ. (N.S.), Ser: Economics. Management. Law*, 2017, vol. 17, iss. 2, pp. 141–147 (in Russian). DOI: 10.18500/1994-2540-2017-17-2-141-147.

---



УДК 330.821.1 (332.133+339.5.018)

## ИНТЕРПРЕТАЦИЯ КЛАССИЧЕСКИХ ТЕОРИЙ ТЕРРИТОРИАЛЬНО-ОТРАСЛЕВОГО РАЗДЕЛЕНИЯ ТРУДА И МЕЖДУНАРОДНОЙ ТОРГОВЛИ

**К. В. Фенин**

аспирант, ассистент кафедры экономической теории и национальной экономики,  
Саратовский национальный исследовательский государственный университет  
имени Н. Г. Чернышевского. E-mail: fenin.kir@yandex.ru



**Введение.** Развитие экономической теории возможно как через решение новых научных проблем, так и посредством обобщения уже имеющихся методов и нетривиального толкования ранее полученных результатов. Новые проблемы экономики не могут быть поняты, если неизвестно, каким образом экономисты пришли к нынешнему образу мыслей, который и подвиг их заниматься именно данными проблемами. Посему будет полезным осуществить свежую трактовку принципов абсолютных и относительных преимуществ А. Смита и Д. Рикардо.

**Теоретический анализ.** В ходе исследования анализировались: смысловое содержание упомянутых принципов, историко-экономические предпосылки их зарождения, а также культура научных взглядов и система ценностей – представлений о естественном гармоничном развитии хозяйственных систем, которых придерживались А. Смит и Д. Рикардо. Аналитические отображения данных классических теорий международной торговли были интерпретированы в качестве первых моделей пространственной экономики. **Результаты.** В процессе интерпретации были обнаружены внутренние и внешние противоречия принципов абсолютных и сравнительных преимуществ. Кроме противоречий, ограничивающих объяснительную силу теорий А. Смита и Д. Рикардо, также определены факторы, которые позволили данным моделям в течение длительного времени пребывать в авангарде экономической науки и управленческой хозяйственной практики.

**Ключевые слова:** принципы абсолютных и сравнительных преимуществ, пространственная экономика, международная торговля, разделение труда.

DOI: 10.18500/1994-2540-2017-17-2-148-156

### Введение

В 2017 г. экономическая наука отмечает юбилей – 200 лет со дня публикации Давидом Рикардо «Начал политической экономии и налогового обложения» и формулирования им принципа сравнительных (относительных) преимуществ международной торговли и территориально-отраслевого разделения труда [1, с. 112–128]. Спустя два столетия эта классическая теория остаётся почти «незыблемой», опираясь на авторитет своего создателя и на трудолюбие его апологетов, которые не единожды подвергали реставрации рикардианское учение, внося различные уточнения и дополнения, предлагая более «глубокую» его интерпретацию.

Принцип относительных преимуществ служит своеобразным мостом между принципом абсолютных преимуществ А. Смита [2, с. 330–345]

и многими современными моделями, описывающими движение хозяйственных потоков между различными территориальными образованиями: экономическими районами, национальными экономиками и экономическими союзами стран. Рикардианская модель международного разделения труда стала исходной точкой возникновения неоклассических теорий регионального роста, одного из разделов учения о пространственной экономике.

Теории регионального роста воплотили дух рикардианского учения в своих основополагающих идеях: свободной конкуренции, эквивалентном обмене, постоянной обоюдной выгоды межрегиональной торговли, внутренней мобильности факторов производства, правиле производственной функции с убывающей и постоянной отдачей от масштаба и конечной сходимости или социально-экономической конвергенции регионов [3, с. 7]. Принцип сравнительных преимуществ Д. Рикардо уместно представлять как одну из первых моделей пространственной экономики, поскольку в нём заложено объяснение географического распределения экономической активности, основанное на условных количественных сравнениях формирования системы разделения труда и структуры производства между макрорегионами – национальными экономиками отдельных государств.

Научный инструментарий теории пространственной экономики не исчерпывается вышеназванными классическими моделями. Однако различные интерпретации принципов абсолютных и относительных преимуществ пользуются большой популярностью в научной среде по причинам их простоты, математической точности описания и предполагаемого потенциала объяснения реальных экономических закономерностей. Вместе с тем в теориях пространственно-продуктового разделения труда и международной торговли А. Смита и Д. Рикардо содержатся серьезные противоречия, которые ставят под сомнение их научную достоверность. При критическом анализе теоретических интерпретаций следует учитывать исторический контекст, время, когда



были сформулированы принципы абсолютных и относительных преимуществ. Современное понимание названных теорий не может быть полноценным, если неизвестны исторические предпосылки их возникновения [4, с. 12].

### Теоретический анализ

Хронологически первым из классических теорий международного разделения труда был принцип абсолютных преимуществ, изложенный А. Смитом в «Исследовании о природе и причинах богатства народов» в 1776 г. [2, с. 21–32, 330–345].

В современной литературе идеи А. Смита обычно представляются в виде аподиктической – основанной на логической необходимости – модели Б. Содерстена [5, с. 281], описывающей две страны, *A* и *B*, различающихся по степени наделённости естественными преимуществами, позволяющими производить в них унифицированные товары *X* и *Y*, затратив 10 и 20 трудовых единиц соответственно в стране *A* и 20 и 10 трудовых единиц соответственно в стране *B*. Таким образом, страна *A* имеет абсолютное преимущество в создании товара *X*, который и будет предлагаться к продаже стране *B*, получая взамен от неё товар *Y*, по которому она, в свою очередь, имеет абсолютное преимущество производства. Обмен должен быть полностью эквивалентным и взаимовыгодным при условиях соблюдения равновесия торговых балансов стран *A* и *B* и отсутствия пошлин и иных «торговых барьеров», выстраиваемых государством. Трудовые затраты на производство товаров *X* и *Y* определяют их относительную стоимость, формирующуюся одинаково как внутри страны, так между двумя или несколькими странами. Трудовые затраты на производство товаров *X* и *Y* неизменны вне зависимости от объёмов их выпуска. Последнее допущение не согласуется с эффектом экономии на масштабе производства, который А. Смит оригинально описал в «Богатстве народов», восхищаясь постадийной специализацией рабочих, изготовлявших английские булавки [2, с. 21–22]. Получается, что автор не признавал ни активной политики государственного регулирования внешнеэкономических отношений, ни воздействия на них особых экономических законов, даже тех, которые он сам и открыл.

Отказ от включения государственного регулирования в теорию абсолютных преимуществ чаще всего объясняют идеологическими установками А. Смита, который отстаивал противоположную меркантилистской практике организацию международного обмена и верил во «всевластие невидимой руки рынка». Основное

же противоречие усматривают в самом ядре теории: в неоспоримом главенстве абсолютных преимуществ, в основе которых лежат естественные природно-климатические условия национальных экономик, в возникновении взаимовыгодной международной торговли. Статистика по мировой торговле в период научного творчества А. Смита была ограниченной, но некоторые показатели всё же доступны. В конце XVIII в. торговля «колониальными товарами» в ценовом выражении составляла более 1/3 мировой торговли. Возможно, что солидный объём торговли сырьевыми товарами и подтолкнул А. Смита к созданию теории абсолютных преимуществ. Очевидно, что в случае с масштабным производством выгоднее выращивать апельсины и лимоны в жарких тропических странах, а не в оранжереях Глазго, Лондона или Эдинбурга [6, с. 42].

Подобного, сомнительного и одностороннего, мнения в объяснении формирования взглядов А. Смита придерживается также П. А. Минакир. Автор утверждает, что «в XVIII – начале XIX в., когда уровень разнообразия товарных рынков был невелик, торговые взаимодействия практически полностью исчерпывались обменом продуктами монополий, возникавших на основе эксплуатации природных и технологических преимуществ. При этом природные преимущества играли определяющую роль. Поэтому вполне адекватной реальным взаимосвязям экономических агентов являлась модель абсолютных преимуществ А. Смита» [7, с. 21].

В то же время на торговлю с европейскими странами приходилось около половины внешней торговли Англии, и здесь естественные природные различия уже не могли лежать в основе объяснения абсолютных преимуществ экспортёров, продающих товары в соседние страны. А. Смит отмечает данное обстоятельство и указывает, что, наряду с естественными преимуществами, существуют ещё приобретённые, однако фактически не анализирует причин их возникновения [6, с. 42]. По мнению американского учёного Майкла Ю. Портера, у стран, достигших во внешнеэкономической деятельности конкурентного преимущества более высокого порядка, всегда на первом месте были искусственно созданные факторы [8, с. 101].

Чрезмерную абстрактность и противоречивость принципа абсолютных преимуществ можно объяснять и тем, что А. Смит сознательно не учитывал выявленных им экономических закономерностей, поскольку теоретизировал исходя из своих более ранних работ, в том числе «Теории нравственных чувств», а не из реальной логики хозяйственной жизни [9].



Выдвигая гипотезу относительно механизма международного обмена и разделения труда, А. Смит приводит дедуктивные рассуждения, основанные на мотивах поведения отдельного разумно хозяйствующего субъекта, которые кажутся ему очевидными. Образ действия экономического агента микроуровня – патриархальной главы семьи, мелкотоварного производителя – переносится на внешнюю торговлю, на пространственный макроуровень стран [6, с. 40–42].

Автор «Богатства народов» пишет: «Основное правило каждого благоразумного главы семьи состоит в том, чтобы не пытаться изготовлять те предметы, изготовление которых обойдётся дороже, чем при покупке их на стороне. Портной не пробует сам шить себе сапоги, а покупает их у сапожника. Сапожник не пробует сам шить себе одежду, а прибегает к услугам портного. <...> Все они находят более выгодным для себя запрашивать весь свой труд в той области, в которой обладают некоторым преимуществом перед соседями. Всё необходимое себе они (портной и сапожник) покупают ... на цену части продукта своего труда.

То, что представляется разумным в образе действий любой частной семьи, вряд ли может быть не разумным для всего королевства. Если какая-либо чужая страна может снабжать нас (Англию) каким-либо товаром по более дешёвой цене, чем мы сами в состоянии изготовить его, гораздо лучше покупать его у неё на некоторую часть продукта нашего собственного промышленного труда, прилагаемого в той области, в которой мы обладаем некоторым преимуществом» [2, с. 333].

Вероятно, представление об абстрактной «хозяйственной логике» вытекало из идей А. Смита о «нравственных добродетелях, верный взгляд на которые определили ещё древние моралисты, отказавшиеся от притязаний на строгую точность и довольствовавшиеся описанием в общих чертах тех чувств, на которых основаны данные добродетели» [9, с. 222]. «Общие для всех постигаемые через эмпатию нравственные добродетели», пропущенные через систему протестантских религиозных и этических воззрений А. Смита, воплотились в единую сбалансированную систему «хозяйственной логики». Профессор нравственной философии ввёл в свою теоретическую систему механизм «невидимой руки Божьего Провидения» (вместо которой интерпретаторы лукаво толкуют о «невидимой руке рынка»), которая предопределяла «рациональную» деятельность как «рачительного главы семьи», так и целых наций. Последним только лишь само Провидение предопределило заниматься каким-либо конкретным видом экономической

деятельности, основанной на дарованных им естественных преимуществах и, как следствие, быть богатыми или бедными.

Лишь в условиях такой предопределённости, когда от хозяйствующего субъекта практически ничего не зависит, становится ясен сам принцип действия механизма «невидимой руки». Только она, как божественное волеизъявление, способна преобразовать, и в конечном счёте преобразует, любые эгоистические и оппортунистические действия «*homo economicus*», максимизирующего личные выгоды, во вклад в рост всеобщего благосостояния. Получается, что в такой сбалансированной системе все эгоистичные действия нравственны, поскольку ведут к увеличению личного имущества индивида или богатства целых народов «законным путём», пусть даже за счёт ущемления интересов других.

В связи с этим становится понятным и негативное отношение А. Смита к государственному регулированию экономики. При наличии Божьего Провидения (или «невидимой руки рынка», в толковании адептов концепции рыночного либерализма) присутствие любого иного регулятора кажется излишним, а то и губительным для «естественного» течения хозяйственных процессов. Посему разумно предположить, что проблема международного разделения труда интересовала А. Смита лишь как возможность доказать, что невмешательство государства в эту область экономической жизни принесёт наилучшие плоды.

Таким образом, полный логических противоречий принцип абсолютных преимуществ правдоподобно выражал представления «шотландского мудреца» о хозяйственной логике международной торговли. Экономико-теоретическое творчество А. Смита весьма достоверно описывало основанную на протестантских духовных ценностях хозяйственную практику.

Спустя почти 40 лет после издания «Богатства народов», бывший биржевой английский маклер Давид Рикардо, изучивший труды А. Смита, отказался от принципа абсолютных преимуществ и создал свою теорию международной торговли – принцип относительных (сравнительных) преимуществ. При этом Д. Рикардо проявил должную деликатность к своему великому предшественнику, согласившись с трудовой теорией ценности А. Смита и включив его гипотезу о международном обмене в качестве частного случая своего учения о выгодах межстрановой торговли [1, с. 112–128].

В современной научной и учебной литературе чаще всего преподносится не модель международного разделения труда Д. Рикардо, изложенная в седьмой главе «Начал политической





экономии и налогового обложения», а та или иная её интерпретация. Простейшую версию арифметики гипотезы Д. Рикардо выразил в своей также аподиктической модели американский экономист П. Самуэльсон в 1964 г.: «... пусть в стране  $A$  затраты труда на производство товаров  $(X; Y)$  составляют  $(A_X; A_Y) = (10; 10)$ , а в стране  $B - (B_X; B_Y) = (20; 30)$ . Очевидно, что страна  $A$  по затратам труда более эффективна в производстве обоих товаров, но относительное преимущество страны  $A$  в товаре  $Y$  больше, чем в товаре  $X$ , в силу того, что  $30/10 > 20/10$ . Данное сравнительное преимущество страны  $A$  в некотором товаре  $Y$  выражено в его более низкой альтернативной стоимости (затратах труда на производство) по сравнению с точно таким же товаром, производимым её торговым партнёром, то есть страной  $B$ . Поэтому  $A$  не будет экспортировать товар  $X$  и товар  $Y$ , если её относительное преимущество – в производстве товара  $Y$ , а не товара  $X$ , то есть если  $B_Y/A_Y > B_X/A_X$ . Обоюдный выигрыш от международной торговли получается в результате того, что каждая страна специализируется на товаре своего сравнительного преимущества и покупает товар, в котором у нее нет сравнительного преимущества, у страны – торгового партнёра» [10, с. 22]. При этом Д. Рикардо утверждал, что рыночные силы сами направят ресурсы страны туда, где они могут быть применены наиболее продуктивно [8, с. 29].

Основной новацией в гипотезе Д. Рикардо стала идея о том, что «правило, регулирующее образование относительной стоимости товаров в одной стране, не регулирует образование относительной стоимости товаров, обмениваемых между двумя или несколькими странами» [1, с. 116]. Полагалось, что обмен различными продуктами труда внутри страны в конечном счёте должен быть сбалансирован, но на международном уровне между разными странами допустим неравноценный обмен. «Труд 100 англичан не может быть отдан за труд 80 англичан, но продукт труда 100 англичан может быть отдан за продукт труда 80 португальцев, 60 русских или 120 индусов» [1, с. 119]. Дифференциация производительности различных видов деятельности в разных национальных экономиках жёстко задана и неизменна вследствие «необъяснимых географических отличий в окружающей среде или климате стран, благоприятствующих развитию тех или иных отраслей» [6, с. 29]. Поскольку, по Д. Рикардо, неравноценный обмен не препятствует международной торговле, каждое государство с «явной» выгодой для себя может вписаться в мирохозяйственный процесс. Странам в условиях свободной конкуренции необходимо допустить перелив

факторов производства в отрасли с самой высокой сравнительной продуктивностью. Таким образом, каждое государство автоматически будет ориентировано на виды экономической деятельности, обладающие относительным преимуществом. Тогда за счёт «рациональной» концентрации ресурсов в отраслях со сравнительным преимуществом неизбежен рост мирового производства – совокупного выпуска всех стран – в стоимостном выражении и всеобщего благосостояния [11].

Принцип сравнительных преимуществ в его интерпретации П. Самуэльсоном, как и теория абсолютных преимуществ А. Смита в трактовке Б. Содерстена, за внешней видимостью гармонии и математической точности скрывает глубокие противоречия. Динамика и развитие международной торговли у Д. Рикардо так же, как и у А. Смита, детерминированы природно-климатическими условиями и рыночными силами – «невидимой рукой Божьего Провидения». Анализируемые абстрактные страны  $A$  и  $B$ , в одной из которых труд более производителен вследствие «необъяснимых отличий в окружающей среде и климате», имеют сходную структуру производства и разделения труда.

Предположение о том, что рыночные силы допускают возникновение такого нерационального состояния, когда в национальной экономике  $B$  вопреки «здравому смыслу» организовалось производство в отраслях, не имеющих ни абсолютных, ни значимых сравнительных преимуществ перед внешним миром, частично объясняется историей развития экономических учений – борьбой «классиков» с меркантилистами.

Во внешней торговле в XV–XVII вв. (как, впрочем, и позднее) были популярны государственные меркантилистские меры селективной закрытости национальных экономик и протекционизма – политики защиты отечественных отраслей производства. Д. Рикардо, следуя по пути А. Смита, доказывал в своей гипотезе вредность государственного регулирования для развития мирового хозяйства и национальных экономик. Автор утверждал, что протекционизм и замкнутость страны ведут к неэффективному использованию ресурсов, которые направляются государством в отрасли с относительно низкой производительностью труда. Обнаруживается это только тогда, когда страны решают торговать друг с другом.

Согласно логике модели Д. Рикардо, утверждающей обоюдную выгоду свободно торгующих между собой стран, можно прийти к иному заключению: всеобщая выгода в условиях свободной торговли недостижима. Под действием рыночных сил значительная часть ресурсов из



стран с менее эффективным трудом будет направлена в страну или страны, где они могут быть применены наиболее продуктивно.

Указанное противоречие «разрешается» самим Д. Рикардо, если обратиться к оригинальному варианту изложения принципа сравнительных преимуществ. В тексте на английском языке примерно половина от общего объёма изложения теории Д. Рикардо (485 слов из 973) занимает объяснение главного допущения (предположения), при котором этот принцип работает, – полная немобильность факторов производства между странами на наднациональном уровне и абсолютная мобильность факторов производства внутри страны на макроуровне. К слову, термин «сравнительные преимущества» как исторически закрепившееся название для теории Д. Рикардо был позже предложен его апологетом и другим именитым классиком политэкономии – шотландцем Дж. Миллем [10, с. 22].

Помимо названного главного предположения имеется ещё и ряд других:

1) есть только один фактор производства – однородный труд, и, следовательно, только один вид издержек – заработная плата, которая прямо пропорциональна числу часов труда, необходимого для выпуска единицы продукции;

2) как и у А. Смита, издержки производства постоянны: независимо от количества производимого товара издержки остаются теми же самыми, а технология производства неизменна;

3) цены определяются и равны издержкам производства и не подвержены влиянию спроса;

4) транспортные издержки незначительны;

5) товары обмениваются на товары при бартерной торговле без денег.

Предположение о немобильности факторов производства в теории Д. Рикардо есть уступка другому его допущению – отсутствию пошлин или каких-либо «тарифных» мероприятий, ограничивающих и регламентирующих процесс товарообмена между странами. Нежелание включать в регулирование процесса международной торговли государство вызвало необходимость иной интерпретации барьеров и их отсутствия на пути движения факторов производства и товаров.

Д. Рикардо, обладая недюжинной гибкостью ума, попытался продемонстрировать преграды на пути к движению ресурсов между странами не в виде государственных формальных и институциональных ограничений, а в виде абстрактного и поэтому неоспоримого факта – отсутствия подвижности. За этим фактом стояли рыночные силы, которые, по мнению Д. Рикардо, при отсутствии прямых и косвенных государственных запретов стимулировали свободное движение

товаров между странами, но почему-то «тормозили» товарно-рыночное движение факторов производства между национальными экономиками. Внутри стран рыночная конкуренция свободно направляла ресурсы из одной отрасли в другую, исходя из наиболее продуктивного их использования, но не учитывая вещественной разницы в технологии производства и затратах ресурсов на изготовление различных товаров [8, с. 157; 6, с. 63].

Особые условные допущения (теоретические предпосылки) – селективная «просачиваемость» хозяйственных потоков и неоднородное избирательное действие рыночных сил – были необходимы Д. Рикардо, чтобы его гипотеза сохранила рабочий потенциал – способность к описанию и объяснению реальных хозяйственных отношений между странами. Но они имели мало общего с практикой международной торговли.

Мировая экономика в теории Д. Рикардо была ограничена взаимодействием только двух стран: Португалии и Англии. В своей модели автор отдаёт абсолютные преимущества по трудовым затратам при производстве двух видов товаров Португалии, в которой для изготовления определённого количества сукна и вина затрачивался труд 90 и 80 человек в год, а в Англии – 100 и 120 человек в год соответственно. Но Португалия имеет сравнительные преимущества перед Англией в производстве вина, поскольку для производства одной единицы вина в Португалии требуется 80/120, или 67% издержек Англии, а для производства единицы сукна 90/100, или 90% английских издержек. Для Англии производство единицы вина составляет 150% издержек Португалии, а для единицы сукна – 111% [1, с. 117–122]. Это предположение не соответствовало реальным условиям начала XIX в. Когда Д. Рикардо писал свою книгу, изменения в международном территориально-отраслевом разделении труда спровоцировали очередной контролируемый виток роста неравенства национальных экономик и неоднородности «экономического ландшафта». К примеру, Индия, некогда занимавшая видное место в мировой экономике по производству тканей и стали, попав в колониальную зависимость от Великобритании, перестала вывозить промышленные товары иполнила клуб стран «нижнего миллиарда».

Англия, преуспевшая в промышленном перевороте и торговой войне с Францией, пребывая в «благородной изоляции» континентальной блокады к началу XIX в., превратилась в главную «мастерскую мира». Происходило становление моноцентричной системы международного разделения труда, где вокруг «промышленного солнца» – Англии – обращались «аграрные спутники»



[6, с. 48–49; 12, с. 22]. М. Портер верно подметил: «...по иронии судьбы как раз к моменту создания теории сравнительных преимуществ промышленная революция и многие другие социально-экономические процессы сделали некоторые из её предпосылок устаревшими» [8, с. 32].

Теории международного обмена и рекомендации по межотраслевому региональному разделению труда А. Смита и Д. Рикардо служили «научным» обоснованием политики свободной торговли – «free trade», курс на которую Великобритания взяла в 1840-х гг. Первым значительным «достижением» избранного политико-экономического курса была отмена пошлин на импорт хлеба в империю. Англия смогла позволить себе вступить на путь, продиктованный классической экономической школой, поскольку процесс становления её масштабного метропольного внутреннего рынка и индустриальной мощи, питаемых за счёт менее развитых колоний, к этому времени окончательно завершился. Великобритании более ничего не угрожало в плане конкуренции с другими крупными хозяйственными державами, а для завоевания внешних рынков годилась и более мягкая экономическая политика [12, с. 22–25].

Изменения внешней торговой политики Соединённого Королевства Великобритании и Северной Ирландии совпали по времени с окончанием первой Кондратьевской волны, датируемой с конца 80 – начала 90-х гг. XVIII в. до 1844–1851 гг. Согласно концепции Н. Д. Кондратьева, глубокая трансформация национальных экономик и географии мировых хозяйственных связей, а также смена политической и экономической идеологии сопряжены с колебаниями экономической конъюнктуры и происходят именно в переломные моменты: при окончании одной большой волны и начале другой [13, с. 8, 11].

Основное нестроение теории Д. Рикардо, низводящее её до уровня нереальной гипотезы территориально-отраслевого развития экономики, – это представление труда как гомогенного и единственного фактора производства и создания стоимости. Жгучее желание Д. Рикардо разработать в рамках своего учения «идеальный» формальный закон международного разделения труда в «чистом виде» привело к рождению «ходячей спекулятивной конструкции», редкие эмпирические (статистические или фактологические) проверки которой приводили к неопределённым результатам. Одними из первых на данный факт указали Э. Лимер и Дж. Левинсон, отметив, что «рикардианская связь между направлениями торговли и относительными ценами труда слишком деликатна, чтобы обнаружить её в любых реальных статистических данных» [10, с. 22].

Формальная изящность модели сравнительных преимуществ и её спекулятивная «универсальность», определение абстрактных, не имеющих отношения к хозяйственной практике понятий о предмете исследования позволили интерпретаторам научного творчества Д. Рикардо её неоднократно модернизировать. Одним из последних был Г. фон Хаберлер, предложивший в 1950-х гг. вместо принципа относительных преимуществ принцип сравнительных издержек труда. Но и эта попытка обновления рикардианского учения не принесла значительных результатов. После Второй мировой войны развитие многих отраслей происходило за счёт роста капиталоемкости. Теория сравнительных издержек не могла раскрыть закономерности колебаний конъюнктуры международной торговли в условиях, когда национальная продуктивность зависела от применения сложной технологии и высококвалифицированной рабочей силы, а факторы производства перемещались из страны в страну, под контролем государственной тарифной и пошлинной политики [8, с. 32]. Да и сама спорная теория трудовой стоимости, редуцирующая все факторы производства к абстрактному труду, выраженному в часах, в течение своего долгого периода эволюции оказалась неспособной объяснить равенство качественно различных видов занятости, появившихся в процессе международного разделения труда, например, час труда программиста и час труда грузчика [11, 14].

### Результаты

Анализ классических теорий территориально-отраслевого разделения труда и международной торговли А. Смита и Д. Рикардо выявил ряд логических и содержательных противоречий, которые объективно ограничивают их практическое применение. А. Смит, предложив принцип абсолютных преимуществ как простую логическую конструкцию, легко переводимую на язык математики и сохраняющую всю полноту при таком переводе, сузил историко-экономические рамки её использования. В XVIII – начале XIX в., когда уровень разнообразия товарных рынков был невелик и торговые взаимодействия практически полностью исчерпывались обменом продуктами монополий, возникавших на основе эксплуатации природных и технологических преимуществ, теория А. Смита была близка к реальным взаимосвязям экономических агентов, описывая процесс обмена товарами и услугами для случая монопольных рынков.

А. Смит загнал свой принцип абсолютных преимуществ в «ловушку» мнимой однородности иррационального многообразия экономических





связей, отказавшись видеть в государстве фактор, влияющий на национальные экономики и модифицирующий экономические отношения, уповая на полную свободу торговли, которой в XVIII в. не было. Учение А. Смита описывало рациональное поведение макроэкономических агентов, пространственно локализованных в пределах хозяйства отдельных стран в условиях индифферентности государственного аппарата к международной торговле, хотя государственная власть нигде более не имеет такого явного хозяйственного интереса, тесно переплетающегося с интересами других хозяйствующих субъектов, как в международной торговле и разделении труда [12, с. 18, 240]. Эти формы хозяйственных отношений реализуются во взаимодействии национальных экономик, где первую скрипку среди макроэкономических агентов играет государство как законодатель, основной собственник ресурсов, предприниматель и получатель доходов и ренты. Иные экономические агенты – домохозяйства, фирмы и иностранный сектор – при удовлетворении своих интересов должны подчиняться унифицированным экономическим законам, которые не различают географических координат, климатических или геологических особенностей [4, с. 8]. В таких условиях абсолютные естественные преимущества, которые и поставил во главу угла А. Смит, не имеют решающего значения. Потому что единообразное, лишённое всяких нюансов рациональное поведение хозяйствующих субъектов возможно только в гомогенной экономической пространственной среде, в идеальном и «без сомнений самом лучшем» мире, где нет циклов, структурных сдвигов или иных трансформаций.

Гипотеза Д. Рикардо более приближена к реальной экономике, нежели учение А. Смита, при описании хозяйственных отношений – разделения труда, торговли, обмена и потоков факторов производства – между национальными государствами. Тем не менее, и модели Д. Рикардо присущ всё тот же избирательный историзм. Негативная черта «внеисторичности» принципа относительных преимуществ – статичность. Социально-экономические теории должны раскрывать движущие силы становления и изменения системы экономических отношений, а у Д. Рикардо представлен принцип «одноразового действия». «Он не ставит вопрос о законах, обеспечивающих постоянный переход системы международного разделения труда в новые состояния. <...> В теории Д. Рикардо нет даже попытки описать и объяснить международное разделение труда, исторически сложившиеся к началу XIX в.» [6, с. 48–49]. Исследовательская

стратегия Д. Рикардо заключалась в том, чтобы теоретизировать, опираясь на формальные общие положения смитианской «хозяйственной логики», игнорируя исторические факты и статистические данные. Он не изучал механизм ценообразования в международной торговле, не анализировал внешнеторговый баланс Англии и Португалии, на примерах которых строил свою модель. Теория стоимости Д. Рикардо была верной лишь по умолчанию. В XIX столетии в условиях ограничений на движение факторов производства между странами труд и капитал не будут свободно двигаться из Великобритании в Польшу, Китай, или Ост-Индию для производства там промышленных товаров. Поэтому теория, описывающая международную торговлю, трансформировалась в теорию обмена простыми продуктами между хозяйственными средами, которые экономически сообщаются исключительно путём данного товарного обмена [12, с. 243]. И эта теория годилась в лучшем случае для объяснения общих тенденций в структуре международного товарного обмена, но не для объяснения причин, по которым страна экспортирует или импортирует какой-либо конкретный товар [8, с. 31]. Страны, имеющие сходные структуры производства и разделения труда, в рамках рикардианской модели торговать друг с другом не должны [1, с. 121]. Но на практике основной объём международной торговли в Европе приходился на государства со сходными по масштабам и структуре экономиками.

Однако именно формализм и внеисторизм принципа сравнительных преимуществ позволяли теории Д. Рикардо оставаться столь долгое время востребованной в научных кругах и среди государственных деятелей, хозяйственников-управленцев. Об этом свидетельствует неоднозначное высказывание П. Самуэльсона: «Если бы теории, подобно девушкам, могли бы одерживать победу на конкурсах красоты, теория сравнительных преимуществ, несомненно, котируется бы высоко, ибо она является стройной и логичной теорией» [6, с. 9]. Вот только не совсем ясно, прозвучал ли данный комплимент нобелевского лауреата по экономике в адрес канонической рикардианской гипотезы или же в адрес его собственной интерпретации принципа относительных преимуществ.

Концепция Д. Рикардо оказалась технически привлекательной по содержанию, поскольку учитывала специфичность условий производства товаров. С её помощью правительства многих государств просто и убедительно отстаивали собственные хозяйственные интересы, обосновывая посредством принципа сравнительных преимуществ «объективные» различия в формировании





«оптимальной» межотраслевой и межрегиональной структуры разделения труда и структуры экспорта и импорта. Достигнутое соответствие между теорией и практикой, более чем удовлетворительное для тех, кто его достиг, выражалось в том, что за странами «золотого миллиарда» закрепились сравнительные преимущества в производстве сложных, капиталоемких, наукоёмких товаров с высокой добавленной стоимостью. Полупериферии и периферии мировой экономики осталось преимущество в производстве и экспорте простых сырьевых товаров [11]. Французский историк-экономист Фернан Бродель, изучая развитие системы мирового капитализма, заметил: «Разделение труда в мировом масштабе ... не было соглашением равных партнёров, доступным для пересмотра в любой момент. Всегда были определённые привилегированные виды деятельности, которые доставляли более прибыли, нежели другие. Возделывать виноград было выгоднее, чем выращивать зерно (по крайней мере если другие соглашались выращивать зерно для вас), действовать во вторичном секторе [экономики] было выгоднее, чем в первичном, а в третичном – выгоднее, чем во вторичном» [15, с. 43].

А. Смит и Д. Рикардо, будучи классиками экономической теории, стали и авторами первых моделей пространственной экономики, описывающих функционирование международной торговли и территориально-отраслевого разделения труда. Специфика предложенных ими теорий, которые оставались в авангарде экономической науки вплоть до 1930-х гг., а в новоявленной интерпретации и до 1980-х гг., заключается в самосогласованности их формальных высказываний. Однако в концептуальных построениях принципов абсолютных и относительных преимуществ присутствуют явные логические и содержательные противоречия, рассогласованность с экономической действительностью. При этом экономическая реальность, воплощённая в теориях А. Смита и Д. Рикардо, внутри себя была и остаётся гармоничной. Стремясь к абсолютной точности модели и возможности раз и навсегда закрыть проблему международной торговли и специализации, А. Смит и Д. Рикардо пренебрегли важными внешними критериями теорий: релевантностью и возможностью описывать и объяснять с помощью них изменяющийся характер внешнеэкономической деятельности государств в разные периоды истории. Интерпретация клас-

сических теорий территориально-отраслевого разделения труда и международной торговли не смогла дополнить их статус абстрактных формально-логических схем статусом рабочей научной гипотезы.

### Список литературы

1. Рикардо Д. Сочинения : в 4 т. Т. 1. Начала политической экономии и налогового обложения. М., 1955. 360 с.
2. Смит А. Исследование о природе и причинах богатства народов. М., 1962. 684 с.
3. Гаджиев Ю. А. Неоклассические и кумулятивные теории регионального экономического роста // Корпоративное управление и инновационное развитие экономики Севера : Вестн. НИЦ корпоративного права, управления и венчурного инвестирования Сыктывкар. гос. ун-та. 2008. № 1. С. 6–23.
4. Минакир П. А., Демьяненко А. Н. Пространственная экономика : эволюция подходов и методология // Пространственная экономика. 2010. № 2. С. 6–32.
5. Киреев А. П. Puzzle Кругмана // Экономическая школа : альманах. Т. 7. Международная экономика / отв. ред. А. П. Киреев, В. Д. Матвеев. СПб., 2011. С. 269–289.
6. Иголкин А. А., Мотылёв В. В. Международное разделение труда : модели, тенденции, прогнозы / под ред. Т. Я. Белоуса, И. П. Фаминского. М., 1988. 184 с.
7. Минакир П. А. Экономический анализ и измерения в пространстве // Пространственная экономика. 2014. № 1. С. 12–39.
8. Портер М. Международная конкуренция : конкурентные преимущества стран. М., 2016. 947 с.
9. Смит А. Теория нравственных чувств. М., 1997. 351 с.
10. Киреев А. П. Теории международной торговли XXI века // Экономическая школа : альманах. Т. 7. Международная экономика / отв. ред. А. П. Киреев, В. Д. Матвеев. СПб., 2011. С. 7–30.
11. Райнерт Э. С. Как богатые страны стали богатыми, и почему бедные страны остаются бедными. М., 2011. 384 с.
12. Струве П. Б. Торговая политика России. М., 2016. 256 с.
13. Черемисинов Г. А. Большие циклы в экономике : исторический опыт, теоретические модели и государственная политика. Саратов, 1993. 54 с.
14. Черемисинов Г. А. О толковании трудовой теории стоимости : экономическая герменевтика. Саратов, 1994. 201 с.
15. Бродель Ф. Материальная цивилизация, экономика и капитализм, XV–XVIII вв. : в 3 т. Т. 3. Время мира. М., 1992. 680 с.

### Образец для цитирования:

Фенин К. В. Интерпретация классических теорий территориально-отраслевого разделения труда и международной торговли // Изв. Сарат. ун-та. Нов. сер. Сер. Экономика. Управление. Право. 2017. Т. 17, вып. 2. С. 148–156. DOI: 10.18500/1994-2540-2017-17-2-148-156.



## New Interpretation of the Classical Interregional and International Trade Theories: Economic Logic vs the Economy

C. V. Fenin

Saratov State University,  
83, Astrakhanskaya str., Saratov, 410012, Russia  
E-mail: fenin.kir@yandex.ru

**Introduction.** This paper offers a new interpretation of the principles of absolute and comparative advantage. **Theoretical analysis.** The innovation of this study is its attempt to consider the old theories of international trade as the first models of the spatial economy. During the course of the theoretical research, analysis was performed not only on the semantic content of the referenced hypotheses, but also on the historico-economic and cultural backgrounds of their origins that incorporate in themselves a system of scientific views and values: ideas of natural balanced economic development to which A. Smith and D. Ricardo adhered. **Results.** As a result, the study has discovered several internal and external contradictions, which limit the explanatory power of the theories of A. Smith and D. Ricardo. The researchers have also determined the factors which allow these models to remain as the mainstream in economic theory and practice for a long time.

**Key words:** principles of absolute and comparative advantage, spatial economics, international trade, specialization of labor.

### References

1. Rikardo D. *On the Principles of Political Economy and Taxation*. Kitchener, Ontario: Batoche Books, 2001. 333 p. (Russ. ed.: Rikardo D. Sochineniya: v 4 t. T. 1. Nachala politicheskoi ekonomii i nalogovogo oblozheniia. Moscow, 1955. 360 p.).
2. Smit A. *An Inquiry Into the Nature and Causes of the Wealth of Nations*. London: The ElecBook Classics, 1998. 1282 p. (Russ. ed.: Smit A. Issledovanie o prirode i prichinakh bogatstva narodov. Moscow, 1962. 684 p.).
3. Gadzhiev Yu. A. Neoklassicheskie i kumulativnye teorii regional'nogo ekonomicheskogo rosta [Neoclassical and Cumulative Theories of Regional Economic Growth]. *Korporativnoe upravlenie i innovatsionnoe razvitie ekonomiki Severa: Vestnik Nauchno-issledovatel'skogo tsentra korporativnogo prava, upravleniia i venchurnogo investirovaniia Syktyvkar'skogo gosudarstvennogo universiteta* [Corporate Governance and innovative economic development of the North: Bulletin of Research Center of Corporate Law, Management and Venture Investment of Syktyvkar State University], 2008, no. 1, pp. 6–23 (in Russian).
4. Minakir P. A., Demianenko A. N. Prostranstvennaia ekonomika: evoliutsiia podkhodov i metodologiiia [Spatial Economics: Evolution of Approaches and Methodology]. *Prostranstvennaia ekonomika* [Spatial economics], 2010, no. 2, pp. 6–32 (in Russian).
5. Kireev A. P. Puzzle Krugmana [Krugman's Puzzle]. *Ekonomicheskaiia shkola: al'manakh. T. 7. Mezhdunarodnaia ekonomika* [The School of Economics. Almanac. Vol. 7. International Economics]. St. Petersburg, 2011, pp. 269–289 (in Russian).
6. Igolkin A. A., Motylev V. V. *Mezhdunarodnoe razdelenie truda: modeli, tendentsii, prognozy* [International Division of Labor: Models, Tendencies, Forecasts. Ed. by T. Ya. Belous, I. P. Faminsry]. Moscow, 1988. 184 p. (in Russian).
7. Minakir P. A. Ekonomicheskii analiz i izmereniia v prostranstve [Economic analysis and measurements: spatial case]. *Prostranstvennaia ekonomika* [Spatial economics], 2014. no. 1, pp. 12–39 (in Russian).
8. Porter M. *The Competitive Advantage of Nations*. New York: Free Press, 1998. 896 p. (Russ. ed.: Porter M. Mezhdunarodnaia konkurentsiia: konkurentnye preimushchestva stran. Moscow, 2016. 947 p.).
9. Smith A. *Teoriia npravstvennykh chuvstv* [The Theory of Moral Sentiments]. Moscow, 1997. 351 p. (in Russian).
10. Kireev A. P. Teorii mezhdunarodnoi torgovli XXI veka [Theories of international trade of the XXI<sup>st</sup> century]. *Ekonomicheskaiia shkola: al'manakh. T. 7. Mezhdunarodnaia ekonomika* [The School of Economics. Almanac. Vol. 7. International Economics]. St. Petersburg, 2011, pp. 7–30 (in Russian).
11. Rainert E. S. *Kak bogatye strany stali bogatymi, i pochemu bednye strany ostaiutsia bednymi* [How Rich Countries Got Rich and Why Poor Countries Stay Poor]. Moscow, 2011. 384 p. (in Russian).
12. Struve P. B. *Torgovaia politika Rossii* [Russian Trade Policy]. Moscow, 2016. 256 p. (in Russian).
13. Cheremisinov G. A. *Bol'shie tsikly v ekonomike: istoricheskii opyt, teoreticheskie modeli i gosudarstvennaia politika* [Big Cycles in Economy: Historical Experience, Theoretical Models and Public Policy]. Saratov, 1993. 54 p. (in Russian).
14. Cheremisinov G. A. *O tolkovanii trudovoi teorii stoimosti: ekonomicheskaiia germenentika* [About Interpretation of the Labor Theory of Value: Economic Hermeneutics]. Saratov, 1994. 201 p. (in Russian).
15. Brodel' F. *Material'naia tsvilizatsiia, ekonomika i kapitalizm, XV–XVIII vv.: v 3 t. T. 3. Vremia mira* [Civilisation Matérielle, Économie et Capitalisme, XV–XVIIIth centuries: in 3 volumes. Vol. 3: Le Temps du Monde]. Moscow, 1992. 680 p. (in Russian).

### Cite this article as:

Fenin C. V. New Interpretation of the Classical Interregional and International Trade Theories: Economic Logic vs the Economy. *Izv. Saratov Univ. (N.S.), Ser. Economics. Management. Law*, 2017, vol. 17, iss. 2, pp. 148–156 (in Russian). DOI: 10.18500/1994-2540-2017-17-2-148-156.



УДК 330

## ОБРАЗОВАНИЕ КАК ИНТЕЛЛЕКТУАЛЬНОЕ БЛАГО

**Р. Р. Тугушева**

аспирант кафедры экономической теории и национальной экономики,  
Саратовский национальный исследовательский государственный университет  
имени Н. Г. Чернышевского. E-mail: ryasimya.tugusheva@mail.ru

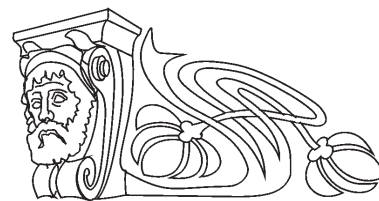

**Введение.** Образование представляет собой сложный процесс, нацеленный на формирование интеллектуального потенциала как отдельного человека, так и нации в целом. Уровень образования человека, его способность к созданию и освоению новых знаний, которые в последующем создают новые продукты, технологии, расширяют и воспроизводят национальное богатство, позволяют рассматривать образование как интеллектуальное благо. **Теоретический анализ.** В статье рассматриваются различные теоретико-методологические подходы к определению содержания образовательной услуги, образования как нематериального блага, выявляются специфические характеристики данного блага, отличающие его от традиционных рыночных товаров. **Эмпирический анализ.** На основе эволюционного подхода определены функциональные характеристики университетов на различных этапах социально-экономического развития. С помощью данных Федеральной службы государственной статистики проведен сравнительный анализ: структуры затрат на производство продукции (работ, услуг); числа образовательных организации высшего образования (на начало учебного года); численности студентов, обучающихся в образовательных организациях высшего образования. **Результаты.** На основе теоретического анализа и количественного анализа статистических данных сформулировано содержание образования как интеллектуального блага, определены его свойства.

**Ключевые слова:** образовательная услуга, нематериальное благо, интеллектуальный товар, квазиобщественное благо, фиктивный товар.

DOI: 10.18500/1994-2540-2017-17-2-157-163

### Введение

С переходом общества на новый этап развития, характеризующийся ростом интеллектуализации экономической деятельности, основной материального производства становится

интеллектуальная деятельность, а информация и знания превращаются в главные производительные ресурсы, определяющие темп и качество экономического роста. Наблюдается увеличение числа рабочих мест в сфере нематериального производства и их сокращение в сфере промышленности, происходит процесс когнитивизации экономики. Основными производителями знаний выступают образовательные учреждения: школы, колледжи, университеты. О. И. Шкаратан пишет, что в информационной экономике в социальном продвижении преимущество получают творческие и высокообразованные люди [1], поэтому университеты, являясь основными производителями знаний и поставщиками высококвалифицированной рабочей силы, становятся одним из основных институтов интеллектуализации экономики. Вместе с тем коммерциализация образовательной деятельности позволяет рассматривать университеты в качестве субъекта рынка интеллектуальных товаров и услуг, формирующего предложение образовательной услуги.

### Теоретический анализ

Существует достаточно большое количество определений образовательной услуги. Наиболее часто встречается понимание образовательной услуги как совокупности знаний, умений и навыков и информации, которые используются для удовлетворения многообразных потребностей человека, общества и государства [2]. В табл. 1 приведены характеристики образовательной услуги, отличающие ее от товара.

Таблица 1

Сравнительная характеристика образовательной услуги и товара [3]

Характеристика товара	Характеристика образовательной услуги
Продажа – отчуждение реализуемого товара продавцом, который лишается его при реализации	Продажа не связана с отчуждением. Услуга может быть продана столько раз, сколько найдется на нее покупателей
Продажа обезличена и анонимна	Продажа адресна
Наличие договора на продажу товара является обязательным условием сделки	Для продажи образовательной услуги необходимо оформление договора, фиксирующего взаимные обязательства и ответственность сторон
Товар используется до его физического либо морального износа	Образовательная услуга имеет жизненный цикл продолжительностью 3–6 лет
Товар выполняет свое функциональное назначение в конкретное время и в конкретном месте	Образовательная услуга оказывается по частям разными исполнителями. С возможностью территориального разрыва



Учитывая данные таблицы, можно сделать вывод, что процесс купли-продажи образовательной услуги отличается от купли-продажи материальных товаров.

А. П. Панкрухин, исследуя рынок образовательных услуг, выделяет ряд особенностей данного вида услуг [4]. Таковыми являются:

– нематериальность, неосязаемость услуги, т.е. потребитель совершает покупку на данном рынке, веря «на слово» продавцу. Чтобы убедить потенциального покупателя сделать это, продавцы стараются формализовать наиболее значимые для покупателя параметры услуги и представить их по возможности наглядно. Данными параметрами являются учебные планы и программы, сертификаты, лицензии, дипломы;

– неотделимость услуги от субъектов, оказывающих их, и потребление данных услуг начинается одновременно с началом их оказания;

– качество образовательной услуги зависит не только от производителя, предлагающего ее, но и от потребителя, приобретающего данную услугу, что может изменить процесс и результат оказания образовательной услуги. Данное свойство можно определить как синергизм. Выигрыш от потребления услуги – синергетический эффект – зависит не только от преподавателя, но и от обучающегося (все люди имеют различные способности к восприятию информации и, следовательно, к обучению);

– несохраняемость образовательных услуг, их невозможно заготовить в полном объеме заранее и складировать, но вместе с тем учебная информация может быть зафиксирована на материальных носителях. Несохранимость проявляется и в естественном для человека забывании полученной информации, знаний.

Выявленные особенности образовательной услуги дополняются специфическими характеристиками «образовательного продукта». Так, в частности, А. А. Ченцов пишет, что «образовательный продукт – это только часть интеллектуального продукта, адаптированная к соответствующему сегменту рынка услуг» [5]. В свою очередь, М. А. Лукашенко в своих исследованиях отмечает, что «образовательный продукт» – это длительный по времени феномен. Он выделяет промежуточный образовательный продукт (результат промежуточных этапов образовательного процесса) и конечный образовательный продукт (выпускники учреждения) [6]. Образовательная услуга представляет собой противоречивое явление. С одной стороны, она выступает объектом рыночных отношений, но с другой стороны, имеет квазиобщественный характер общественного блага. По мнению Е. В. Огурцовой, «знания – продукт,

тождественный общественному благу. Знания – общественное благо не только национального, а и международного масштаба» [7, с. 356].

Общественные блага – это товары или услуги, при предоставлении которых одному индивиду они становятся доступными и другим. Они обладают двумя признаками: 1) неконкурентоспособность в потреблении; 2) неисключаемость, т.е. производитель не может препятствовать потреблению его кем бы то ни было. «Квази-общественные блага» еще называют опекаемыми. В качестве опекаемого блага образование рассматривают А. Рубенштейн, Р. Масгрейв. А. Рубенштейн определяет опекаемые блага как товары и услуги, в отношении производства и потребления которых существует нормативный интерес общества [8]. Р. Масгрейв к таким благам относит товары и услуги, спрос на которые со стороны частных лиц отличается от нормативных установок общества [9]. С точки зрения «квазиобщественных благ» образовательные услуги рассматривает Ю. М. Коренко. Он отмечает, что образовательная услуга – благо, которое приносит выгоду не только самому индивиду, но и обществу в целом [10]. К категории квазиобщественных благ образовательную услугу относят такие зарубежные авторы, как Г. Беккер, Э. Доллан, а также российские исследователи В. П. Щетинин, Н. А. Хроменков, Б. С. Рябушкин. Н. В. Митяева и А. А. Котельников выделяют образовательную услугу в качестве опекаемого блага, которая формирует человеческий капитал [11]. По мнению А. А. Котельникова, «опекаемые блага – это блага, предназначенные для индивидуального потребления, но обладающие ярко выраженным отложенным во времени вторичным потребительским эффектом, т.е. социальной полезностью» [12, с. 35].

Однако следует различать понятия «образование» и «образовательная услуга». Образовательная услуга – это комплекс действий, направленных на передачу знаний. Образование же шире, поскольку включает в себя процесс не только передачи знаний, но их накопление и генерирование, поэтому процесс образования представляет собой деятельность, в результате которой формируется интеллектуальный потенциал человека. Образование является интеллектуальным благом и предполагает формирование нового знания в результате его потребления. В реальной практике сложно отделить образование от образовательной услуги, поскольку образовательные услуги, как и получение образования заканчиваются документом. Вместе с тем наблюдается процесс деконструкции – разделения единого процесса образования на отдельные





самостоятельные звенья: производство знаний и их передачу; производство знаний отделяется от его передачи потребителю. Но знания отличаются от обычных товаров и разделить в реальности эти процессы нельзя. В результате коммерциализация образования носит фиктивный характер, на практике продается не знание, а доступ к знанию, что и составляет содержание образовательной услуги.

Основным институтом образовательного процесса, осуществляющим генерирование знаний, является университет.

### Эмпирический анализ

На разных этапах социально-экономического развития человеческого общества роль университетов в данном процессе была различной, сообразно реализуемым функциям (табл. 2).

Таблица 2

Роль университетов на разных этапах социально-экономического развития общества [13]

Признаки университета	Период		
	Доиндустриальное общество	Индустриальное общество	Постиндустриальное общество
Место университета в обществе	Характерна автономность, ориентация на экономику отсутствует	Забюрократизированная структура, сильное влияния государства	Гибкая структура, ориентированная на бизнес
Функции университета	Хранение и передача знаний	Хранение, передача и генерация знания	Хранение, передача, генерация, коммерциализация знания
Методы образования	Заучивание	Практико-ориентированные	Использование информационных технологий
Форма обучения	С отрывом от семьи, школы	Аудиторные занятия	Аудиторные и дистанционные занятия
Роль преподавателя	Передача необходимых знаний, авторитарность	Передача необходимых знаний, формирование умений и навыков	Создание условий для самостоятельного обучения
Разновидности университета	Гуманитарные	Технические, гуманитарные	Междисциплинарные
Цель	Духовное развитие личности	Раскрытие способностей людей и их формирование	Создание творческой личности, ориентированной на самореализацию
Массовость	Около 5%	Менее 50%	Более 50%
Финансирование	Средства государства и студентов	Средства государства	Средства государства, корпораций и студентов
Знания	Гуманитарные	Естественные	Междисциплинарные

Из данных табл. 2 видно, что основной функцией университета на всех стадиях его развития является хранение и передача знаний, а в постиндустриальном обществе мы наблюдаем коммерциализацию знаний. Купля-продажа знаний превращает их из общественного блага в фиктивный товар – интеллектуальную услугу. Целью универси-

тета является формирование творческой личности, ориентированной на самореализацию – это первая черта интеллектуальной услуги. «Университеты сегодня становятся ведущим звеном национальной инновационной системы» [14, с. 86]. Кроме того, интеллектуальный характер данной услуге придает структура затрат на ее осуществление (рис. 1).



Рис. 1. Структура затрат на производство продукции по отраслям экономики РФ [15]



Структура затрат в сфере образования отличается большей долей затрат на оплату труда, в то время как в других сферах большую долю в структуре затрат занимают материальные затраты. Из этого следует, что ценность в данной сфере имеет человеческий потенциал, а именно – интеллект.

Качество, которое делает образование интеллектуальным благом, – это его способность концентрировать интеллект, воспроизводить его в расширенном объеме. Образование производит новые знания, накапливает их и распространяет.

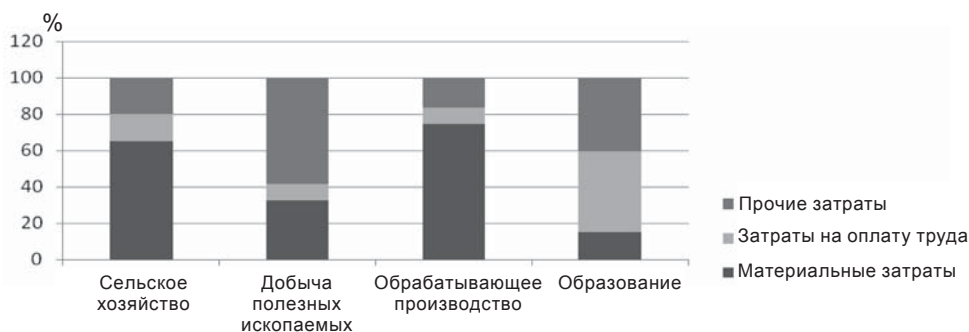
Если допустить, что образовательная услуга относится к категории общественных благ, то первый признак справедлив до определенного предела, так как превышение числа потребителей данного блага приводит к понижению его качества. По мнению многих исследователей, современное высшее образование находится под влиянием тенденции массификации. По определению В. А. Бейзерова, «массификация – это не просто расширение доступа людей разных классов, наций и возрастов к высшему образова-

нию, а изменения, происходящие во всей системе высшего образования (в сфере управления вузами, изменение учебных планов и программ, изменение финансирования, изменение в качестве образовательных услуг, состава студенческой аудитории). Растущее число частных вузов привело к большей доступности высшего образования, с одной стороны, и к снижению качества образования, с другой» [16, с. 31].

Второй признак также не всегда реализуется, поскольку несложно исключить индивида из доступа к услугам высшего образования. Одним из факторов можно считать сокращение бюджетных мест. В связи с этим для большинства населения образовательная услуга может предоставляться только на платной основе. Но не у всех есть возможность оплачивать обучение. На рис. 2 мы видим тенденцию к увеличению числа частных образовательных учреждений и сокращению государственных.

В связи с этим увеличивается и количество студентов, обучающихся на платной основе (рис. 3).



Рис. 2. Динамика численности образовательных организаций высшего образования в России (на начало учебного года), тыс. [17].



Рис. 3. Динамика численности студентов, обучающихся в образовательных организациях высшего образования в России, тыс. чел. [17]

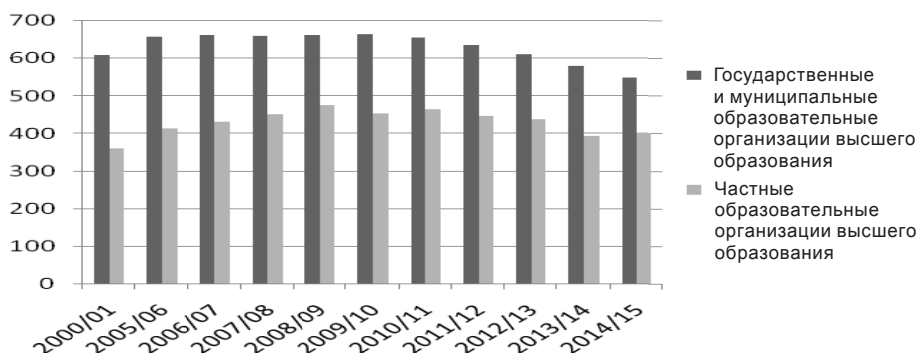

Общественное благо – это благо, которое должно быть доступно для всех, и ответственность за его производство должно нести государство. Но в связи с тем, что финансирование данной услуги берет на себя некоторая часть населения, инвестируя в свой человеческий капитал, чистым общественным благом его не назвать. Поэтому данные услуги можно отнести к категории «квазиобщественные блага».

Кроме того, образовательная услуга обладает свойством фиктивности. Следуя приведенному выше определению категории «образовательная услуга», содержательными компонентами ее можно определить знания, умения, навыки и информацию, которые обладают специфическими качественными характеристиками. Материальные затраты и издержки в данном случае невозможно измерить, что делает цену на образовательные услуги иллюзорной. Ценность образования определяется не затратами на его производство, а перспективной возможностью его использования. Способность товара к измерению является одним из его свойств, которым не обладает образовательная услуга. Данную услугу можно отнести к категории «фиктивный товар».

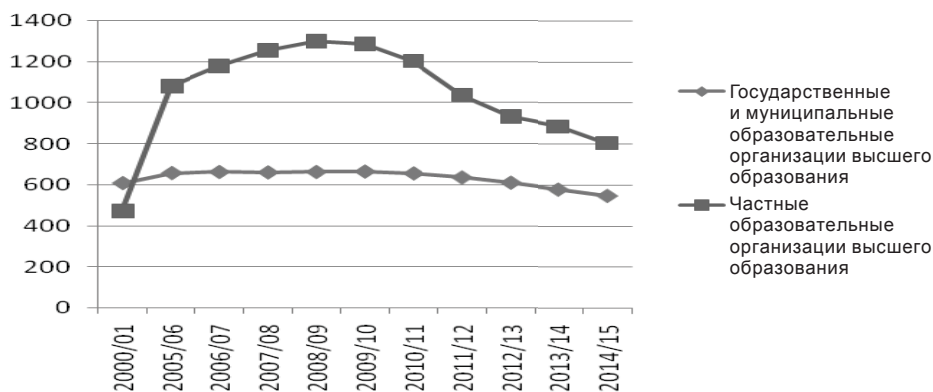
Знания в принципе не приспособлены к тому, чтобы служить товаром. Никто не может определить, где начинается и где кончается труд по открытию новых знаний. Кроме того, не существует отношения эквивалентности между формами знаний и содержанием знаний: одно знание невозможно поменять на другое, каждое из них является ни с чем не сопоставимой уникальной ценностью. В индустрии знаний продукты сами по себе не являются товаром. Научно-технические и формальные знания производятся не ради их меновой стоимости, а ради того, чтобы придать стоимость товару, в котором воплощается знание. Их потребительная стоимость несомненна, но их денежная стоимость так же непредсказуема, как успех исследований и расходы на внедрение [18].

Главным мотивом обучения являлось и является не столько удовольствие от потребления, сколько возможность конвертировать полученные знания в экономический капитал путем реализации этих знаний на рынке труда. Согласно рыночным законам, если образование является товаром, то за него необходимо платить. Потребители данного блага, инвестируя в свой человеческий капитал путем получения образования, надеются, что их вложения окупятся. Ориентируясь на спрос на рынке труда, потребители образовательной услуги выберут те специальности, которые можно будет продать с наибольшей выгодой.

На рынке образовательных услуг продается не само образование, а условия его приобретения – обеспечение доступа к нему (предоставление всевозможных каналов ретрансляции культурных благ; реконструирование, толкование смыслов обучающих текстов) [19]. Таким образом, по мнению Е. С. Фидря, образованию присущи следующие черты:

– как человеческий капитал он не производится для продажи на рынке под влиянием спроса и предложения;

– его невозможно приобрести экономическим путем – предпосылкой его получения является только первоначальный культурный капитал, который позволяет реконструировать заложенные в культурных объектах смыслы;

– образование, в отличие от рыночного товара, не отчуждается от своего носителя, т.е. человека.

Е. С. Фидря считает, что «образование является классическим фиктивным товаром, к которому неприменима рыночная логика, неизбежно навязываемая расширением платности образования, и любое изменение в экономике образования повлечет за собой перестройку и социального института образования, последствия которой, похоже, до конца не осознаются» [20, с. 22].

Е. М. Николаева и М. Д. Щелкунов в своих работах акцентируют внимание на характеристиках, которые позволяют рассматривать образование как фиктивный товар: неотчуждаемость, неамортизируемость, сложность его конвертации в экономический капитал [21].

Следовательно, образование – это товар особого рода. Анализ подходов свидетельствует, что это интеллектуальное благо. Образовательная деятельность – это деятельность по передаче данного блага (а именно знаний). Так как на данном рынке осуществляется купля-продажа не самого этого блага (т.е. знаний), а доступа к нему (доступ к знаниям), то само образование можно считать фиктивным, количественно и качественно данное благо невозможно измерить.

### Результаты

На основе проведенного анализа можно заключить, что образование – это интеллектуальное благо. Развитие человеческого общества связано с данными товарами. Коммерциализация же образования ограничивает интеллектуализацию и сдерживает экономическое развитие. Следует изменить подход государства к финансированию образовательной сферы. Наиболее передовые университеты, которые дают высококачественные знания, должны пользоваться государственной



поддержкой, с тем чтобы увеличить доступ населения к данным образовательным учреждениям.

Образовательная услуга имеет квазиобщественный характер и обладает свойством фиктивности. Результаты оказанных образовательных услуг – знания, опыт, информация – не являются реальными товарами. Они содержат потребительскую стоимость, но их денежная стоимость точно не определена. Образовательная услуга является интеллектуальной услугой, при этом имеет фиктивный и квазиобщественный характер.

### Список литературы

1. Шкаратан О. И. Ожидание и реальность. Социальная мобильность в контексте проблемы равенства шансов // *Общественные науки и современность*. 2011. № 1. С. 5–24.
2. Щетинин В. П. Своеобразие российского рынка образовательных услуг // *Мировая экономика и международные отношения*. 1997. № 11. С. 12–13.
3. Малиновская О. П. Перспективы платных образовательных услуг // *Народное образование*. 1993. № 2. С. 39–43.
4. Панкрухин А. П. Маркетинг образовательных услуг в высшем и дополнительном образовании : учеб. пособие. М. : Интерпракс, 1995. 240 с.
5. Ченцов А. А. Маркетинг образовательных услуг. URL: <http://dissertation1.narod.ru/avtoreferats/93/avtoref93.htm> (дата обращения: 18.01.2017).
6. Лукашенко М. А. Рынок образовательных услуг : десять лет спустя // *Высшее образование в России*. 2010. № 1. С. 40–52.
7. Огурцова Е. В. Условия развития нематериального производства в современной экономике // *Конфликты в современном мире : международное, государственное и межличностное измерение : материалы V Междунар. науч. конф.* М. : Перо. 2016. С. 355–359.
8. Рубинштейн А. Я. Экономический кризис и новая парадигма общественной поддержки опекаемых благ // *Журнал НЭА*. 2015. № 2 (26). С. 264–269.
9. Рубинштейн А. Я. К теории рынков «опекаемых благ» (научный доклад). М. : ИЭ РАН, 2008. 63 с.
10. Коренко Ю. М. Развитие рынка образовательных туристских услуг в России : учеб. пособие для бакалавров. М. : РУСАЙНС, 2015. 103 с.
11. Котельников А. А., Митяева Н. В. Роль опекаемых благ в развитии человеческого капитала инновационного общества // *Вестн. СГСЭУ*. 2013. № 5 (49). С. 36–39.
12. Котельников А. А. Проблемы воспроизводства опекаемых благ // *Вестн. СГСЭУ*. 2011. № 5. С. 34–37.
13. Богданович О. И., Меркулов А. С., Рупосов В. Л. Роль университетов в развитии экономики // *Вестн. Перм. ун-та. Сер. Экономика*. 2015. Вып. 2 (25). С. 15–22.
14. Огурцова Е. В., Фирсова А. А. Подходы к методологии оценки вклада университета в инновационное развитие региона // *Изв. Саратов. ун-та. Нов. сер. Сер. Экономика. Управление. Право*. 2016. Т. 16, вып. 1. С. 85–90. DOI: 10.18500/1994-2540-2016-16-1-85-90.
15. *Финансы России*. 2016 : стат. сб. М. : Росстат, 2016. 343 с.
16. Бейзеров В. А. Основные тенденции развития систем высшего образования в начале XXI века // *Экономика образования*. 2014. № 2. С. 31–37.
17. *Российский статистический ежегодник*. М. : Росстат, 2014. URL: [http://www.gks.ru/bgd/regl/b14\\_13/Main.htm](http://www.gks.ru/bgd/regl/b14_13/Main.htm) (дата обращения: 18.01.2017).
18. Горц А. Нематериальное знание, стоимость и капитал. М. : ИД ГУ-ВШЭ, 2010. 209 с.
19. Тугушева Р. Р. Проявление фиктивности в интеллектуальных товарах в экономике знаний // *Изв. Саратов. ун-та. Нов. сер. Сер. Экономика. Управление. Право*. 2016. Т. 16, вып. 4. С. 390–394. DOI: 10.18500/1994-2540-2016-16-4-390-394.
20. Фидря Е. С. Образование как фиктивный товар и культурный капитал : экономосоциологическая критика // *Философия образования*. 2009. № 3. С. 20–28.
21. Николаева Е. М., Щелкунов М. Д. Образование в обществе потребления // *Философия образования*. 2009. № 1. С. 11–19.

### Образец для цитирования:

Тугушева Р. Р. Образование как интеллектуальное благо // *Изв. Саратов. ун-та. Нов. сер. Сер. Экономика. Управление. Право*. 2017. Т. 17, вып. 2. С. 157–163. DOI: 10.18500/1994-2540-2017-17-2-157-163.

### Educational Benefit as an Intelligent Good

R. R. Tugusheva

Saratov State University,  
83, Astrakhanskaya str., Saratov, 410012, Russia  
E-mail: ryasimya.tugusheva@mail.ru

**Introduction.** Education is a complex process aimed at forming intellectual potential of both the individual and the nation as a whole. The quality of knowledge, namely the level of education of a person, his ability to create and develop a new knowledge, which subsequently create new products, technology, ie expand and repro-

duce the national wealth. Therefore, an educational service should be regarded as an intellectual one. **Theoretical analysis.** The article contains various theoretical and methodological approaches to defining the content of the educational benefits and identifies the specific characteristics that distinguish it from the traditional market goods. **Empirical analysis.** On the basis of the evolutionary approach was revealed a functional differences of a universities at different stages of socio-economic development. Using the data of the Federal State Statistics Service was conducted a comparative and quantitative analysis of an indicators such as: the structure of costs to producing goods (works, services); the number of educational





organization of higher education (at the beginning of the educational year); the number of students studying in educational organization of higher education. **Results.** On the basis of theoretical analysis and statistics was formulated the content of the educational benefits, as well defined its basic properties.

**Key words:** educational benefit, intangible benefits, intelligent goods, quasi-public good, fictitious goods.

## References

1. Shkaratan O. I. Ozhidanie i real'nost'. Social'naya mobil'nost' v kontekste problemy ravenstva shansov [Expectation and reality. Social mobility in the context of equality of chances problems]. *Obschestvennye nauki i sovremennost'* [Social studies and the present], 2011, no. 1, pp. 5–24 (in Russian).
2. Shhetinin V. P. Svoeobrazie rossijskogo rynka obrazovatel'nykh uslug [The peculiarity of the Russian market of educational services]. *Mirovaya ekonomika i mezhdunarodnye otnosheniya*, 1997, no. 11, pp. 12–13 (in Russian).
3. Malinovskaja O. P. Perspektivy platnykh obrazovatel'nykh uslug [Prospects for paid educational services]. *Narodnoe obrazovanie* [Education], 1993, no. 2, pp. 39–43 (in Russian).
4. Pankruhin A. P. Marketing obrazovatel'nykh uslug v vysshem i dopolnitel'nom obrazovanii [Marketing of educational services in higher and further education. Education guidance]. Moscow, Interpraks Publ., 1995. 240 p. (in Russian).
5. Chencov A. A. Marketing obrazovatel'nykh uslug vysshey shkoly (Marketing of high school education services). Available at: <http://dissertation1.narod.ru/avtoreferats/93/avtoref93.htm> (accessed 18 January 2017) (in Russian).
6. Lukashenko M. A. Rynok obrazovatel'nykh uslug: desiats' let spustia [Market of educational services: ten years later]. *Vysshee obrazovanie v Rossii* [Higher education in Russia], 2010, no. 1, pp. 40–52 (in Russian).
7. Ogurtsova E. V. Usloviya razvitiya nematerial'nogo proizvodstva v sovremennoy ekonomike [Terms of immaterial production in the modern economy]. *Konflikty v sovremennoy mire: mezhdunarodnoe, gosudarstvennoe i mezhlchnostnoe izmerenie: materialy V Mezhdunarodnoy nauchnoy konferencii* [The conflicts in the world today: international, state and interpersonal dimension. Proceedings of the V Int. sci. conf.]. Moscow, Pero Publ., 2016, pp. 355–359 (in Russian).
8. Rubinshtein A. Ya. Ekonomicheskiy krizis i novaia paradigma obschestvennoy podderzhki opekaemykh blag [Economic Crisis and the New Paradigm of Public Support of the Patronized Goods]. *Zhurnal NEA* [Journal of the New Economic Association], 2015, no. 2 (26), pp. 264–269 (in Russian).
9. Rubinshtein A. Ya. *K teorii rynkov «opekaemykh blag» (nauchnyi doklad)* [Theory of Markets «patronized goods» (research report)]. Moscow, Institute of economics of the RAS, 2008. 63 p. (in Russian).
10. Korenko Yu. M. *Razvitie rynka obrazovatel'nykh turisticheskikh uslug v Rossii* [Development of the market of educational tourist services in Russia]. Moscow, RUSAINS Publ., 2015. 103 p. (in Russian).
11. Kotelnikov A. A., Mitiaeva N. V. Rol' opekaemykh blag v razvitiie chelovecheskogo kapitala innovatsionnogo obshchestva [The role of meritorious goods in the development of human capital in innovative society]. *Vestnik Saratovskogo gosudarstvennogo sotsial'no-ekonomicheskogo universiteta* [Vestnik of Saratov State Socio-Economic University], 2013, no. 5 (49), pp. 36–39 (in Russian).
12. Kotelnikov A. A. Problemy vosproizvodstva opekaemykh blag [Problems of reproduction of the merit goods]. *Vestnik Saratovskogo gosudarstvennogo sotsial'no-ekonomicheskogo universiteta* [Vestnik of Saratov State Socio-Economic University], 2011, no. 5, pp. 34–38 (in Russian).
13. Bogdanovich O. I., Merkulov A. S., Ruposov V. L. Rol' universitetov v razvitiie ekonomiki [The role of universities in economic development]. *Vestnik Permskogo universiteta. Ser. Ekonomika* [Perm University Herald. Economy], 2015, iss. 2 (25), pp. 15–22 (in Russian).
14. Ogurtsova E. V., Firsova A. A. Podhody k metodologii otsenki vklada universiteta v innovatsionnoe razvitie regiona [Approaches to the Methodology for Assessing the Contribution of the University in the Innovative Development of the Region]. *Izv. Saratov Univ. (N.S.), Ser. Economics. Management. Law*, 2016, vol. 16, iss. 1, pp. 85–90 (in Russian). DOI: 10.18500/1994-2540-2016-16-1-85-90.
15. *Finansy Rossii. 2016: statisticheskiy sbornik* [Finance of Russia. Statistical collection]. Moscow, Rosstat Publ., 2016. 343 p. (in Russian).
16. Beizerov V. A. Osnovnye tendentsii razvitiya sistem vysshego obrazovaniya v nachale XXI veka [Beizerau U. The main trends in the development of higher educational systems at the beginning of the XXI century]. *Ekonomika obrazovaniya* [Economics of education], 2014, no. 2, pp. 31–37 (in Russian).
17. Rossiiskiy statisticheskiy ezhegodnik (Russian statistical year-book). Moscow, Rosstat, 2014. Available at: [http://www.gks.ru/bgd/regl/b14\\_13/Main.htm](http://www.gks.ru/bgd/regl/b14_13/Main.htm) (accessed 18 January 2017) (in Russian).
18. Gorts A. *Nematerial'noye znaniye, stoimost' i kapital* [Non-material knowledge, cost and capital]. Moscow, Publ. House State University-HSE, 2010. 209 p. (in Russian).
19. Tugusheva R. R. Proiavlenie fiktivnosti v intellektual'nykh tovarakh i ekonomike znaniy [Demonstration of Fictitious in Intelligent Goods at the Economy Knowledge]. *Izv. Saratov Univ. (N.S.), Ser. Economics. Management. Law*, 2016, vol. 16, iss. 4, pp. 390–394 (in Russian). DOI: 10.18500/1994-2540-2016-16-4-390-394.
20. Fidrja E. S. Obrazovanie kak fiktivnyi tovar i kul'turnyi kapital: ekonomosociologicheskaya kritika [Education as a fictitious commodity and cultural capital: an economics-sociological critique]. *Filosofiya obrazovaniya* [Philosophy of education], 2009, no. 3, pp. 20–28 (in Russian).
21. Nikolaeva E. M., Shchelkunov M. D. Obrazovanie v obshchestve potrebleniya [Education in the consumer society]. *Filosofiya obrazovaniya* [Philosophy of education], 2009, no. 1, pp. 11–19 (in Russian).

## Cite this article as:

Tugusheva R. R. Educational Benefit as an Intelligent Good. *Izv. Saratov Univ. (N.S.), Ser. Economics. Management. Law*, 2017, vol. 17, iss. 2, pp. 157–163 (in Russian). DOI: 10.18500/1994-2540-2017-17-2-157-163.



УДК 338.22

## РОЛЬ МОНЕТАРНОЙ ПОЛИТИКИ В РЕГУЛИРОВАНИИ ИНВЕСТИЦИОННЫХ ОТНОШЕНИЙ

Ю. Ю. Савина

аспирант кафедры экономической теории и национальной экономики, Саратовский национальный исследовательский государственный университет имени Н. Г. Чернышевского. E-mail: Juliana070587@rambler.ru

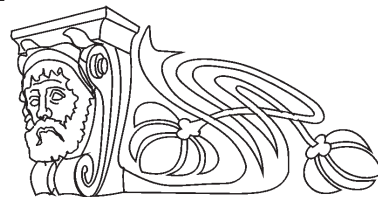

**Введение.** Основным фактором экономического спада в России является инвестиционная пауза, преодоление которой послужит ключом к восстановлению поступательного экономического роста и роста объема внешних и внутренних инвестиций. В связи с высокой степенью износа основных фондов российских предприятий представляется весьма актуальной проблема привлечения капиталовложений и развития инвестиционных отношений. Наряду с этим их наращивание связывается со значительным риском, который, очевидно, снижает инвестиционную активность и тормозит развитие инвестиционных отношений. Важность проблемы подтверждается и тем, что экономисты неоднозначно оценивают влияние мер, принимаемых профильными властями. **Теоретический анализ.** В статье рассматриваются различные теоретические подходы к определению роли монетарного фактора в инвестиционной динамике, объясняющие замедление и спад капиталовложений. **Эмпирический анализ.** На основе анализа динамики макроэкономических параметров установлено воздействие денежно-кредитного регулирования на состояние российской социально-экономической системы и объемы капиталовложений. **Результаты.** Установлен эффект проводимой монетарной политики, влияющей на инвестиционные намерения хозяйствующих субъектов, и выявлено воздействие монетарного фактора на динамику инвестиций в основной капитал.

**Ключевые слова:** инвестиционные отношения, инвестиционная пауза, денежно-кредитная политика.

DOI: 10.18500/1994-2540-2017-17-2-164-169

### Введение

Текущее развитие инвестиционных отношений находится в зависимости от различных параметров, часть из которых производит стимулирующий эффект на инвестиционную деятельность, а часть – сдерживает инвестиционную активность.

В зависимости от макроэкономических факторов меняется поведение хозяйствующих субъектов. Сложившаяся система инвестиционных отношений не способствует выходу российской экономики на устойчивый путь развития. Согласно Й. Шумпетеру, развитие – это процесс прерывчатых изменений и неуравновешенности, вызванных инновациями, внедрение новых комбинаций [1].

Поиск системных решений в направлении повышения инвестиционной активности вызывает необходимость анализа влияния монетарной политики на инвестиционные отношения.

### Теоретический анализ

Теория преодоления кризисов за счет бюджетно-налогового и кредитно-денежного регулирования, оказывающего влияние на структурно-инвестиционную политику и состояние социально-экономической системы, впервые в России была предложена М. И. Туган-Барановским. В 1894 г. вышла из печати его работа «Промышленные кризисы в Англии, их периодичность и влияние на народную жизнь». В данной работе в качестве основных целей экономической политики названы подавление инфляции и рост инвестиций.

М. И. Туган-Барановский говорил о необходимости упорядочения денежного обращения, полагая, что самое существенное свойство денег – выполнение ими трех функций и их производных: как средства сохранения ценности (деньги как сокровище), средства перемещения ценности и орудия кредита. Сам он считал, что «центральным вопросом в теории денежного обращения и вместе отправным пунктом для всех дальнейших соображений является вопрос о факторах, управляющих ценностью денег» [2, с. 285].

По мнению Дж. М. Кейнса, ключевым направлением осуществляемой политики должно являться периодическое снижение ставки процента путем увеличения общей денежной массы. Дж. М. Кейнс подчеркивал важность монетарной и фискальной политик для поддержания совокупного спроса, управления инвестиционными отношениями, учитывал роль государственных инвестиций при выходе экономической системы из кризиса в краткосрочном периоде.

Последователи Дж. М. Кейнса учитывали внеэкономические факторы поведения экономических агентов, придавали большое значение процентной ставке и допускали управляемую инфляцию в размере 5% годовых [3].

По мнению Ф. Хайека, «обмеление» капитала перекрывает инвестиционный спрос на «углубление капитала», вызванный ростом потребительского спроса на текущий выпуск – спрос на большее количество точно таких же машин, как и раньше; и совокупный инвестиционный спрос сокращается.



Кейнсианцы видели неубедительность концепции Хайека в том, что она неадекватно отражает реальные факторы сдвигов в капиталобразовании, поскольку преувеличивает степень легкости перемещения ресурсов предпринимателями и гипертрофирует монетарные причины цикличности. Однако введенное Хайеком понятие «нейтральность денег» прочно укоренилось в экономике.

Последователи монетаристской концепции, разработанной в конце 1960-х гг. известным американским экономистом М. Фридменом, рассматривали экономику в долгосрочном периоде. По их мнению, на долгосрочных временных интервалах процентная ставка утрачивает связь со спросом и предложением и не оказывает воздействия на денежный рынок. «Только деньги имеют значение» – главный и самый известный тезис монетаристов. Увеличение количества денег вызывает увеличение совокупного спроса напрямую, что приводит к росту номинального ВВП.

В качестве главного регулятора, воздействующего на хозяйственную жизнь, служат «денежные импульсы» – регулярная денежная эмиссия [4]. Монетаристы указывали на взаимосвязь между изменением количества денег и циклическим развитием хозяйства.

Главный теоретик современного монетаризма М. Фридмен сделал вывод о том, что от темпов роста денежной массы зависит последующее наступление той или иной фазы делового цикла. В частности, нехватка денег выступает главной причиной возникновения депрессии.

Монетаристы исходили из того, что необходимым условием для проявления механизмов саморегулирования является стабильность денежного обращения, цен. Главным ориентиром денежно-кредитной политики, по их мнению, становится объем предложения денег – денежная масса. Динамика ВВП следует непосредственно за динамикой денег.

М. Фридмен выдвинул «денежное правило» сбалансированной долгосрочной монетарной политики, а именно – государство должно поддерживать постоянный прирост денежной массы в обращении.

Монетарное правило Фридмена предполагает строго контролируемое увеличение денежной массы в обращении – в пределах 3–5% в год. Именно такой прирост денежной массы вызывает деловую активность в экономике. И современные кейнсианцы, и монетаристы признают, что изменение денежного предложения влияет на номинальный объем ВВП, но оценивают по-разному и значение этого влияния, и сам механизм. С точки зрения кейнсианцев, в основу денежно-кредитной

политики должен быть положен определенный уровень процентной ставки, а с точки зрения монетаристов – само предложение денег.

В современных условиях центральные банки развитых стран используют модели регулирования, находящиеся между крайностями кейнсианской и монетаристской концепций.

Ведущие экономисты доказали, что планирование экономического роста и развития невозможно без учета движения капитала.

Так как инвестиционные отношения в основе своей имеют отношения капиталобразованию, государство может регулировать инвестиционную деятельность путем применения инструментов денежно-кредитной политики, от качества работы звеньев которого зависит эффективность экономической политики государства в целом. Изменения величины денежной массы, процентной ставки вызывают реакцию инвестиционных расходов на динамику процентной ставки, изменение объема выпуска – в ответ на изменение совокупного спроса.

#### **Эмпирический анализ**

Несмотря на большое количество исследований, проблематика факторов, определяющих развитие инвестиционных отношений, не теряет своей актуальности, поскольку постоянно меняются условия, обуславливающие характер отношений.

Настоящее положение экономики России трактуется многими учеными как инвестиционная пауза – кризис, который снижает внутренний спрос в экономике, тормозит рост строительства, машиностроения, промышленности и экономики в целом, консервирует сложившиеся структурные дисбалансы и технологическое отставание российской экономики, выйти из которого можно посредством рациональной экономической политики. За период с 2012 г. по 2015 г. инвестиции в основной капитал в России снизились и, сократившись на 9%, приблизились к показателям 2008 г. Следом за сокращением инвестиций началось сокращение ВВП и промышленного производства.

Последствия кредитного пузыря, надутого в РФ в период длительного повышения цен на нефть, негативно сказываются на текущем состоянии экономики: растут инвестиционные риски, предприятиям все сложнее обслуживать накопившуюся задолженность, затягивается инвестиционная пауза [5].

В общем виде цель государственного регулирования экономики – достижение макроэкономического равновесия при оптимальных для данной страны темпах экономического роста.





Основная цель управления инвестиционными отношениями состоит в увеличении доходности инвестиций и их рыночной стоимости, но высокая ожидаемая доходность связана для инвестора с высоким риском его неполучения или риском потери вложенного капитала. При управлении инвестиционным портфелем инвестор проводит полную оценку рисков, связанных с инвестированием, затем планирует уровень доходности инвестиционного портфеля.

Высшая цель денежно-кредитной политики как элемента системы регулирования инвестиционных отношений заключается в обеспечении стабильности цен, эффективной занятости населения и росте ВВП. Эта цель достигается с помощью мероприятий в рамках денежно-кредитной политики, которые осуществляются довольно медленно, рассчитаны на многие годы и не являются быстрой реакцией на изменение рыночной конъюнктуры.

В свою очередь, денежная политика состоит из трех элементов: управление валютным курсом, денежной массой и свободой передвижения капиталов (т. е. свободной конвертации рубля и трансграничными переводами капиталов).

Денежная политика оказывает влияние на важный для инвестора показатель – предельную эффективность капитала – соотношение ожидаемого дохода от инвестиционных вложений и цены предложения капитального имущества, повышая ценность денег, приводя к снижению номинальной процентной ставки.

Денежно-кредитная политика в определенный период времени ориентируется на конкретные цели, для достижения которых центральный банк использует денежные агрегаты, изменение учетной ставки процента, норм обязательных резервов для банков, проводит операции на открытом рынке ценных бумаг.

В «арсенале» у финансовых властей России – инструменты монетарной политики, среди которых большое значение придается воздействию на величину денежной массы, которое способно мобилизовать свободные денежные средства и задать вектор развития реальной экономики посредством механизма денежно-кредитной трансмиссии.

Денежная масса влияет на величину расходов потребителей, фирм. Увеличение массы денег приводит к росту производства, а после полной загрузки мощностей – к росту цен и инфляции.

При выборе темпа роста денег необходимо руководствоваться правилами «механического» прироста денежной массы, которое бы отражало два фактора: уровень ожидаемой инфляции и темп прироста общественного продукта.

Повышение коэффициента монетизации как инструмент монетарной политики меняет структуру и диверсифицирует способы формирования источников инвестирования.

Проводимая в 1990-е гг. в России денежно-кредитная политика носила ярко выраженный антиинфляционный характер и была направлена на сокращение предложения денег.

Контроль инфляции дает двойной эффект. Во-первых – сдерживает инфляцию и производство (ведь она тормозит конечный спрос). Второй эффект явно негативен, и поэтому политика сдерживания инфляции денежными инструментами применима далеко не всегда. Она полезна, если причиной высокой инфляции является рост денежной массы. С начала нулевых годов ЦБ РФ проводил политику свободного движения капиталов и контроля валютного курса.

Поиск путей развития инвестиционных отношений вызывает необходимость анализа показателей, позволяющих дать оценку состоянию инвестиционной деятельности в анализируемый период. Ключевым в таком случае становится вопрос выбора оценочных параметров. Показателями, характеризующими эффективность инвестиционной деятельности, принято считать инвестиционный потенциал, инвестиционную активность и инвестиционный риск.

Наиболее значимыми параметрами данных показателей являются те, на которые оказывает свое влияние проводимая монетарная политика.

Из данных рис. 1 видно, что объем денежной массы оказывает опосредованное влияние на ключевой показатель – ВВП [6].

Однако потеря рынка государственных ценных бумаг резко сузила спектр активных операций банков. Как следствие, из-за высоких рисков выросли остатки на корреспондентских счетах коммерческих банков. Таким образом, не были созданы благоприятные предпосылки для кредитования реального сектора экономики. Доля банковских кредитов в общем объеме финансирования основных фондов российских предприятий сегодня составляет 8%.

Учет неопределенности и риска является условием объективной оценки эффективности инвестиционных проектов в настоящий момент.

Важное место в вопросах, ограничивающих инвестиционную деятельность отечественных предприятий, а вместе с тем и их конкурентные преимущества, отводится доступности денег.

В рамках инвестиционной политики государство предпринимает шаги по созданию соответствующих рычагов и стимулов для снижения инвестиционных рисков, в особенности посредством проведения монетарной политики.





Рис. 1. Динамика показателей денежной массы, инвестиций в основной капитал и ВВП, млрд руб. [6, 7]

Значительная доля российских банков в последние годы ориентирована на реализацию спекулятивной стратегии. Таким образом, уровень развития финансового сектора не создает конкурентных преимуществ стране. Наблюдается дефицит «длинных» денег, который препятствует достижению успехов в международной конкуренции, негативно сказывается на предпринимательской уверенности.

Исторически сложилось так, что основным источником инвестиций были преимущественно собственные средства компаний, именно отсутствие прибыли предприятий во многом и стало причиной инвестиционной паузы. Значительная доля национальных сбережений в России не превращается в инвестиции, в реальные активы, а выводится из страны в различного рода оффшоры, суверенные фонды и размещается в кредитно-финансовых учреждениях за рубежом.

Основным противоречием является соотношение низкой предельной эффективности

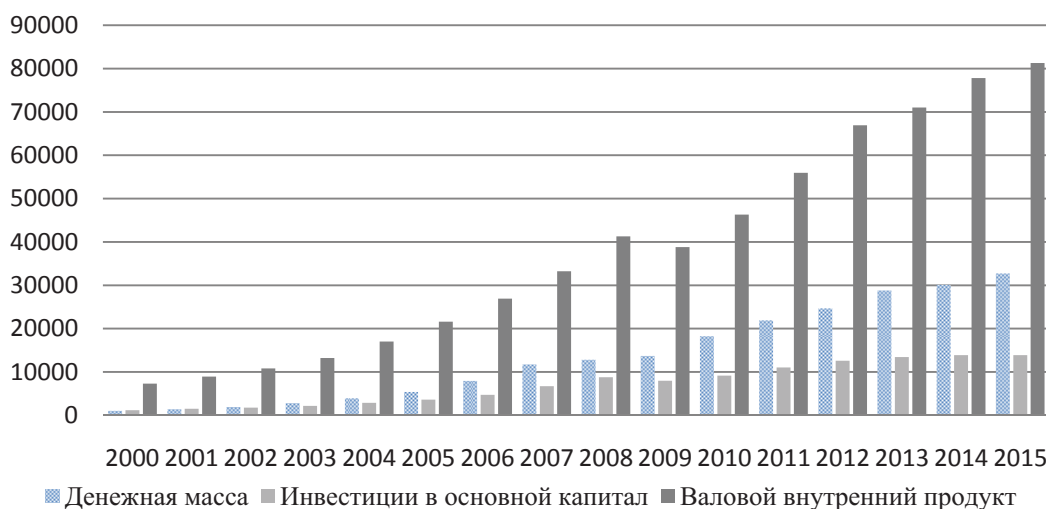
капитала и высокой предельной склонности к сбережению, что выражается в неразвитости банковской системы, фондового рынка.

Как и в развитых странах, где давно действует механизм распределения рисков между инвесторами, а политические риски минимальны, основные усилия Российского государства сосредоточены на создании и поддержании системы стимулов ускоренного обновления основного капитала, так как фактически данный процесс означает инвестиции в конкурентоспособность. Из данных рис. 2 следует, что монетарные факторы влияют на динамику инвестиций в основной капитал.

Монетарные факторы традиционно влияют на изменение структуры источников инвестиций в основные фонды. Следует отметить нарастающую роль банковского кредита.

Объемы инвестирования и динамика развития инвестиционных отношений во многом определяются состоянием системы денежного обращения. Процентные ставки оказывают сильное



Рис. 2. Динамика показателей инфляции, ключевой ставки, ставки рефинансирования и доли инвестиций в основной капитал в ВВП, % [7]



влияние на потребительские и инвестиционные расходы, делая таким образом трансмиссионный канал процентной ставки действенным механиз-

мом воздействия монетарных властей на реальную экономику и инвестиционную активность (рис. 3).

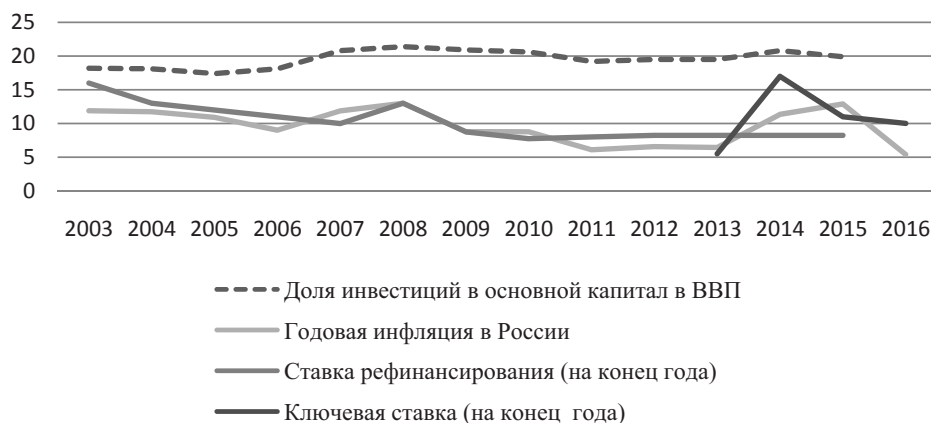

Рис. 3. Распределение организаций по оценке факторов, ограничивающих инвестиционную деятельность, % [7]

Эти новые управленческо-манипуляционные реалии следует учитывать российским государственным органам управления при разработке и проведении эффективной макроэкономической и внешнеэкономической торговой политики.

Процесс трансформации инвестиционных отношений приводит к не всегда адекватной оценке инвестиций.

В российской переходной экономике наблюдается резкое изменение соотношений между темпами протекания различных процессов, по сравнению с изменениями, характерными для стабильных экономик. В частности, индексы цен и показатели в текущих ценах становятся быстрыми переменными, а показатели в реальном выражении – относительно медленными переменными, тогда как в стабильной экономике такого разделения не возникает [8].

Можно говорить о дисфункции монетарной политики, компенсировать которую возможно определенными манипуляциями в инвестиционной среде, которые приводят к росту спроса. Именно по этой причине требуется постоянно стимулировать инвестиционную деятельность.

### Результаты

Из вышеперечисленного следует, что главными причинами инвестиционной паузы служат негативные ожидания делового сообщества и недостаточность источников инвестиций, неэффективная монетарная политика. Использование монетарного регулирования требует наличия четких и стабильных связей между показателями, используемыми в качестве операционной, про-

межуточной и конечной целей. Отсутствие таких связей ведет к неэффективности снижения инфляции за счет режима монетарного регулирования.

В России рынок еще не имеет возможности саморегулироваться, в связи с этим инвестиционный дефицит может быть преодолен за счет увеличения государственного участия в процессе развития инвестиционных отношений. Необходимы системные меры экономической политики, направленные на установление доверия и стимулирование на этой основе капиталовложений с целью выхода из инвестиционного кризиса [9].

Существует необходимость проведения активной государственной политики, направленной на оживление инвестиционных механизмов, поддержку конкурентоспособных национальных производств, которые обладают конкурентными преимуществами на мировом рынке.

### Список литературы

1. Шумпетер Й. А. Капитализм, Социализм и Демократия : пер. с англ. / предисл. и общ. ред. В. С. Автономова. М. : Экономика, 1995. 540 с.
2. Туган-Барановский М. И. Бумажные деньги и металл // Туган-Барановский М. И. Экономические очерки. М. : РОССПЭН, 1998. 537 с.
3. Кейнс Дж. М. Общая теория занятости, процента, денег. М. : Прогресс, 2007. 154 с.
4. Фридмен М. Если бы деньги заговорили. М. : Дело, 1998. 160 с.
5. Домащенко Д. В. Взаимосвязь экономического роста, цен на нефть и уровня монетизации экономики в странах нефтегазового экспорта : выводы для



- России // Экономические и социальные перемены : факты, тенденции, прогноз. 2016. № 1 (43). С. 96–107.
6. Центральный Банк Российской Федерации : [сайт]. URL: [www.cbr.ru](http://www.cbr.ru) (дата обращения: 01.02.2017).
7. Федеральная служба государственной статистики : [сайт]. URL: [www.gks.ru](http://www.gks.ru) (дата обращения: 01.02.2017).
8. Хасанова Л. Г. Инвестиционная политика государства как основа стабильного развития экономики : автореф. дис. ... канд. экон. наук. Чебоксары, 2011. 24 с.
9. Буклемишев О. В. Инвестиционная пауза в российской экономике и ее преодоление // Журнал НЭА. 2016. № 1 (29). С. 160–167.

#### Образец для цитирования:

Савина Ю. Ю. Роль монетарной политики в регулировании инвестиционных отношений // Изв. Саратов. ун-та. Нов. сер. Сер. Экономика. Управление. Право. 2017. Т. 17, вып. 2. С. 164–169. DOI: 10.18500/1994-2540-2017-17-2-164-169.

#### The Monetary Policy's Role in the Regulation of Investment Relations

Yu. Yu. Savina

Saratov State University,  
83, Astrakhanskaya str., Saratov, 410012, Russia  
E-mail: [Juliana070587@rambler.ru](mailto:Juliana070587@rambler.ru)

**Introduction.** The main factor of the economic recession in Russia is an investment pause, the overcoming of which will serve as a key to restoring economic growth and the growth of foreign and domestic investments. At the same time, increasing the investment is associated with greater risk, which obviously reduces the investment activity and inhibits the development of investment relations. Due to the high degree of depreciation of fixed assets of Russian enterprises is very urgent problem of attracting investments and development of investment relations. Its importance is confirmed by the fact that economists ambiguously assess the impact of measures taken by the specialized authorities. **Theoretical analysis.** The article discusses the various theoretical approaches to the definition of the monetary factors's role of investment dynamics, explaining the slowdown and decline in investment. **Empirical analysis.** On the basis of the parameters set of monetary regulation at the state of Russia's socio-economic system. Based on the dynamics of the most important parameters set the effect of monetary policy on the dynamics of investment relations. **Results.** Installed effect of the monetary policy pursued by influencing the investment intentions of business entities. It is established that monetary factors affects the dynamics of investment in fixed assets.

**Key words:** investment relations, investment pause, monetary policy.

#### References

1. Shumpeter J. A. *Kapitalizm, Sotsializm i Demokratiya* [Capitalism, Socialism and Democracy. Total ed. V. S. Avtonomov]. Moscow, Economics Publ., 1995. 540 p. (in Russian).
2. Tugan-Baranovskiy M. I. Bumazhnye den'gi i metall [Paper Money and Metal]. Tugan-Baranovskiy M. I. *Ekonomicheskie ocherki* [Economic essays]. Moscow, ROSSPEN Publ., 1998. 537 p. (in Russian).
3. Keynes J. M. *Obschaya teoriya zaniyatosti, protsenta, deneg* [The General Theory of Employment, Interest and Money]. Moscow, Progress Publ., 2007. 154 p. (in Russian).
4. Fridmen M. *Esli by dengi zagovorili* [Money talks]. Moscow, Delo Publ., 1998. 160 p. (in Russian).
5. Domaschenko D. V. Vzaimosviaz' ekonomicheskogo rosta, tsen na nef't' i urovnia monetizatsii ekonomiki v stranakh neftegazovogo eksporta: vyvody dlia Rossii [Correlation between Economic Growth, Oil Prices and the Level of Monetization of Economy in Oil and Gas Exporting Countries: Challenges for Russia]. *Ekonomicheskie i sotsial'nye peremeny: fakty, tendentsii, prognoz* [Economic and Social Changes: Facts, Trends, Forecast], 2016, no. 1 (43), pp. 96–107 (in Russian).
6. *Tsentral'nyi Bank Rossiiskoi Federatsii* (The Central Bank of the Russian Federation. Site). Available at: <http://www.cbr.ru> (accessed 1 February 2017).
7. *Federalnaia sluzhba gosudarstvennoi statistiki* (Federal State Statistics Service. Site). Available at: <http://www.gks.ru> (accessed 1 February 2017) (in Russian).
8. Hasanova L. G. *Investitsionnaia politika gosudarstva kak osnova stabil'nogo razvitiya ekonomiki* [The investment policy of the state as a basis for sustainable economic development. Cand. econ. sci. thesis diss.]. Cheboksary, 2011. 24 p. (in Russian).
9. Buklemishev O. V. Investitsionnaya pauza v rossiiskoi ekonomike i ee preodolenie [Overcoming Investment Pause in the Russian Economy]. *Zhurnal NEA* [Journal of the New Economic Association], 2016, no. 1 (29), pp. 160–167 (in Russian).

#### Cite this article as:

Savina Yu. Yu. The Monetary Policy's Role in the Regulation of Investment Relations. *Izv. Saratov Univ. (N.S.), Ser. Economics. Management. Law*, 2017, vol. 17, iss. 2, pp. 164–169 (in Russian). DOI: 10.18500/1994-2540-2017-17-2-164-169.



## УПРАВЛЕНИЕ

УДК 338.24

### ПРОФЕССИОНАЛИЗАЦИЯ ДЕЯТЕЛЬНОСТИ В СИСТЕМАХ КОРПОРАТИВНОГО УПРАВЛЕНИЯ РОССИЙСКИХ КОМПАНИЙ

**О. Ю. Кириллова**

кандидат экономических наук, профессор кафедры экономики,  
Институт международных экономических связей, Москва.  
E-mail: cg\_123@mail.ru

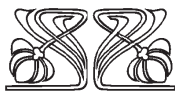
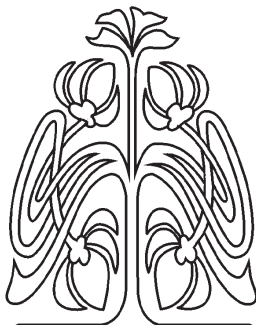

НАУЧНЫЙ  
ОТДЕЛ

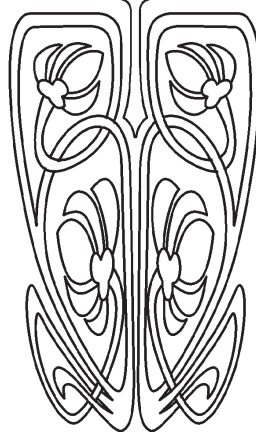

**Введение.** В статье обосновывается необходимость профессионализации деятельности в системах корпоративного управления российских компаний. Четкое научное выделение процессов в системах корпоративного управления позволит определить их специфику, состав трудовых действий и функций для формирования профессиональных стандартов, которые, в свою очередь, выступят ориентирами в разработке образовательных программ различного уровня для подготовки кадров в системе высшего образования. Профессионализация деятельности по корпоративному управлению нуждается в четком выделении бизнес-процессов и стандартизации функций. **Теоретический анализ.** Изучение законодательных и корпоративных норм вкупе с лучшей практикой организации работы советов директоров российских компаний позволило выделить основные предметные области (направления) деятельности в системах корпоративного управления. **Результаты.** Автор показывает связь потребностей процессов корпоративного управления с трудовыми функциями существующих профстандартов с целью обосновать существующие разрывы в квалификациях, необходимых для обеспечения деятельности в системах корпоративного управления. Деятельность по корпоративному управлению нуждается в профессионализации и специализации, что, в свою очередь, потребует реструктуризации систем корпоративного управления.

**Ключевые слова:** профессионализация, корпоративное управление, корпоративный контроль, профессиональные стандарты.

DOI: 10.18500/1994-2540-2017-17-2-170-176

#### Введение

Проблема соответствия компетенций основных образовательных программ различных уровней квалификациям рынка труда представляет собой наиболее острое противоречие российской экономической практики и неоднократно поднималась в научной литературе [1]. Ее решение напрямую связано с развитием приоритетных направлений российской экономики, обеспечением стабильных условий ведения бизнеса, развития заказной системы подготовки кадров со стороны бизнеса и государства.

В теории все принципиально ясно – система образования должна готовить кадры, количественно и качественно удовлетворяющие запросам рынка труда. Именно работодатель обязан оценить состоятельность компетентностной модели подготовки, принятой образовательной организацией к реализации. Но на практике часто возникает ситуация, когда работодатель не может сформулировать требования к квалификациям кадрового состава. Причины этого кроются в высокой динамике темпов развития, трудностях среднесрочного и долгосрочного прогнозирования и планирования, резкой смене условий ведения бизнеса.





Российский рынок труда остро нуждается в таких ориентирах, как профстандарты, актуальный перечень которых на сегодняшний день содержит более 500 позиций. Причем область экономики и управления, прямо скажем, не изобилует разнообразием специализаций. Вместе с тем процесс корпоратизации российской экономики и рост популярности принципов института корпоративного управления определили потребность в кадрах для систем корпоративного управления компаний.

В статье рассматривается профессионализация деятельности по корпоративному управлению, лежащая в основе стандартизации трудовых функций.

### Теоретический анализ

«Профессионализация – ключевая особенность менеджмента. Именно профессионализация отличает менеджмент от других видов социального управления. Базой формирования данной особенности менеджмента служит развитие теории методологии менеджмента, обобщение искусства управления и опыта хозяйствования, действующая разветвленная система подготовки менеджеров, разнообразные программы и формы обучения» [2, с. 69–70]. Учитывая смысл приведенной цитаты в отношении деятельности по корпоративному управлению, следует признать, что современные системы корпоративного управления не имеют специализаций в области осуществляемых функций, и заявленная проблема в области содержания подготовки кадров для них особо актуальна.

Вывод о наиболее востребованных видах деятельности в системах корпоративного управления российских компаний можно сделать из анализа законодательных норм, новой (2014 г.) редакции Кодекса корпоративного управления и существующей практики формирования комитетов в советах директоров. Комитеты совета директоров нужны для детальной профессиональной проработки вопросов, выносимых на обсуждение в совет директоров. Если этого не происходит, совет директоров подвергается риску формального отношения к принятию решений. К регулярно выносимым на повестку дня вопросам, как правило, относят: анализ финансовой отчетности, рассмотрение сделок с заинтересованностью, ключевые показатели эффективности, мотивация менеджмента, вознаграждение членов совета директоров, планирование преемственности ключевых менеджеров и членов совета, а также другие [3].

Наиболее распространенными, формируемыми советами директоров российских корпораций, являются комитеты: по стратегическому управлению, по аудиту, по кадрам и вознаграждениям/назначениям, по рискам и по конфликтам.

Анализ их деятельности позволяет выделить следующие основные процессы:

- формирование стратегии и контроль ее реализации;
- организация корпоративного взаимодействия;
- осуществление корпоративных процедур;
- внутренний контроль и аудит.

Остальные функции и отдельные действия органов корпоративного управления можно считать вложенными в обозначенные четыре направления деятельности.

Стратегическое управление находится на стыке систем корпоративного управления и менеджмента. Представительство структуры совета директоров в процессе выработки стратегических ориентиров развития компании обусловлено контролем за соблюдением интересов собственников, которые могут не совпадать с интересами топ-менеджеров. Директора обеспечивают принятие решений в интересах собственников и перспектив развития компании. Спектр решений в области формирования и контроля стратегии подробно рекомендован Кодексом корпоративного управления. Несмотря на достаточно глубокую научную проработанность вопросов, связанных с формированием и реализацией стратегии, данная деятельность стандартизирована только в отношении процессов стратегического и тактического планирования и организации промышленных производств различного типа (единичного, серийного, массового) с использованием современных информационных и телекоммуникационных технологий [4].

Принимая во внимание, что принципиальной задачей корпоративного управления выступает поддержание баланса интересов стейкхолдеров (заинтересованных лиц), будем считать одним из основных процессов в системе корпоративного управления организацию корпоративного взаимодействия. За интересами каждого стейкхолдера (группы) стоят ресурсы, необходимые для осуществления основных и вспомогательных бизнес-процессов, для достижения стратегических целей. Данная позиция ведет к концептуальной перестройке системы управления корпорацией: чтобы получить требуемый ресурс необходимо поддерживать интерес стейкхолдера к участию в корпорации, а значит, мотивировать его к взаимодействию,



которое меняет режим от пунктирного к перманентному. Но важно еще и другое – управлять балансом интересов всех участников корпоративных отношений, так как от его состояния зависит количество и качество предоставляемых ресурсов. Следующая задача – эффективность взаимодействия необходимо оценивать, чтобы понимать, какие коррективы внести в следующий цикл производства и управления. Перечисленное позволяет домыслить примерное функциональное наполнение модели специалиста по организации корпоративных взаимодействий. Данные виды деятельности стандартизированы лишь частично в разных документах: профессиональных стандартах управляющего (руководителя организации) [5]; специалиста в области медиации (медиатора) [3]. Полного охвата всех функций в области корпоративного взаимодействия упомянутые документы не дают.

Предметная область корпоративного контроля весьма специфична и требует научного подхода к определению ее содержания. Необходимо отметить, что в научном смысле границы этой области индифферентны и требуют осмысления в свете сложившейся в российских компаниях практики корпоративного управления. В теоретическом смысле ряд основных и общих функций управления (например, планирование, маркетинг, управление запасами) весьма эволюционировали, в то время как контрольная деятельность до сих пор не имеет четкой концепции развития в современных условиях.

Учитывая рекомендации Базельского комитета по банковскому надзору, госрегулятор в лице Банка России делает акцент на контроль регуляторного риска в кредитных организациях. Так как компании банковской сферы всегда были в фарватере экономической практики, можно ожидать, что подобный подход к выстраиванию внутреннего контроля будет распространяться и в компаниях других отраслей, чему уже есть примеры. Наиболее показательный – ПАО МТС. Компании выбирают различные схемы организации взаимосвязей между функциями внутреннего контроля, управлением рисками и внутренним аудитом, исполнительным руководством и комитетом по аудиту. Данная сфера стандартизирована наиболее полно – отдельные функции по внутреннему контролю и аудиту можно найти в различных профстандартах: «Внутренний аудитор» [6], «Специалист по внутреннему контролю» [7], «Аудитор» [8], охватывающих функции различных уровней в системе управления. Они регламентируют различные спектры должностей в организациях.

В мировой практике контроль пронизывает все аспекты деятельности компании. В системе управления современной корпорации каждый сотрудник осуществляет определенные контрольные действия в соответствии со своими функциональными обязанностями. Контроль выступает составной частью всех без исключения систем и процессов, а внутренний аудит оценивает эффективность контроля. Являясь частью системы внутреннего контроля, аудит не участвует в реализации контрольных процедур в бизнес-процессах.

Сфера стандартизации корпоративных процедур практически представляет собой белое поле. Вместе с тем и оперативный (плановый: организация и проведение ОСА, ОСУ, СД и др.), и проектный (крупные сделки, реорганизация, эмиссия и т.д.) уровни требуют присутствия профессионально подготовленных специалистов по управлению. В настоящее время эти задачи решаются на уровне корпоративных юристов или с помощью консалтинга.

### Результаты





Профессионализация деятельности означает прямую связь с трудовыми функциями, осуществляемыми в системе корпоративного управления. Вместе с тем анализ существующих профессиональных стандартов показывает, что функции корпоративного управления представлены эклектично и лишь отчасти соответствуют реальным потребностям (таблица).

Из данных таблицы видно, что специализациям корпоративного управления функции профстандартов соответствуют лишь выборочно. Наиболее подробно представлено направление внутреннего контроля и аудита, а организационные и процедурные аспекты корпоративного управления практически не стандартизированы.

Таким образом, текущий этап экономического развития требует реструктуризации систем управления компаниями в соответствии с потребностями реализации принципов корпоративного управления. Деятельность по корпоративному управлению нуждается в профессионализации и специализации. Наиболее востребованными функциями в современных системах корпоративного управления выступают: стратегическое управление, организация корпоративного взаимодействия, внутренний контроль и управление корпоративными процедурами. Профессионализация деятельности по корпоративному управлению должна найти отражение в трудовых функциях профессиональных стандартов, которые выступают ориентирами подготовки кадров соответствующей квалификации.



**Трудовые функции профстандартов, относящиеся к специализациям  
в системе корпоративного управления**

<b>СПЕЦИАЛИЗАЦИЯ ДЕЯТЕЛЬНОСТИ ПО КОРПОРАТИВНОМУ УПРАВЛЕНИЮ</b>			
 <b>Специалист по стратегическому управлению</b>	 <b>Специалист по внутреннему контролю/аудиту</b>	 <b>Специалист по корпоративному взаимодействию/ Корпоративный секретарь</b>	 <b>Специалист по корпоративным процедурам</b>
1	2	3	4
<b>ТРУДОВЫЕ ФУНКЦИИ</b>			
в соответствии с профессиональными стандартами:			
<b>I. Управление (руководство) организацией</b> , разработанный Национальным центром сертификации управляющих в 2010 г. с изменениями 2016 г.			
8 А.4: Выявлять интересы акционеров (владельцев) и определять стратегические цели и приоритеты развития организации	8 В.2: Осуществлять контроль деятельности исполнительного руководства	8 А.3: Следить за эффективностью применения практики корпоративного управления в компании 8 А.2: Участвовать в разрешении конфликтов акционеров. Осуществлять медиаторство в спорных или конфликтных ситуациях	
8 С.2: Определять политику мотивации и вознаграждения исполнительного руководства организации		8 А.4: Выявлять интересы акционеров (владельцев) и определять стратегические цели и приоритеты развития организации	
8 D.1: Проявлять высокий уровень личной эффективности, умений межличностного взаимодействия			
8 D.3: Задавать собственным примером высокий уровень требований к добросовестному и честному исполнению своих обязанностей в организации			
		8 E.1: Обеспечивать защиту прав и равное отношение ко всем акционерам (владельцам)	
		8 E.2: Учитывать интересы стейкхолдеров и требования к корпоративной социальной ответственности	
7 А.3: Разрабатывать общую стратегию организации			
7 В.4: Разрабатывать организационную структуру, частные политики и процедуры, участвовать в корпоративном управлении			
7 С.1: Организовать команду менеджеров высшего звена управления			
7 С.2: Координировать деятельность членов команды менеджеров высшего звена управления.			
7 E.1: Оценивать проведение изменений в организации и во внешней среде			
7 E.3: Определять необходимость и возможность изменений в организации			



Продолжение таблицы

1	2	3	4
<b>II. Специалист по стратегическому и тактическому планированию и организации производства</b>			
В/01.7 – В/04.7 Стратегическое управление процессами планирования и организации производства на уровне промышленной организации			
<b>III. Специалист по финансовому консультированию,</b> утвержденный приказом Министерства труда и социальной защиты РФ от 19 марта 2015 г. № 167н (зарегистрирован в Минюсте России 09 апреля 2015 г. № 36805)			
А/01.6 Мониторинг конъюнктуры рынка банковских услуг, рынка ценных бумаг, иностранной валюты, товарно-сырьевых рынков			
<b>IV. Специалист по внутреннему контролю (внутренний контролер),</b> утвержденный приказом Министерства труда и социальной защиты РФ от 22 апреля 2015 г. № 236н			
	6–7 уровень Руководство структурным/ самостоятельным специальным подразделением внутреннего контроля		
	8 уровень Организация и контроль текущей деятельности системы внутреннего контроля экономического субъекта		
<b>V. Внутренний аудитор</b>			
	А/01.6; Б.01.7 Проведение внутренней аудиторской проверки в составе группы (самостоятельно)		
	А/02.6; Б.02.7 Выполнение консультационного проекта в составе группы		
	С/01.7; С/02.7 Разработка методики планирования деятельности службы внутреннего аудита		
	Д/01.7; Д/02.7; Д/03.7 Руководство выполнением плана работы службы внутреннего аудита		
	Е/01.7; Е/02.7; Е/03.7 Управление (руководство) службой внутреннего аудита		
<b>VI. Аудитор</b>			
	С 01.7; С 02.7 Руководство выполнением аудиторского задания и контроль качества в отношении аудиторских заданий		





Окончание таблицы

1	2	3	4
<b>VI. Аудитор</b>			
	D 01.7; D 02.7; D 03.7 Руководство рисками и контроль качества при выполнении аудиторских заданий, связанных с аудиторской деятельностью		
	F 7 Руководство подразделением аудиторской организации		
	G 7 Руководство аудиторской организацией		
<b>VII. Специалист в области медиации (медиатор),</b> утвержденный приказом Министерства труда и социальной защиты РФ от 15 декабря 2014 г. № 1041н			
6 уровень Ведение процедуры медиации (без специализации) A/01.6 Организационно-техническое и документарное обеспечение процедуры медиации A/02.6 Подготовка к процедуре медиации A/03.6 Ведение процесса выработки, согласования условий медиативного соглашения и завершения процедуры медиации			
		7 уровень Ведение процедуры медиации в специализированной сфере	
		8 уровень Супервизия в специализированной сфере медиации	
<b>VIII. Специалист по управлению рисками,</b> утвержденный приказом Министерства труда и социальной защиты РФ от 7 сентября 2015 г. № 591н			
6 уровень Разработка отдельных направлений риск-менеджмента			
	7B Обеспечение эффективной работы системы управления рисками		
7C	Методическая разработка, поддержание и координация процесса управления рисками		
	8D Построение и контроль процесса управления рисками		
8E	Стратегическое корпоративное управление рисками		

### Список литературы

1. Кириллова О. Ю. Проблематика, задачи и перспективы развития обучения в области корпоративного управления в высшей школе РФ // Управление. 2016. № 4 (14). С. 21–26.
2. Поршнев А. Г., Разу М. Л., Тихомирова А. В. Менеджмент : теория и практика в России : учебник. 2-е изд., перераб. и доп. М. : ФБК-Пресс, 2003. 528 с.
3. Об утверждении профессионального стандарта «Специалист по стратегическому и тактическому планированию и организации производства» : приказ Минтруда и соцзащиты РФ от 08.08.2014 № 609н. Доступ из справ.-правовой системы «Гарант».
4. Об утверждении профессионального стандарта «Внутренний аудитор» : приказ Минтруда России от 24.06.2015 № 398н. Доступ из справ.-правовой системы «Гарант».
5. Профессиональный стандарт «Аудитор». URL: <http://stoapr.ru/docs/2015/pforstandaud.pdf> (дата обращения: 28.01.2017).
6. Профессиональный стандарт «Специалист по внутреннему контролю (внутренний контролер)» : утв.



- приказом Министерства труда и социальной защиты РФ от 22 апреля 2015 г. № 236н. Доступ из справ.-правовой системы «Гарант».
7. Профессиональный стандарт управляющего. URL: <http://www.ncsu.ru/index.php/2011-09-13-17-44-59/7-2011-09-13-10-01-48/29-2011-09-13-10-15-08.html> (дата обращения: 28.01.2017).
  8. Профессиональный стандарт «Специалист в области медиации (медиатор)». Доступ из справ.-правовой системы «Гарант».
  9. Филатов А., Кузнецов М., Севастьянова О., Джурев Э. Организация работы совета директоров : Практические рекомендации. М. : Альпина Паблишер, 2014. 172 с.

#### Образец для цитирования:

Кириллова О. Ю. Профессионализация деятельности в системах корпоративного управления российских компаний // Изв. Сарат. ун-та. Нов. сер. Сер. Экономика. Управление. Право. 2017. Т. 17, вып. 2. С. 170–176. DOI: 10.18500/1994-2540-2017-17-2-170-176.

#### Activities Professionalization of Corporate Control Systems in Russian Companies

O. Yu. Kirillova

Institute of International Economic Relations,  
35, Mosfilmovskaya str., Moscow, 119330, Russia  
E-mail: cg\_123@mail.ru

**Introduction.** Article explains the necessity of activities professionalization of corporate control systems in Russian companies. Clear scientific selection of processes in the corporate governance system will determine their specificity, the composition of labor actions and functions for the formation of professional standards, which, in its turn will perform benchmarks in the development of educational programs for various levels of training in higher education system. Professionalization of the activities on corporate governance requires a clear separation of business processes and standardization functions. **Theoretical analysis.** The study of legal and corporate standards, coupled with the best practice of board of directors organization of the Russian companies has allowed to identify the main subject areas (directions) of activity in the corporate governance systems. **Results.** The author shows the relationship of corporate governance processes needs with the labor functions of existing professional standards for the purpose of justify the existing gaps in the qualifications required for the operation of corporate governance systems. Corporate management activities needs a professionalization and specialization, which in turn will require the restructuring of the corporate governance systems.

**Key words:** professionalisation, corporate governance, corporate control, professional standards.

#### References

1. Kirillova O. Yu. Problematika, zadachi i perspektivy razvitiya obucheniya v oblasti korporativnogo upravleniya v vysshei shkole RF [Problems, problems and prospects of development of education in the field of corporate governance in the higher school of the Russian Federation]. *Upravlenie* [Management], 2016, no. 4 (14), pp. 21–26 (in Russian).
2. Porshnev A. G., Razu M. L., Tihomirova A. V. *Menedzhment: teoriya i praktika v Rossii* [Management: Theory and Practice in Russia. Textbook]. Moscow, FBK-Press, 2003. 528 p. (in Russian).
3. Ob utverzhdenii professional'nogo standarta «Spetsialist po strategicheskomu i takticheskomu planirovaniyu i organizatsii proizvodstva»: prikaz Mintruda Rossii ot 08.09.2014 № 609n (On approval of the professional standard «Specialist in strategic and tactical planning and organization of production». Order of the Ministry of Labour and Social Protection of the Russian Federation of 08.09.2014 No. 609n). *ATP «Garant»* [electronic resource] (in Russian).
4. Ob utverzhdenii professional'nogo standarta «Vnutrenniy auditor»: prikaz Mintruda Rossii ot 24.06.2015 № 398n (On approval of the professional standard «Internal auditor». Order of the Ministry of Labor of Russia of 24.06.2015 No. 398n). *ATP «Garant»* [electronic resource] (in Russian).
5. Professional'nyi standart «Auditor» (Professional standard «Auditor»). Available at: <http://sroapr.ru/docs/2015/pforstandaud.pdf> (accessed 28 January 2017) (in Russian).
6. Professional'nyi standart «Specialist po vnutrennemu kontroliu (vnutrenniy kontroler): utverzhen prikazom Ministerstva truda i sotsial'noi zaschity RF ot 22.04.2015 № 236n (Professional Standard «Specialist in internal control (Internal Auditor)». Approved by the Order of the Ministry of Labor and Social Protection of the Russian Federation of 22.04.2015 No. 236n). *ATP «Garant»* [electronic resource] (in Russian).
7. *Professional'nyi standart upravliayuschego* (Professional control standard). Available at: <http://www.ncsu.ru/index.php/2011-09-13-17-44-59/7-2011-09-13-10-01-48/29-2011-09-13-10-15-08.html> (accessed 28 January 2017) (in Russian).
8. Professional'nyi standart «Spetsialist v oblasti mediatsii (mediator)» (Professional standard «The Expert in the field of Mediation (Mediator)»). *ATP «Garant»* [electronic resource] (in Russian).
9. Filatov A., Kuznecov M., Sevast'ianova O., Dzhurayev E. *Organizatsiya raboty soveta direktorov: Prakticheskie rekomendatsii* [Organization of the Board of Directors: Practical Recommendations]. Moscow, Alpina Publisher, 2014. 172 p. (in Russian).

#### Cite this article as:

Kirillova O. Yu. Activities Professionalization of Corporate Control Systems in Russian Companies. *Izv. Saratov Univ. (N.S.), Ser. Economics. Management. Law*, 2017, vol. 17, iss. 2, pp. 170–176 (in Russian). DOI: 10.18500/1994-2540-2017-17-2-170-176.



УДК 332.14

## ОЦЕНКА ЭФФЕКТИВНОСТИ ДЕЯТЕЛЬНОСТИ ОРГАНОВ МЕСТНОГО САМОУПРАВЛЕНИЯ

**И. М. Фатхуллина**

аспирант кафедры макроэкономического развития  
и государственного управления, Башкирский государственный  
университет, Уфа. E-mail: ind9624@yandex.ru

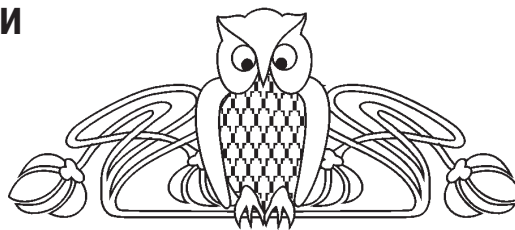

**Введение.** Социально-экономическое развитие территорий, главным образом, зависит от деятельности органов местного самоуправления и принятых ими управленческих решений.

**Методика и результаты исследования.** В результате проведенной научной работы сформирована система показателей, использование которых является необходимым при оценке эффективности управления социально-экономическим развитием муниципальных образований. Она включает: уровень безработицы, собственные доходы местного бюджета на одного жителя; долю несобственных доходов в общем объеме местного бюджета; индекс промышленного производства; стоимость отгруженной продукции. Проведена оценка эффективности деятельности органов местного самоуправления в разрезе городских округов Республики Башкортостан. **Теоретический анализ.** Обоснована необходимость применения предложенной системы показателей, которая позволяет объективно проанализировать эффективность управления развитием территорий. **Обсуждение результатов.** Выявлены недостатки существующей методики по оценке эффективности деятельности органов местного самоуправления, построен рейтинг городских округов. Результаты представленной работы позволяют определить муниципальные образования с высокой и низкой эффективностью деятельности субъектов управления.

**Ключевые слова:** управление, эффективность управления, объект управления, субъект управления, показатели оценки эффективности управления.

DOI: 10.18500/1994-2540-2017-17-2-177-184

### Введение

На современном этапе развития экономики проблема эффективности любого вида производства, обслуживания, а также управления еще более актуализировалась. Немалое количество работ посвящено исследованию эффективности государственного управления как на региональном, так и на муниципальном уровнях. Эффективность деятельности органов власти в стране определяется, прежде всего, на низовом уровне – в муниципальном образовании. Местное самоуправление (МСУ) занимает особое место в экономической системе, поскольку основные вопросы удовлетворения определенных потребностей населения решаются на местах.

Местное самоуправление – это система организации и деятельности граждан, обеспечивающая самостоятельное и ответственное решение

населением вопросов местного значения, управление муниципальной собственностью, исходя из интересов всех жителей данной территории [1, с. 320].

### Теоретический анализ

Эффективность деятельности органов местного самоуправления проанализирована в разрезе городских округов Республики Башкортостан. Территориальное устройство муниципальных образований РБ включает в себя 54 муниципальных района, 9 городских округов, 14 городских поселений, включая 2 рабочих поселка городского типа, 818 сельских поселений. Современное административно-территориальное деление Башкортостана регулируется Законом от 20 апреля 2005 г. № 178-з [2].

В качестве объекта анализа выступают городские округа, в частности – Агидель, Кумертау, Нефтекамск, Октябрьский, Салават, Сибай, Стерлитамак, Уфа. Следует отметить, что, согласно методике, предметом оценки являются результаты деятельности органов местного самоуправления в следующих сферах: экономическое развитие; дошкольное образование; общее и дополнительное образование; культура; физическая культура и спорт; жилищное строительство и обеспечение граждан жильем; жилищно-коммунальное хозяйство; организация муниципального управления; энергосбережение и повышение энергетической эффективности.

В работе проанализированы показатели, входящие в первый блок – экономическое развитие. Это число субъектов малого и среднего предпринимательства в расчете на 10 тыс. человек населения; доля среднесписочной численности работников малых и средних предприятий в среднесписочной численности работников всех предприятий и организаций; объем инвестиций в основной капитал в расчете на одного жителя, руб.; доля площади земельных участков, являющихся объектами налогообложения земельным налогом, в общей площади территории городского округа; доля прибыльных сельскохозяйственных организаций в общем их числе; доля протяженности автомобильных дорог общего пользования



местного значения, не отвечающих нормативным требованиям, в общей протяженности автомобильных дорог общего пользования местного значения; доля населения, проживающего в населенных пунктах, не имеющих регулярного автобусного сообщения с административным

центром городского округа, в общей численности населения городского округа; среднемесячная номинальная начисленная заработная плата работников государственных учреждений.

Значения показателей в различных городских округах представлены в табл. 1.

Таблица 1

**Значения показателей оценки эффективности органов местного самоуправления по блоку «Экономическое развитие» за 2015 г.**

Показатели	Агидель	Кумертау	Нефтекамск	Октябрьский	Салават	Сибай	Стерлитамак	Уфа
Число субъектов малого и среднего предпринимательства на 10 тыс. человек	324	275	339	435	277	365	344	464
Доля численности работников малых и средних предприятий в численности работников всех организаций	37	35	23	47	25	27	28	28
Инвестиции в основной капитал на одного жителя, руб.	1237	29 441	27 016	19 843	22 906	40 986	12 188	52 162
Доля земельных участков, являющихся объектами налогообложения, в общей площади	32	0	32	33	20	52	54	64
Доля прибыльных сельскохозяйственных организаций	0	100	100	0	100	100	0	100
Доля протяженности дорог местного значения, не отвечающих требованиям, в общей протяженности дорог	0	0	0,4	0	82	14	15	0
Доля населения, проживающего в населенных пунктах, не имеющих регулярного автобусного сообщения с административным центром городского округа, в общей численности	0	0	0	0	0	0	0	0
Среднемесячная заработная плата работников бюджетной сферы, руб.	18 693	20 974	18 633	22 370	21 510	19 621	21 996	24 113

Примечание. Рассчитано по [3].

Система оценки показателей эффективности деятельности органов местного самоуправления по экономическому блоку дала следующие результаты.

Развитие малого и среднего предпринимательства является одним из основных факторов устойчивого социально-экономического развития города, способствует обеспечению занятости населения, быстрому насыщению рынка качественными товарами и услугами, увеличению налоговых и неналоговых поступлений, формированию среднего класса. Лидирующую позицию по этому показателю занимает столица Республики Башкортостан – г. Уфа. Также наибольшее значение этого показателя имеют Октябрьский, Сибай и Стерлитамак, наименьшее – Кумертау,

Салават, Агидель. Низкие значения показателя связаны с тем, что общее количество субъектов малого и среднего предпринимательства в городских округах небольшое. Это связано с тем, что из года в год в этих городах все больше индивидуальных предпринимателей (ИП) прекращают деятельность в связи с невозможностью уплаты социальных отчислений в Пенсионный фонд России. Кроме того, многие ИП, работающие в сфере торговли, не выдерживают конкуренции с пришедшими на рынок городских округов крупными розничными сетями. Таким образом, данные обстоятельства повлекли за собой низкие показатели, отражающие число субъектов малого и среднего предпринимательства на 10 тыс. человек населения.





Субъекты малого и среднего бизнеса представлены во всех видах экономической деятельности республики. Так, в сельском хозяйстве осуществляют деятельность 11,0% от общего числа малых и средних предприятий, в обрабатывающих производствах – 15,0%, в строительстве – 14,0%, в сфере операций с недвижимым имуществом, аренды и предоставления услуг – 19,0%, в сфере оптовой и розничной торговли, ремонта автотранспортных средств, мотоциклов, бытовых изделий – 26,0%.

За последнее время выстроена система оказания государственной поддержки предпринимательства на муниципальном уровне. В настоящее время более половины средств бюджета, предусмотренных для субсидирования бизнеса, распределяется муниципальными образованиями. Поддержка оказывается, прежде всего, по приоритетным видам деятельности, что способствует социально-экономическому развитию районов и городов.

По показателю доли среднесписочной численности работников (без внешних совместителей) малых и средних предприятий в среднесписочной численности работников (без внешних совместителей) всех предприятий и организаций наибольшее значение имеют такие города, как Октябрьский, Агидель, Кумертау (это связано с тем, что здесь в основном осуществляют деятельность субъекты малого и среднего предпринимательства), наименьшее – Нефтекамск, Салават, Сибай.

По объему инвестиций в основной капитал (за исключением бюджетных средств) в расчете на одного жителя на первых местах – города Уфа, Сибай, Кумертау. В этих округах наиболее благоприятный инвестиционный климат. Наименьшее значение этого показателя наблюдается в г. Агидель – 1237 руб., что в 42,16 раза меньше, чем в г. Уфа. Создание конкурентоспособного инвестиционного климата, наращивание объемов привлекаемых в республику инвестиций приобретают особую значимость в дальнейшем экономическом развитии.

Наибольшее значение доли площади земельных участков, являющихся объектами земельного налога, в общей площади территории городского округа (муниципального района) отмечено в Уфе, Стерлитамаке и Сибее, наименьшее – в Кумертау, Салавате, Агидели.

По показателю доли прибыльных сельскохозяйственных организаций в общем их числе можно отметить, что в пяти из восьми городских округов все сельскохозяйственные организации являются прибыльными. Это Кумертау, Нефте-

камск, Салават, Сибай, Уфа. Например, в городском округе Кумертау это такие предприятия, как ООО «Колос» (специализация – растениеводство и животноводство), ООО «Алексеевское» и ОАО «НПО Мелеуз» (специализация – растениеводство). В остальных трех городах – Агидели, Октябрьском, Стерлитамаке – сельскохозяйственные предприятия отсутствуют.

Отметим, что в четырех оцениваемых городских округах (Уфа, Агидель, Кумертау, Октябрьский) нет дорог общего пользования местного значения, которые не отвечают нормативным требованиям. В Салавате значение показателя наибольшее – 82,5%. Считаем, что увеличение протяженности автомобильных дорог общего пользования местного значения, не отвечающих нормативным требованиям, приводит к существенному росту расходов, снижению скорости движения, продолжительным простоям транспортных средств, повышению уровня аварийности. Транспортная инфраструктура в Республике Башкортостан с 2010 г. осуществляется в рамках Республиканской целевой программы «Развитие автомобильных дорог Республики Башкортостан (2010–2015 гг.)». Основным инструментом реализации указанной Программы является территориальный заказ по содержанию, ремонту, капитальному ремонту, строительству и реконструкции автомобильных дорог общего пользования, ежегодно утверждаемый Правительством РБ.

Исходя из значений доли населения, проживающего в населенных пунктах, не имеющих регулярного автобусного и (или) железнодорожного сообщения с административным центром городского округа, в общей численности населения городского округа, можно отметить, что все рассматриваемые городские округа имеют нулевой показатель.

Основным источником доходов населения в Республике Башкортостан остается заработная плата. Поэтому проанализирована среднемесячная номинальная начисленная заработная плата работников, занятых в различных отраслях. Отметим, что в г. Уфа самая высокая среднемесячная номинальная начисленная заработная плата работников крупных и средних предприятий и некоммерческих организаций, муниципальных дошкольных образовательных учреждений, муниципальных общеобразовательных учреждений, учителей муниципальных общеобразовательных учреждений. Наибольший уровень среднемесячной номинальной начисленной заработной платы работников муниципальных учреждений культуры и искусства сложился



в городах Октябрьский и Нефтекамск. А в городских округах Стерлитамак и Нефтекамск – наибольший уровень среднемесячной номинальной начисленной заработной платы работников муниципальных учреждений физической культуры и спорта. Наименьшее значение этого показателя в разрезе представленных категорий работников наблюдается в таких городах, как Агидель, Сибай, Салават.

На основе анализа в табл. 2 нами дана рейтинговая оценка по экономическим показателям. Каждому из них присвоены баллы – чем больше значение показателя, тем меньше баллов. В предпоследнем столбце они просуммированы, в последнем – составлен итоговый рейтинг. Для удобства анализа показатели обозначены номерами в порядке их представленной оценки.

Таблица 2

**Рейтинг городских округов Республики Башкортостан по оценке экономических показателей**

Город	Показатели оценки эффективности органов МСУ, баллы								Итог	
	1	2	3	4	5	6	7	8	Баллы	Место
Агидель	6	2	8	5	8	1	1	7	38	7
Кумертау	8	3	3	8	1	1	1	5	30	3
Нефтекамск	5	8	4	6	1	2	1	8	35	5
Октябрьский	2	1	6	4	8	1	1	2	25	2
Салават	7	7	5	7	1	5	1	4	37	6
Сибай	3	6	2	3	1	3	1	6	25	2
Стерлитамак	4	4	7	2	8	4	1	3	33	4
Уфа	1	5	1	1	1	1	1	1	12	1

Таким образом, исходя из расчетов, наиболее высокая эффективность деятельности органов местного самоуправления по экономическому блоку показателей наблюдается в городе Уфа. Наименьшие значения имеют городские округи

Агидель, Салават, Нефтекамск. В процессе проведенного анализа вскрыты недостатки существующей методики оценки эффективности деятельности органов местного самоуправления (ОМСУ), которые отражены на рис. 1.



Рис. 1. Недостатки методики оценки деятельности ОМСУ и предложения по их устранению



Для более полного и четкого отражения оценки эффективности управления социально-экономическим развитием муниципального образования по экономическому блоку целесообразно также проанализировать такие показатели, как уровень безработицы, собственные доходы местного бюджета на одного жителя, доля несобственных доходов в общем объеме местного бюджета, индекс промышленного производства, стоимость отгруженной продукции. Все перечисленные показатели в той или иной мере зависят от действий ОМСУ, а также качества принятых ими управленческих решений.

Необходимость включения вышеперечисленных показателей в систему оценки эффективности деятельности органов местного самоуправления обосновывается следующим образом. Первым индикатором является индекс промышленного производства, который определяется отношением текущего объема производства в денежном выражении к объему промышленного производства в предыдущем или другом базисном году. От наличия производственных предприятий зависит социально-экономическое положение той или иной территории. Предприятия промышленного производства создаются там, где, во-первых, имеется экономический потенциал, во-вторых, есть благоприятный инвестиционный климат. Первый фактор не сильно зависит от субъектов управления, так как под экономическим потенциалом понимается совокупность природных, научно-технических, человеческих, финансовых и других ресурсов, необходимых для воспроизводства экономического блага. Но в то же время следует отметить, что необходимо уметь рационально и эффективно использовать имеющиеся факторы производства. На инвестиционный климат субъекты управления могут повлиять посредством внедрения различных механизмов (например, поддержка субъектов малого и среднего бизнеса путем введения льготного налогообложения на территории, предоставления различных трансфертных вы плат).

Следующим показателем выступает уровень безработицы, определяющийся как отношение количества безработных к общей численности экономически активного населения. Деятельность органов местного самоуправления в регулировании рынка труда заключается в создании новых рабочих мест, повышении уровня занятости и преодолении безработицы путем обучения и переобучения

работников, а также в поддержке безработных путем выплаты пособий.

Недостатком в существующей методике оценки эффективности деятельности ОМСУ в разрезе экономического блока считаем также отсутствие показателей местного бюджета. Местный бюджет играет важную роль в социально-экономическом развитии муниципального образования. От того, как будет исполнен местный бюджет, зависит реализация целей и задач местного самоуправления. В их реализации заинтересованы не только представители органов власти, но и население. Ведь основной целью является повышение уровня жизни граждан. Поэтому изучение структуры местного бюджета, анализ целей и задач местного самоуправления в области бюджетного регулирования, выявление существующих проблем и предложение рекомендаций для их устранения необходимы для эффективного функционирования местного самоуправления.

Собственные доходы местного бюджета представляются налоговыми и неналоговыми поступлениями (налог на доходы физических лиц, единый налог на вмененный доход для отдельных видов деятельности, единый сельскохозяйственный налог, налог на имущество физических лиц, земельный налог, доходы от использования имущества, находящегося в государственной и муниципальной собственности). Для сопоставления значений показателя данные представим в расчете на одного жителя муниципалитета. Несобственные доходы местного бюджета представлены безвозмездными поступлениями от других бюджетов бюджетной системы Российской Федерации в виде субсидий, субвенций, дотаций. От того, как будет исполнен местный бюджет, каково будет соотношение доходов и расходов, на сколько процентов собственные доходы бюджета будут превышать несобственные, каков будет объем предоставленных межбюджетных трансфертов из федерального бюджета, зависит реализация муниципальных программ социального и экономического развития. В свою очередь, осуществление таких программ ведет к социально-экономическому развитию как муниципального образования, так и региональной экономики.

Значения рекомендуемых показателей в разрезе городских округов представлены в табл. 3.

С использованием значений табл. 3 построен рейтинг городских округов для оценки эффективности деятельности органов местного самоуправления (табл. 4).



Таблица 3

## Рекомендуемые показатели для оценки эффективности деятельности органов местного самоуправления за 2015 г.

Городские округа	Индекс промышленного производства, %	Уровень безработицы, %	Собственные доходы местного бюджета на одного жителя, руб./чел.	Доля несобственных доходов в общем объеме местного бюджета, руб.	Объем отгруженной продукции в расчете на одного жителя, руб./чел.
Агидель	44,8	5,4	11 867	27,5	36 653
Кумертау	202,1	1,28	6526	67,1	184 884
Нефтекамск	98,3	1,36	6223	59,2	313 868
Октябрьский	127,6	0,84	14 688	24,1	307 115
Салават	87,5	0,89	9494	32,1	1 318 788
Сибай	100,1	0,94	14 601	28,1	176 973
Стерлитамак	105,8	0,99	7187	55,3	360 672
Уфа	100,8	1,25	15 531	48,9	806 761

Примечание. Рассчитано по [3].

Таблица 4

## Рейтинг городских округов по представленным показателям

Городские округа	Итого баллов	Место в рейтинге
Агидель	30	6
Кумертау	28	5
Нефтекамск	32	7
Октябрьский	12	1
Салават	20	3
Сибай	20	3
Стерлитамак	21	4
Уфа	17	2

Как видно из данных табл. 4, по показателям, которые также имеют немаловажное значение при оценке деятельности органов местного самоуправления, лучшие значения наблюдаются в городских округах Уфа, Салават, Октябрьский, худшие – Агидель, Кумертау, Стерлитамак.

Рассмотрим один из городов с наиболее высокими значениями показателей – г. Уфа.

В городском округе Уфа объем отгруженной продукции собственного производства, выполненных работ и услуг по всем видам экономической деятельности составил почти 900 млрд руб., что на 6,0% выше уровня 2014 г. Три четверти объема обеспечили крупные и средние предприятия промышленного комплекса Уфы. Наибольшие показатели – по отгрузке продукции в производстве транспортных средств (131,8%), электрооборудования (115,2%), нефтепродуктов (111,6%), пищевых продуктов (110,2%), прочих неметаллических минеральных продуктов (105,7%), в распределении электроэнергии, газа, воды (113%), а также обработке древесины (119,6%). Промышленный комплекс Уфы имеет многоотраслевую производственную структуру. Здесь сосредоточено около 200 крупных и сред-

них промышленных предприятий. Наибольший удельный вес в промышленном комплексе столицы Башкортостана занимают отрасли топливно-энергетического комплекса, химии и нефтехимии, машиностроения. В числе наиболее крупных предприятий – ОАО «Уфимский нефтеперерабатывающий завод» и ОАО «Ново-Уфимский нефтеперерабатывающий завод», ОАО «Уфанефтехим», ОАО «Уфанефтеоргсинтез» и др. Таким образом, в столице республики налажен достаточно высокий уровень деятельности ОМСУ.

Рассмотрим города с низкой эффективностью деятельности ОМСУ. Городской округ Агидель сразу по трем индикаторам занимает последнее место. Низкие показатели объемов промышленного производства в городском округе связаны с тем, что этот город представляет только одно производство – по выпуску силикатного кирпича (ООО «Джут-СТ»). За 2015 г. это предприятие осуществляло свою деятельность не в полном объеме. Оно не функционировало с 23 марта по 22 апреля, что связано с нехваткой финансовых средств на приобретение сырья, из-за неуплаты была прекращена подача заводу газа. Неполный месяц работало предприятие и в мае из-за работ по техобслуживанию и запуску оборудования. Также в июне–декабре предприятие не работало в среднем по две недели из-за отсутствия сырья (известняк) по причине отсутствия денежных средств на приобретение. Таким образом, эти факторы повлияли на результаты объемов промышленного производства. Отметим, что, по прогнозам, планируется увеличение рассматриваемого показателя, которое связано с тем, что у предприятия появились постоянные заказчики, занимающиеся строительством многоэтажных квартир в г. Нефтекамск. Агидель обладает промышленным потенциалом ниже среднего уровня при крайне нестабильных темпах роста производства, что, в свою очередь, порождает ряд дру-





гих проблем. Например, проблемы социального характера – рост уровня безработицы, снижение реальных доходов населения муниципалитета, решение которых входит в первоочередные задачи органов местного самоуправления. Уровень безработицы в рассматриваемом городском округе в 3–5 раз выше, чем в остальных, он равен 4,5%. Считаем, что это значение не в полной мере отражает реальную действительность, так же как и в других городских округах. На самом деле он выше, так как при расчете уровня безработицы учитываются лишь официально зарегистрированные безработные. Отметим, что не все работающее население официально трудоустроено. Это признаки теневой экономики, борьба с которой также является одной из задач, стоящих перед ОМСУ.

В городе Агидель сильными сторонами является географическая близость к рынкам Республики Татарстан, Пермского края, Свердловской области, наличие транспортной (глубоководный грузовой речной порт с выходом в Волго-Камский бассейн) и инженерной (электро- и теплоснабжение) инфраструктуры. При эффективном использовании имеющихся ресурсов и сильных сторон городского округа в будущем есть возможность улучшить показатели социально-экономического развития территории. Эффективное развитие как элемент устойчивого развития региональной системы, фактически характеризующая состояние ее экономической подсистемы (региональной экономики), превращается в активный элемент механизма устойчивого функционирования региона. Эффективное развитие региональной системы – это такое развитие, при котором будет происходить ликвидация неравенства внутрирегионального территориального развития [4, с. 137].

Следующий город с низкой оценкой деятельности ОМСУ – Кумертау. По индексу промышленного производства он занимает первое место, что обусловлено ростом объема производства на градообразующем предприятии акционерного общества «КумАПП». Кумертау – город с монопрофильной структурой экономики, он включен в группу городов с наиболее сложным социально-экономическим положением. Отметим, что в течение 2015 г. здесь проведена работа с некоммерческой организацией «Фонд развития моногородов», которая софинансирует расходы субъектов Российской Федерации и муниципальных образований в целях реализации мероприятий по строительству и (или) реконструкции объектов инфраструктуры, необходимых для реализации новых инвестиционных проектов.

Для улучшения эффективности управления муниципалитетом проделана работа по созданию территории опережающего социально-экономического развития (ТОСЭР) в границах моногорода

Кумертау. Значительные налоговые льготы для резидентов ТОСЭР позволят привлечь крупных инвесторов, что послужит созданию новых рабочих мест в городском округе.

### Обсуждение результатов

Таким образом, на основе анализа можно сделать вывод о необходимости оценки рекомендуемых показателей, так как они более точно представляют эффективность управления социально-экономическим развитием территории. Также нужно подчеркнуть и важность самой оценки деятельности ОМСУ, которая отражена на рис. 2.



Рис. 2. Схема оценки эффективности деятельности ОМСУ в социально-экономической системе

Как видно из рис. 2, оценка эффективности деятельности ОМСУ является основой для анализа социально-экономической ситуации в муниципальном образовании, системного изучения «болевых точек» и «точек роста», которые, в свою очередь, характеризуют настоящее и создают базу для составления прогноза социально-экономического развития городского округа. Важно подчеркнуть, что в оценке эффективности работы органов местного самоуправления нуждаются как органы власти, так и население муниципального образования. Обществу она позволяет контролировать качество деятельности органов местного самоуправления, руководителям и муниципальным служащим нужна для самоконтроля, совершенствования управленческого процесса. На основе данных оценки деятельности ОМСУ можно представить прогноз социально-экономического развития территории в виде стратегии.

Оценка эффективности деятельности органов государственной власти и местного самоуправления, с одной стороны, создает предпосылки для системного мониторинга результативности



управления регионами и муниципальными образованиями, принятия мер по совершенствованию управления финансами, а с другой – для поощрения субъектов РФ и муниципальных образований, достигших наилучшего качества управления общественными финансами [5, с. 90].

Исходя из вышеизложенного, можно заключить, что в методике по оценке деятельности органов власти местного самоуправления, во-первых, не все показатели в полной мере отражают эффективность работы ОМСУ. Во-вторых, при анализе не учитываются итоги реализации муниципальных программ социально-экономического развития. В-третьих, отсутствует социологический опрос. Поэтому в целях повышения применения используемой методики можно предложить ввести дополнительные показатели, учитывать итоги реализации муниципальных программ развития территорий, дополнить ее обязательным опросом населения.

#### Образец для цитирования:

Фатхуллина И. М. Оценка эффективности деятельности органов местного самоуправления // Изв. Сарат. ун-та. Нов. сер. Сер. Экономика. Управление. Право. 2017. Т. 17, вып. 2. С. 177–184. DOI: 10.18500/1994-2540-2017-17-2-177-184.

#### Local Authorities' Performance Assessment

##### I. M. Fatkhullina

Bashkir State University,  
32, Validy str., Ufa, 450076, Russia  
E-mail: ind9624@yandex.ru

**Introduction.** Socio-economic development of the regions depends mainly on the activities of the local self-government bodies and they have taken on managerial decisions. **Methodology and results of study.** As a result of scientific work has established a system of indicators, the use of which is essential in assessing the management effectiveness of the socio-economic development of municipalities. It includes: the unemployment rate, their own local budget revenues per capita, share of improper revenue in total local budget, the index of industrial production, the cost of products shipped. The estimation of efficiency of activity of local governments in the context of urban districts of the Republic of Bashkortostan. **Theoretical analysis.** The necessity of the application of the proposed system of indicators that allows you to objectively analyze the effectiveness of management of development areas. **Discussion of results.** Disadvantages of existing methods for evaluating the effectiveness of the local government, the rating is built urban districts. The results of the present work allow us to determine the municipalities with high and low efficiency of management subjects.

**Key words:** management, management efficiency, management of the object, subject of management, performance management effectiveness evaluation.

#### Cite this article as:

Fatkhullina I. M. Local Authorities' Performance Assessment. *Izv. Saratov Univ. (N.S.), Ser. Economics. Management. Law*, 2017, vol. 17, iss. 2, pp. 177–184 (in Russian). DOI: 10.18500/1994-2540-2017-17-2-177-184.

#### Список литературы

1. Краснов А. В., Бадрутдинова Д. Х. Оценка деятельности органов местного самоуправления // Вестн. Казан. технол. ун-та. 2011. № 20. С. 320–327.
2. Об административно-территориальном устройстве Республики Башкортостан : закон Республики Башкортостан от 20.04.2005 № 178-з. Доступ из справ.-правовой системы «КонсультантПлюс».
3. Официальная статистика // Федеральная служба государственной статистики Российской Федерации : [сайт]. URL: <http://www.gks.ru> (дата обращения: 01.12.2016).
4. Юсупов К. Н., Таймасов А. Р., Янгиров А. В., Ахунов Р. Р. Регион в системе национальной экономики / под общ. ред. К. Н. Юсупова. Уфа, 2005. 208 с.
5. Фатхуллина И. М. Особенности оценки эффективности управления регионом в Российской Федерации // Воспроизводственный потенциал региона : проблемы количественных измерений его структурных элементов : материалы VI Междунар. науч.-практ. конф. Уфа, 2016. С. 85–91.

#### References

1. Krasnov A. V., Badrutdinova D. H. Otsenka deiatel'nosti organov mestnogo samoupravleniya [Local authorities' performance assessment]. *Vestnik Kazanskogo tekhnologicheskogo universiteta*, 2011, no. 20, pp. 320–327.
2. About the administrative-territorial device of the Republic of Bashkortostan. Law of the Republic of Bashkortostan of 20.04.2005 No. 178-z. *ATP «Consultant»* [electronic resource] (in Russian).
3. Ofitsial'naya statistika (Official statistics). *Federal'naya sluzhba gosudarstvennoy statistiki Rossiiskoi Federatsii* (Federal State Statistics Service of the Russian Federation. Site). Available at: <http://www.gks.ru> (accessed 1 December 2016) (in Russian).
4. Yusupov K. N., Taymasov A. R., Yangirov A. V., Akhunov R. R. *Region v sisteme natsional'noi ekonomiki* [The region in the sistem of the nacional economy. By total. ed. K. N. Yusupova]. Ufa, 2005. 208 p. (in Russian)
5. Fatkhullina I. M. Osobennosti otsenki effektivnosti upravleniya regionom v Rossiiskoi Federatsii [Features evaluating the effectiveness of regional management in the Russian Federation]. *Vosproizvodstvennyi potentsial regiona: problemy kolichestvennykh izmereniy ego strukturnykh elementov: materialy VI Mezhdunarodnoy nauchno-prakticheskoi konferentsii* [Reproduction potencial of the region: the problems of quantitative measurements of its structural elements. Materials VI Int. sci. and pract. conf.]. Ufa, 2016, pp. 85–91 (in Russian).



УДК 336.1; 338.2

## АНАЛИЗ СИСТЕМЫ ЭКОЛОГИЧЕСКОГО НАЛОГООБЛОЖЕНИЯ РОССИЙСКОЙ ФЕДЕРАЦИИ

**А. О. Титова**

кандидат экономических наук, доцент кафедры финансов, кредита и налогообложения, Поволжский институт управления имени П. А. Столыпина – филиал РАНХиГС при Президенте РФ, Саратов. E-mail: axelya@yandex.ru



**Введение.** Важным аспектом социально-экономического развития страны является учет экологической составляющей как фактора народосбережения, повышения экономической эффективности производственных комплексов, а также усиления ответственности физических и юридических лиц за результаты своей деятельности. **Теоретический анализ.** В статье рассматривается взаимовлияние экономической деятельности физических и юридических лиц и сформированной налоговой системы страны на сохранение окружающей среды и поддержание экологического баланса. Функционирующая в настоящее время система налогов Российской Федерации не отражает в полной мере принципа экологичности налогообложения, что приводит к отрицательным внешним эффектам, выражающимся в высокой степени заболеваемости населения, с одной стороны, и функционированию преимущественно экологически неблагополучных производств, с другой. В рыночных условиях наиболее значимыми для регулирования экономики являются экономические методы, к числу которых относятся и налоги. В этой связи возникла необходимость анализа действующей системы экологического налогообложения в Российской Федерации. **Обсуждение результатов.** Результатом исследования обозначенной проблемы стало выявление особенностей системы экологического налогообложения в Российской Федерации, обоснование проблем экологического налогообложения и возможных направлений развития данной системы.

**Ключевые слова:** экологическое налогообложение, экстерналии, защита окружающей среды.

DOI: 10.18500/1994-2540-2017-17-2-185-191

### Введение

Особую актуальность вопросы экологизации налоговой системы РФ приобрели в связи с интенсификацией деятельности добывающих компаний, что приводит к ухудшению экологической обстановки и истощению природо-ресурсной базы государства. Кроме того, требуют решения проблемы, связанные с негативным влиянием на здоровье населения автомобильного транспорта. Рост числа автомобилей, особенно не отвечающих экологическим стандартам, приводит к ухудшению здоровья населения в целом, что противоречит принципам народосбережения, декларированным Правительством РФ.

В качестве загрязняющих веществ, опасных для здоровья населения, рассматриваются диоксид азота, оксид углерода, частицы  $PM_{10}$  и  $PM_{2,5}$ , а также черный дым, бензол, полици-

клические ароматические углеводы (ПАУ) и металлы, в том числе свинец [1, с. 5].

В Российской Федерации понятие «выбросы» закреплено в решении комиссии Таможенного союза Евразийского экономического сообщества от 09.12.2011 № 877. Так, в соответствии с Решением, выбросы – выбрасываемые в атмосферный воздух вредные вещества, содержащиеся в отработанных газах двигателей внутреннего сгорания и испарениях топлива транспортных средств, которыми являются оксид углерода (CO), углеводороды (HC), оксиды азота (NOx), дисперсные частицы [2].

Именно выхлопные газы автомобилей являются источником выбросов порядка 30% мелко-дисперсных твердых частиц и иных выбросов, включающих, например, дорожную пыль. Степень вреда для здоровья человека непосредственно связана с размером частиц выбросов. Наиболее опасные для здоровья человека – мелкие частицы в связи с более легким их попаданием в дыхательную систему человека.

Всемирная организация здравоохранения считает загрязнение воздуха одним из основных факторов риска для здоровья населения, обусловленных низкими качественными характеристиками окружающей среды. Отмечается, что в странах, которые проводят работу по снижению уровня загрязнения воздуха, снижается и риск таких заболеваний, как инсульт, болезни сердечно-сосудистой системы и рак легких, а также сокращается заболеваемость респираторными заболеваниями как в острой, так и в хронической форме.

Здоровье населения является важнейшей составляющей национального богатства страны. От его показателей зависит социально-экономическое развитие страны и ее национальная безопасность [3, с. 3].

Большинство источников загрязнения контролироваться отдельными физическими лицами не могут. Именно это определяет важность вмешательства органов власти государственного и муниципального уровня в формировании политики в сфере транспорта, промышленности, строительства, сельского хозяйства.





Как правило, непропорциональному воздействию степени загрязнения подвергаются жители стран с низким и средним уровнем дохода. Непосредственная связь уровня жизни населения, степени экологической безопасности и уровня здоровья населения страны должна стать основополагающей для разработки действенных мер по развитию социально-экономической системы страны на принципах экологичности.

### Теоретический анализ

Проблемы влияния окружающей среды на экономику впервые были подняты и обоснованы А. Пигу, который отмечал широкий спектр экстерналий (внешних издержек). Благоприятное воздействие, выражающееся в развитии технологий, ориентированных на защиту окружающей среды, развитие экологоориентированных производств, относится к положительным внешним эффектам. Такая ситуация может складываться в результате проводимой политики, направленной на создание благоприятной экологической среды. И наоборот, отрицательные внешние эффекты, которые проявляются в использовании устаревших технологий при добыче и переработке природных ресурсов, неиспользование экономических и административных рычагов приводят к ухудшению экологической ситуации в стране. Таким образом, опосредованно отрицательные экстерналии приводят к дополнительным затратам бюджетов всех уровней, которые не могут быть компенсированы за счет дополнительных источников. Такие экстерналии относятся к одной из разновидностей провалов рынка.

В целом экстерналии можно разделить на следующие типы: темпоральные, глобальные, локальные, межрегиональные, межсекторальные.

Важным является понимание того, что как отрицательные, так и положительные экстерналии не могут рассматриваться в контексте краткосрочного планирования. И здесь необходимо учитывать важность именно темпоральных экстерналий. Удовлетворение потребностей в невозобновимых ресурсах представителей современного поколения без учета возможности использования данных ресурсов будущими поколениями приводит к ухудшению общей экологической ситуации, а также создает предпосылки для возникновения в будущем значительных экономических, социальных и экологических проблем для будущих поколений, сужая их возможности удовлетворять собственные потребности, необходимые для обеспечения нормальной жизнедеятельности. Это ведет в дальнейшем к возложению дополнительных экстернатальных затрат поколением, живущим в настоящее время, на

будущие поколения. В какой-то мере иллюстрацией таких экстерналий может служить интенсивное развитие добывающей и перерабатывающей промышленности в 1930–1970-е гг. XX в. Проблема сохранения окружающей среды не была приоритетной. Результатом такого развития послужило ухудшение экологической обстановки в стране, что опосредованно послужило причиной роста заболеваемости сердечно-сосудистыми и онкологическими заболеваниями.

К положительным темпоральным экстерналиям можно отнести развитие новых технологий, основанных на ресурсосберегающих технологиях и технологиях, снижающих негативное влияние на окружающую среду как со стороны организаций, так и со стороны населения.

Рассматривая глобальные экстерналии, следует отметить важность межгосударственного взаимодействия по вопросам охраны окружающей среды, так как выбросы в атмосферу химически небезопасных соединений и другое негативное воздействие на экологическую систему мира могут создать дополнительные экономические издержки у других стран. Такие отрицательные внешние эффекты могут приводить к дополнительным затратам независимо от того, проводится ли активная экологическая политика в стране или нет. Однако степень отрицательного экологического влияния и уровень затрат на предотвращение или снижение отрицательных внешних эффектов будет непосредственно зависеть от проводимой экологической политики в стране.

К положительным глобальным экстерналиям следует отнести результат взаимодействия стран мира в сфере экологии в рамках Всемирной организации здравоохранения, Всемирного банка и других международных организаций, приводящий к более жесткому контролю экологической составляющей экономики и развитию рыночных инструментов, позволяющих формировать рациональное эколого-экономическое поведение хозяйствующих субъектов.

Наиболее типичным проявлением локальных экстерналий является влияние деятельности предприятий, функционирующих на отдельной территории (субъект Федерации, муниципальное образование), на формирование издержек у других предприятий и организаций, населения, природных объектов и т.д. В этом случае экстерналии также могут быть как положительными, так и отрицательными.

Межрегиональные экстерналии выражаются в воздействии хозяйственно-экономической деятельности одного региона на размер издержек по снижению негативного воздействия этой деятель-





ности соседних регионов. Данный тип экстерналий пересекается с глобальными, но реализуется в границах одной страны.

Межсекторальные экстерналии также носят как положительный, так и отрицательный характер. Влияние развития одного сектора экономики на функционирование другого часто носит отрицательный характер. Так, проведение работ по зарегулированию р. Волга и других рек, на которых создавались водохранилища для функционирования предприятий энергетического сектора, привело к выведению из сельскохозяйственного оборота значительного количества высокоплодородных земель.

Исходя из анализа типов экстерналий, можно сделать вывод о том, что отрицательные экстерналии проявляются наиболее часто. В связи с высокой степенью влияния окружающей среды на жизнедеятельность людей и степень развития общества можно сделать вывод о значимости экологического воздействия на условия жизни населения. В этой связи можно констатировать, что потери самой природы не могут быть охарактеризованы как экологические потери. Данная категория должна рассматриваться более широко и включать помимо природных потерь и потери человека, которые могут возникать вследствие экономической деятельности, наносящей ущерб экологии.

Для снижения любых типов экстерналий необходимо использование рыночных инструментов, которые позволили бы трансформировать внешние издержки во внутренние.

В этой связи принято выделять два основных подхода к интерлинизации издержек.

Во-первых, введение экологических налогов, позволяющих выразить в денежной форме потери государства и общества, возникающие в результате деятельности налогоплательщика, наносящей ущерб экологической системе страны. Таким образом, экологический налог должен быть равен экстернальным издержкам. Это утверждение базируется на обосновании степени использования ресурсов окружающей среды в зависимости от степени экономического обременения. Так, являясь общественным благом, природная среда не имеет цены, что обуславливает чрезмерное использование природных ресурсов. Такое использование приводит к экономическим потерям общества, что требует дополнительных расходов бюджетной системы. В условиях ограниченности бюджетных ресурсов такая ситуация является недопустимой. В этой связи главной целью экологических налогов является перенос расходов и потерь на налогоплательщика в полном объеме, что должно привести к снижению уровня эко-

логического ущерба. Данный налог называется налогом Пигу, или пигувианским налогом.

Во-вторых – теория, сформулированная Р. Коузом, в которой рассматривалась проблема отрицательных внешних эффектов с позиции трансакционных издержек, т.е. учет экстерналий, которые касаются не непосредственных участников, а третьих лиц.

В свою очередь, У. Баумол и У. Оутс предлагают вводить налоги на уровне, соответствующем текущим социальным потерям, и в случае изменения последних – менять этот уровень в соответствии с изменившимися потерями. Это позволяет сделать налоги гибким инструментом регулирования внешних эффектов [1, с. 10].

Таким образом, реализация косвенных методов посредством экологического налогообложения базируется на принципе «загрязнитель платит». Однако использование данного принципа может быть затруднено в отдельных случаях.

Формирование экологического налогообложения – актуальная проблема для РФ, имеющая в настоящее время недостаточно эффективные механизмы экологической политики, в том числе с приравниванием налогов как основных.

Мировая практика показывает высокую степень значимости экологических налогов для проведения политики администрирования с ярко выраженной социальной эффективностью.

Статистической службой Европейского союза было разработано определение экологического налога для целей проведения международного статистического учета. Так, экологическим налогом признается налог, налоговой базой которого выступает физическая характеристика объекта, который признан оказывающим негативное воздействие на окружающую среду, либо иного объекта, связанного с ним.

Как правило, в каждой стране складывается свой подход к определению экологического налога. Общим является признание налоговой базой негативного воздействия на окружающую среду и обязательный характер уплаты налога. В российской теории и практике налогообложения вопрос экологического налогообложения разработан недостаточно детально. Практика экологического налогообложения в развитых странах показывает, что экологические налоги зачастую вводятся в налоговую систему в качестве целевых. Причем принято выделять два вида целевых налогов: налоги, используемые только по назначению и имеющие строго целевую направленность, и налоги, используемые частично по целевому назначению. Таким образом, можно отметить, что целевая направленность является одной из характеристик экологического налога. Данная характеристика



имеет свои положительные и отрицательные стороны. С одной стороны, целевой характер использования налога позволяет государству обосновать увеличение налогового бремени и снижает издержки государства на финансирование устранения нарушений экологической системы. С другой стороны, целевая направленность налога снижает гибкость бюджета и не позволяет реализовать в полной мере стимулирующую функцию и целевую направленность.

Характерной чертой экологических налогов является широкий диапазон применения их как экономического рычага, позволяющего реализовать экологическую политику государства. В рыночных условиях именно экономические методы более эффективны по сравнению с административными, такими как запреты, стандарты, квоты.

Учитывая многообразие экологически налогов, можно выделить ряд основных принципов, которые ложатся в основу формирования системы экологического налогообложения:

- объектом налогообложения должен являться непосредственно источник загрязнения или приводящие к такому результату действия налогоплательщика;

- ставка налога должна быть основана на содержании загрязняющих веществ и дифференцироваться в соответствии с этим показателем;

- масштабы урона, наносимого окружающей среде, должны определять сферу действия налога;

- характер налога должен учитывать особенности различных категорий налогоплательщиков;

- конкурентоспособность налогоплательщика следует учитывать при установлении экологического налога;

- ставка экологического налога не может быть ниже стоимостной оценки потерь от деятельности налогоплательщика, наносящей вред окружающей среде;

- экологические налоги должны формировать поведение налогоплательщика как в краткосрочном, так и долгосрочном периоде и др.

Классификация экологических налогов, разработанная Евростатом, представлена следующими группами налогов:

- 1) энергетические;
- 2) транспортные;
- 3) на загрязнение окружающей среды;
- 4) ресурсные [1, с. 17].

В РФ имеется также система экологических налогов и платежей, однако она значительно отличается от системы Европейского союза. Часть налогов пересекается в обеих системах, но значительная часть их различается по целям и функциям. Это связано с особенностями струк-

туры экономики России и Европейского союза, а также уровнями экологического развития.

Так, к экологическим налогам Российской Федерации можно отнести следующие: налог на добычу полезных ископаемых, водный налог, земельный налог, сборы за пользование объектами животного мира и объектами водных биологических ресурсов, транспортный налог, акцизы (на нефтепродукты). К неналоговым платежам относятся платежи за негативное воздействие на окружающую среду, экологический сбор.

Экологический сбор уплачивается производителями, импортными товарами, подлежащими утилизации после утраты ими потребительских свойств, по каждой группе товаров, закрепленной в законодательстве, в срок до 15 апреля года, следующего за отчетным годом [4].

Плата за негативное воздействие на окружающую среду взимается за следующие его виды: выбросы загрязняющих веществ в атмосферный воздух стационарными источниками; сбросы загрязняющих веществ в водные объекты (далее – сбросы загрязняющих веществ); хранение, захоронение отходов производства и потребления (размещение отходов) [5].

К группе энергетических налогов в российской налоговой системе можно отнести акцизы на топливо. Данный вид налога не имеет целевой направленности и зачисляется в бюджет соответствующего уровня. На современном этапе развития данный вид налога был введен в налоговую систему в 1992 г., однако на начальном этапе развития акцизного налогообложения продукция переработки нефтепродуктов не относилась к подакцизной. Включение автомобильного бензина в перечень подакцизной продукции произошло в 1996 г. За время существования акциза на автомобильное топливо наблюдается постоянный рост ставок на данный вид продукции. Исходя из анализа экологической составляющей этого вида налога, можно сделать вывод, что он носит скорее ресурсный характер, чем экологический. Объектом налогообложения по акцизу является объем реализации подакцизной продукции, что не связано непосредственно с негативным воздействием на окружающую среду. В какой-то мере данный налог можно признать экологическим в связи с предусмотренной налоговым законодательством дифференциацией налоговых ставок по экологическим классам топлива.

К группе транспортных налогов в российской налоговой системе могут быть отнесены акцизы на транспортные средства и транспортный налог.

Если рассматривать акциз с точки зрения его развития в налоговой системе РФ в разрезе экологической составляющей, то акциз на лег-



ковые автомобили является одним из первых, отражающих экологическую направленность. Изначально он зачислялся как один из источников в дорожные фонды Российской Федерации. На момент введения ставки акциза были адвалорными, однако после введения Налогового кодекса и расширения перечня подакцизной продукции (дополнительно включены мотоциклы с мощностью двигателя свыше 150 л.с.) был изменен подход и к установлению ставок – введены твердые ставки с дифференциацией в соответствии с мощностью двигателя. В отличие от акциза на топливо, частично отражающего экологическую направленность, акциз на легковые автомобили так и не стал полноценным экологическим налогом, поскольку введенная дифференциация ставок не отражает степени негативного влияния автомобиля на окружающую среду.

Транспортный налог впервые был введен в налоговую систему Российской Федерации в 1992 г. Систему транспортного налогообложения на этом этапе формируют пять налогов. Ни один из них не нес на себе признаков экологического налога. С 2003 г. в налоговую систему введен транспортный налог, который заменил собой налог с владельцев транспортных средств и налог на транспортные средства. Данный налог является региональным и устанавливается законодательными актами субъектов Российской Федерации на основании Налогового кодекса РФ.

Дискуссия о необходимости реформирования транспортного налога ведется уже много лет. РФ является одной из немногих развитых стран, в которой данный налог уплачивается исходя из мощности двигателя, а не из негативного воздействия на окружающую среду. Однако изменения, разрабатываемые в настоящее время Минтрансом РФ, касаются лишь отмены данного налога для большегрузного транспорта в связи с введением 15.11.2015 системы «Платон», предполагая взимание платы за проезд с большегрузных автомобилей по федеральным трассам [6, с. 23].

Необходимость пересмотра подходов к порядку исчисления транспортного налога на принципах экологичности, с учетом вреда наносимого автомобилем окружающей среде, подтверждается и Правительством РФ, однако имеющиеся ограничения не позволяют форсировать модернизацию налога. К главному ограничению относится в большинстве случаев устаревший автопарк, включающий автомобили с низким классом экологичности, и принадлежность данной категории автомобилей преимущественно физическим лицам, имеющим низкий доход. Таким образом, пересмотр подходов к исчислению транспортного налога увеличит налоговую нагрузку на налого-

плательщика. Реализуемая в РФ программа утилизации автомобилей не изменила существенно сложившейся ситуации. Кроме того, автомобили, участвующие в программе утилизации, также отбираются не по признаку экологичности, что обуславливает сохранение достаточно высокого уровня негативного воздействия на окружающую среду при их использовании. Поэтому переход на исчисление и уплату транспортного налога в зависимости от экологического класса в настоящий момент преждевремен.

Для введения обновленного транспортного налога необходим переходный период, в течение которого будут действовать переходные положения, касающиеся либо объекта налогообложения, либо его собственника [6, с. 23].

Группа ресурсных налогов представлена самым широким перечнем налогов и сборов. В нее включаются: налог на добычу полезных ископаемых, водный налог, земельный налог, сборы за пользование объектами животного мира и объектами водных биологических ресурсов.

Налогообложение добычи полезных ископаемых было введено в налоговую систему РФ в 1992 г. законом «О недрах». Непосредственно налог на добычу полезных ископаемых вступил в силу в 2002 г. Объектом налогообложения в данном случае выступает широкий перечень полезных ископаемых. Однако основную долю поступлений налога на добычу полезных ископаемых в бюджет составляет налог, зачисляемый нефтедобывающими компаниями. Значительное влияние на объем поступлений данного налога оказывает конъюнктура цен на нефть на мировом рынке. В полной мере данный налог назвать экологическим в соответствии с классификацией ОЭСР нельзя, так как характер его исчисления представляет собой изъятие ресурсной ренты. При этом налог может рассматриваться как один из экономических инструментов реализуемой государством экологической политики.

Предпосылкой введения водного налога в налоговую систему РФ было включение в состав региональных налогов платы за воду в 1991 г. В 1998 г. законом «О плате за пользование водными объектами» устанавливались виды водопользования, за которые взималась плата. Отдельно предусматривалось обложение сброса сточных вод. Данный платеж имел целевой характер и частично перенаправлялся на финансирование мероприятий по охране и восстановлению водных объектов. В 2005 г. в Налоговый кодекс РФ была введена глава «Водный налог».

Сборы за пользование объектами животного мира и объектами водных биологических ресурсов были введены в налоговую систему РФ в



2004 г. При этом с 1995 г. в налоговой системе РФ существовала система платежей за пользование объектами животного мира. Данная плата носила целевой характер и должна была использоваться на финансирование мероприятий по охране и воспроизводству объектов животного мира, научно-исследовательские работы и т.д.

Земельный налог, так же как и большинство налогов, был введен в налоговую систему РФ в 1992 г. законом «О плате за землю». Имеет статус местного налога. Введение его было обусловлено необходимостью повышения эффективности использования земельного фонда и формирования стимулирующих инструментов рационального землепользования, повышения качества земельного фонда и рекультивации земель, природоохранной деятельности в сфере землепользования. Период реформирования данного налога продлился до 2005 г. Введение в Налоговый кодекс главы «Земельный налог» значительно упростило порядок исчисления и уплаты данного налога.

К группе налогов за загрязнение в системе экологического налогообложения не может быть отнесен ни один налог, однако законодательством предусмотрены неналоговые платежи с ярко выраженным экологическим характером.

### Обсуждение результатов

Вопросы необходимости экологизации налогообложения были впервые рассмотрены и обоснованы А. Пигу и Р. Коузом. Так, было доказано влияние на экономику окружающей среды. Развитие теории внешних издержек позволило разделить их на пять основных групп. К достоинствам данной теории можно отнести теоретическое обоснование необходимости государственного участия в создании такой системы управления, которая позволила бы преимущественно рыночными косвенными методами добиться формирования рационального поведения пользователя ресурсами окружающей среды.

Рассматривая влияние экономической деятельности человека и степени воздействия этой деятельности на окружающую среду, можно сделать вывод о том, что отрицательные экстерналии проявляются в условиях Российской Федерации наиболее часто.

Важным условием развития экономики Российской Федерации на современном этапе является выбор и обоснование приоритетов с учетом

сложившейся ситуации. Так, для экономики России характерно преобладание добывающих производств, при этом наибольшее значение для формирования доходной части бюджета имеют поступления от нефтедобывающих компаний. При этом налог, который должен иметь ярко выраженную в этой связи характеристику, не отвечает требованиям к экологическим налогам и является, по сути, природной рентой. Такая ситуация может в дальнейшем привести к отрицательным темпоральным экстерналиям.

Проведя анализ налогов и неналоговых платежей, которые целесообразно было бы признать экологическими, можно сделать вывод о том, что лишь незначительную их долю можно признать таковыми. В настоящее время, с точки зрения экологизации налогообложения РФ, необходимо реформирование, в первую очередь, таких налогов, как налог на добычу полезных ископаемых, транспортный налог, акциз на легковые автомобили. Для наиболее продуктивной работы в этом направлении было бы полезно изучить зарубежный опыт экологизации налоговых систем и проведения «зеленых» реформ в развитых странах.

### Список литературы

1. Громов В. В., Малинина Т. А. Перспективы экологизации налоговой системы Российской Федерации. М., 2015. 84 с.
2. О принятии технического регламента Таможенного союза «О безопасности колесных транспортных средств»: решение комиссии Таможенного союза Евразийского экономического сообщества от 09.12.2011 № 877-ФЗ (ред. от 13.12.2016). Доступ из справ.-правовой системы «КонсультантПлюс».
3. Титова А. О. Организационно-экономический механизм регулирования рынка медицинских услуг как социально-экономической системы: автореф. дис. ... канд. экон. наук. Саратов, 2009. 25 с.
4. Об отходах производства и потребления: федер. закон от 24.06.1998 № 89-ФЗ (ред. от 28.12.2016). Доступ из справ.-правовой системы «КонсультантПлюс».
5. Об охране окружающей среды: федер. закон от 10.0.2002 № 7-ФЗ (ред. от 03.07.2016). Доступ из справ.-правовой системы «КонсультантПлюс».
6. Титова А. О. Перспективы развития экологического налогообложения Российской Федерации в современных условиях // Управление стратегическим развитием территорий: сб. науч. тр. Саратов, 2016. С. 22–23.

---

### Образец для цитирования:

Титова А. О. Анализ системы экологического налогообложения Российской Федерации // Изв. Саратов. ун-та. Нов. сер. Сер. Экономика. Управление. Право. 2017. Т. 17, вып. 2. С. 185–191. DOI: 10.18500/1994-2540-2017-17-2-185-191.

---





## Analysis of Environmental Taxation of the Russian Federation

A. O. Titova

Stolypin Volga Region Institute of Administration of the Russian Presidential Academy of National Economy and Public Administration, 23/25, Sobornaya str., Saratov, 410031, Russia  
E-mail: axelya@yandex.ru

**Introduction.** An important aspect of the socio-economic development of the country is the account of the environmental component as a factor in demographic stability, improve the economic efficiency of production facilities, as well as increased responsibility of individuals and legal entities for the activity results. **Theoretical analysis.** The article deals with the mutual influence of economic activities of individuals and legal entities, and the existing tax system in the country to preserve the environment and maintain the ecological balance. Currently, the tax system of the Russian Federation does not fully reflect the principle of taxation of ecology, which leads to negative external influences that determine the high level of morbidity on the one hand, and the operation of mainly environmentally adverse production on the other. In a market economy the most important for the regulation of the economy are economic methods, which include and taxes. In this regard there was a need to analyze the current environment taxation system in the Russian Federation. **Discussion of results.** The result of the study indicated the problem was to identify environmental features of the tax system in the Russian Federation, support of environmental taxation issues and possible directions of development of the system.

**Keywords:** environmental tax, externalities, environmental protection.

## References

1. Gromov V. V., Malinina T. A. *Perspektivy ekologizatsii nalogovoi sistemy Rossiiskoi Federatsii* [Prospects for the greening of the tax system of the Russian Federation]. Moscow, 2015. 84 p. (in Russian).
2. O priniatii tekhnicheskogo reglamenta Tamozhennogo soiuz a «O bezopasnosti poleznykh transportnykh sredstv»: reshenie komissii Tamozhennogo soiuz a Evraziyskogo ekonomicheskogo soobshchestva ot 09.12.2011 № 877 (red. ot 13.12.2016) (On the safety of wheeled vehicles. The adoption of technical regulations of the Customs Union of 09.12.2001 No. 877-FZ (an edition of 13.12.2016)). *ATP «Consultant»* [electronic resource] (in Russian).
3. Titova A. O. *Organizatsionno-ekonomicheskii mekhanizm regulirovaniya rynka meditsinskikh uslug kak sotsial'no-ekonomicheskoi sistemy* [Organizational-economic mechanism of regulation of the market of medical services as a socio-economic system. Cand. econ. sci. thesis diss.]. Saratov, 2009. 25 p. (in Russian).
4. Ob othodakh proizvodstva i potrebleniya: federal'nyi zakon ot 24.06.1998 № 89-FZ (red. ot 28.12.2016) (On Production and Consumption Waste. Federal law of 24.06.1998 No. 89-FZ (an edition of 28.12.2016)). *ATP «Consultant»* [electronic resource] (in Russian).
5. Ob okhrane okruzhaiushei sredy: federal'nyi zakon ot 10.0.2002 № 7-FZ (red. ot 03.07.2016) (On Environmental Protection. Federal law of 10.0.2002 No. 7-FZ (an edition of 03.07.2016)). *ATP «Consultant»* [electronic resource] (in Russian).
6. Titova A. O. *Perspektivy razvitiya ekologicheskogo nalogooblozheniya Rossiiskoi Federatsii v sovremennykh usloviyakh* [Prospects for the development of environmental taxation of the Russian Federation in modern conditions]. *Upravlenie strategicheskimi razvitiem territoriy* [Management of strategic development areas. Collected papers]. Saratov, 2016, pp. 22–23 (in Russian).

## Cite this article as:

Titova A. O. Analysis of Environmental Taxation of the Russian Federation. *Izv. Saratov Univ. (N.S.), Ser. Economics. Management. Law*, 2017, vol. 17, iss. 2, pp. 185–191 (in Russian). DOI: 10.18500/1994-2540-2017-17-2-185-191.



УДК 336.025

## РЕФОРМИРОВАНИЕ НАЛОГОВЫХ СИСТЕМ В КРИЗИС И ПОСТКРИЗИСНЫЙ ПЕРИОД

**М. С. Жверанцева**

кандидат экономических наук, доцент кафедры финансов, кредита и налогообложения, Поволжский институт управления имени П. А. Столыпина – филиал РАНХиГС при Президенте РФ, Саратов.  
E-mail: zhverantseva@yandex.ru

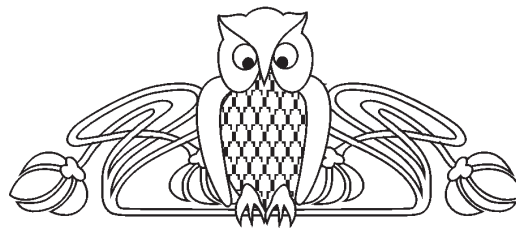

**Введение.** Налоговые реформы в период экономического спада приобретают особое значение. Грамотное и продуманное использование налоговых механизмов может способствовать улучшению как социально-экономической, так и политической ситуации в стране. С этих позиций актуальным становится проведение анализа мер и их последствий, предпринимаемых в различных государствах в области налогообложения во время кризиса и в посткризисный период. **Теоретический анализ.** В статье рассмотрены основные изменения налогового законодательства Российской Федерации в период с 2009 по 2016 г. Дана оценка последствиям проведенных налоговых реформ. Проанализирован опыт Великобритании, Италии и США в области реализации антикризисных мер по стабилизации экономической ситуации на основе использования налоговых рычагов. **Результаты.** Результатом проведенного в статье анализа стало обобщение опыта ведущих стран в области разработки и реализации налоговой политики в кризис и посткризисный период.

**Ключевые слова:** мировой финансовый кризис, антикризисные меры, налоговые реформы, налоговая политика, налоговые льготы, налоговое бремя.

DOI: 10.18500/1994-2540-2017-17-2-192-196

### Введение

Как показывает практика, еще ни одному государству не удалось сформировать налоговую систему, которая бы в максимальной степени отвечала интересам и налогоплательщиков, и органов управления. Так было и так будет, ведь сам процесс налогообложения зиждется на противоречии потребностей этих двух сторон. Тем не менее, развитое государство стремится теми или иными способами повышать удовлетворенность своих граждан, используя различные технологии налогового регулирования. Особую актуальность споры о методах и инструментах налоговой политики государства приобретают во времена усиления влияния финансового кризиса на экономическую ситуацию.

В настоящее время экономика России стоит перед необходимостью поиска новых путей выхода из затянувшегося кризиса. Проблема состоит в том, что сложившаяся ситуация ставит перед налоговой системой две противоположные задачи. С одной стороны, необходимо уменьшать налоги, чтобы поддержать бизнес и

не усиливать давления на налогоплательщиков в период крайней нестабильности экономики; с другой – требуется увеличивать доходы в целях покрытия возрастающих расходов государства. В связи с этим необходим критический анализ проводимой в Российской Федерации налоговой реформы, а также обращение к практике зарубежных стран в области сглаживания последствий кризисных явлений с помощью налоговых рычагов управления.

### Теоретический анализ

Обратимся к основным изменениям российского налогового законодательства в период с 2009 по 2017 г.

Одной из серьезнейших мер по снижению налоговой нагрузки на организации стало уменьшение в конце 2008 г. ставки налога на прибыль с 24 до 20%. Одновременно была отменена инвестиционная льгота, позволявшая освобождать из-под налогообложения до 50% прибыли, направляемой на развитие собственного производства. Подобные изменения, во-первых, нанесли весьма ощутимый урон федеральному бюджету государства, а во-вторых, вряд ли были выгодны предприятиям, ведущим активную инвестиционную политику. Тем не менее, снижение ставки стало некой поддержкой для «выживающих» предприятий. Кроме того, был расширен состав затрат, учитываемых при исчислении налога на прибыль, за счет включения в них всех экономически обоснованных расходов по обучению, лечению, пенсионному обеспечению работников.

В числе последних изменений налога на прибыль организаций – увеличение показателя, по которому имущество относится к амортизируемому, с 40 до 100 тыс. руб.; рост с 9 до 13% налоговой ставки по доходам, полученным в виде дивидендов; расширение лимита сумм выручки (с 3 до 15 млн руб.) для уплаты ежеквартальных авансовых платежей. С 1 января 2017 г. введены льготные ставки по налогу на прибыль организаций-участников региональных инвестиционных проектов. Еще одно изменение в налоговом за-



конодательстве 2017 г. коснулось порядка применения налоговых вычетов по убыткам прошлых лет. Установлен лимит на уменьшение налоговой базы – максимум 50% от суммы рассчитанной прибыли. При этом какие-либо временные ограничения отсутствуют – переносить убыток можно в течение любого количества лет.

Целый комплекс мер под влиянием мирового финансового кризиса был принят в области налогового администрирования налога на добавленную стоимость. Среди наиболее значимых – переход с ежемесячного на квартальный период уплаты входного НДС, ускоренный порядок возмещения НДС, отмена обязанности платить НДС в денежной форме при неденежных расчетах, предоставление права на вычет НДС по авансовым платежам. Данные нововведения позволили, пусть в незначительной степени, увеличить собираемость налога в 2009 г. на фоне общей тенденции к снижению налоговых поступлений. Однако уже начиная с 2010 г. наблюдается снижение темпа поступлений НДС в связи с общим падением объемов производства.

Богат на изменения относительно порядка исчисления и уплаты НДС был 2014 г. Так, изменились сроки уплаты налога и подачи налоговой декларации. С 1 января 2015 г. налоговая декларация по НДС представляется не позднее 25-го числа месяца, следующего за истекшим налоговым периодом. Сам налог уплачивается не позднее 25-го числа каждого из трех месяцев, следующего за истекшим налоговым периодом. С 2015 г. налогоплательщикам предоставлено право на налоговый вычет по опоздавшим счетам-фактурам. Кроме того, уточнен период принятия НДС к возмещению. Вычеты НДС могут быть заявлены в налоговых периодах в пределах трех лет после принятия на учет приобретенных налогоплательщиком на территории РФ товаров (работ, услуг), имущественных прав или импортных товаров, ввезенных им на территорию РФ. Все указанные нововведения вполне правомерно отнести к изменениям, улучшающим положение налогоплательщиков.

Налогообложение фонда заработной платы и доходов физических лиц в кризисных условиях и в посткризисный период не может оставаться без внимания законодателя. Подтверждением этому служит целый ряд изменений, коснувшихся норм гл. 23 Налогового кодекса РФ, а также страховых взносов. Большая часть нововведений коснулась налоговых вычетов и освобождений по НДФЛ. Вычеты налогоплательщикам, имеющим детей, увеличены до 1400 руб. на первого и второго ребенка и до 3000 руб. на третьего и последую-

щих детей. При этом сумма совокупного дохода налогоплательщика, при которой действуют вычеты на детей, возросла до 280 000 руб., а с 2016 г. – до 350 000 руб. Стандартные вычеты на детей-инвалидов теперь составляют 12 000 руб.

С 2009 г. общий размер социального налогового вычета по налогу на доходы физических лиц составляет 120 000 руб. Следует отметить не только количественное, но и качественное изменение группы социальных вычетов. Теперь из базы по налогу на доходы физических лиц исключаются взносы на софинансирование пенсий, которые направляются на обеспечение реализации государственной поддержки формирования пенсионных накоплений. Взносы работодателя, которые выплачиваются согласно Федеральному закону «О дополнительных страховых взносах на накопительную часть трудовой пенсии и государственной поддержке формирования пенсионных накоплений», также освобождены от налога на доходы физических лиц [1, с. 45]. Увеличились и имущественные вычеты. Максимальный размер вычета на новое строительство или покупку жилья теперь равен 2 млн руб. Причем отменена норма об однократности использования данной льготы.

Но некоторые нововведения ограничили возможности налогоплательщиков по использованию налоговых льгот по НДФЛ. С 2015 г. установлен лимит на получение имущественного налогового вычета по процентам по целевому кредитованию. Теперь общая сумма процентов, принимаемая к вычету, не может превышать 3 млн руб. Освобождение от налога при продаже недвижимого имущества с 2016 г. налогоплательщик получает, только если оно находилось в собственности не менее пяти лет (ранее данный срок исчислялся тремя годами).

В условиях кризиса возрос транспортный налог, но лишь для отдельных категорий налогоплательщиков. В 2014 г. введены повышенные коэффициенты для владельцев автомобилей высокого класса и, соответственно, стоимости.

К посткризисным изменениям налогового законодательства следует отнести и новшества в сфере применения специальных налоговых режимов. Значительную часть преобразований можно отнести к изменениям, улучшающим положение налогоплательщиков. Так, применение спецрежима в виде единого налога на вмененный доход с 2013 г. стало добровольным. Теперь налогоплательщики, занимающиеся предпринимательской деятельностью, которая ранее подпадала под обязательное использование ЕНВД, вправе выбрать для себя более выгодный



с налоговой точки зрения режим. Произошел постепенный рост лимита дохода для перехода на упрощенную систему налогообложения. В 2009 г. сумма доходов, при превышении которой по итогам отчетного (налогового) периода организация утрачивает право на применение спецрежима, возросла с 20 млн до 60 млн руб., а в 2017 г. – до 120 млн руб. Увеличение критерия доходности позволяет использовать весьма выгодную с точки зрения снижения налогового бремени упрощенную систему налогообложения не только микро- и малым, но и средним предприятиям.

В развитии системы налогового администрирования в аспектах повышения эффективности налогового контроля и качества обслуживания налогоплательщиков в рассматриваемый период отмечаются две главные тенденции: с одной стороны – это усиление ответственности за нарушение налогового законодательства, с другой – упрощение и рационализация всего комплекса взаимоотношений налогоплательщиков и налоговых органов.

Так, с 2017 г. введены санкции за непредставление физическими лицами в налоговые органы информации об объектах обложения транспортным налогом, земельным налогом и налогом на имущество в случае, если налогоплательщик не получал уведомлений и не уплачивал налоги. Ранее отсутствие уведомления об уплате имущественных налогов считалось уважительной причиной при нарушении сроков выполнения налоговых обязательств. Значительно ужесточилась ответственность организаций за налоговые правонарушения. Расширен перечень нарушений, относимых к разряду грубых. Увеличены и размеры штрафов, в частности, за повторные нарушения, совершенные в течение одного налогового периода.

Справедливо отметить, что усиление мер налоговой ответственности сопровождается масштабной работой по информационно-разъяснительному обслуживанию налогоплательщиков, что позволяет законопослушным гражданам и организациям избегать налоговых правонарушений вследствие несвоевременного получения сведений об изменениях законодательства о налогах и сборах. За последние годы количество электронных сервисов, предоставляемых ФНС налогоплательщикам, увеличилось до сорока. Число их постоянно растет, а функциональные возможности модернизируются. К наиболее значимым и широко используемым следует отнести «Личный кабинет налогоплательщиков», «Федеральную информационную адресную систему», «Справочник налоговой и бухгалтерской отчетности» и др.

Рассмотрев отечественный опыт реформирования налоговых реформ во время финансового кризиса и в посткризисные периоды, обратимся к опыту зарубежных стран в области регулирования налоговых систем в критичные этапы развития экономики.

Одним из направлений модернизации налоговой системы Великобритании в период мирового финансового кризиса стало упрощение традиционных налоговых процедур. В 2010 г. в структуре английского Министерства финансов была создана новая служба – Office of Tax Simplification (OTS), основной функцией которой является максимально возможное упрощение системы налогов за счет оптимизации налоговых льгот и пособий, механизма исчисления налогов и их уплаты. В частности, оптимизации подверглись налогообложение инвестиционных схем, индивидуальных предпринимателей, авансовые платежи налога на прибыль корпораций. Результаты налоговых реформ получили отражение в рейтинге стран по уровню и простоте налогообложения бизнеса, в котором Великобритания переместилась в 2013 г. с 17-го на 14-е место. На сайте Министерства финансов Великобритании размещена программа проводимых реформ в сфере налогообложения с указанием электронных адресов сотрудников министерства, ответственных за сбор предложений по модернизации налогов с корпораций, а также график он-лайн консультаций. Так правительство Великобритании показывает свою максимальную открытость и готовность к диалогу с бизнес-сообществом.

Значительная часть изменений, внесенная в налоговое законодательство Великобритании в посткризисные периоды, коснулась налогообложения прибыли корпораций. Основой для оптимизации корпоративного налога стало, в первую очередь, снижение базовых налоговых ставок, а также ставок для отдельных категорий компаний. Так, в целях стимулирования инновационного развития корпораций введена пониженная ставка (10%) на доходы компаний, полученных от интеллектуальной собственности и патентов. В 2013 г. был увеличен размер налогового кредита на научные исследования и разработки с 175 до 225% для предприятий малого и среднего бизнеса и со 125 до 130% для прочих организаций.

Иным путем реформирования налоговой системы в посткризисный период пошла Италия. В конце 2011 г. итальянский парламент утвердил документ, касающийся антикризисных мер по стабилизации экономической ситуации в стране. Анализ положений данного акта выявляет, что государство решило пойти на увеличение на-





логового бремени для граждан, практически не предусмотрев мер, направленных на стимулирование экономического роста. Так, было решено вернуть отмененный в 2008 г. налог на жилую недвижимость, который составит 0,4% от стоимости первого приобретенного жилья. Владение несколькими жилыми помещениями облагается по ставке 0,75%. Данный документ вводит налог в размере 0,76% на владение недвижимым имуществом, находящимся за пределами Италии. Появился налог на роскошные автомобили, яхты и частные самолеты, увеличены акцизы на табачную продукцию, НДС.

Весьма непопулярной мерой стало введение так называемого налога солидарности. По ставке 5% данным налогом облагается годовой доход, превышающий 90 тыс. евро, по ставке 10% – доход свыше 150 тыс. евро в год. При этом для тех пенсионеров, чья суммарная пенсия за год превышает 200 тыс. евро, налог солидарности составит 15%.

Следует отметить, что принятые меры не только не принесли желаемого результата, но и еще в большей степени усугубили и так непростую экономическую и политическую ситуацию в Италии.

Интересен опыт США по реализации мероприятий, направленных на выход из ситуации экономической рецессии. Предложенные американскими экономистами меры по стабилизации экономики основывались на предположении, что преодолеть финансовый кризис возможно путем снижения налогового бремени благодаря стимулирующей функции налогообложения. В 2009 г. был принят целый ряд законов, предусматривающих льготы как для предприятий, так и для физических лиц. Например, начиная с 2010 г. размер дохода от продаж определенных акций в компаниях малого бизнеса, освобождаемый от налогообложения, повысился с 50 до 75%. Серьезная фискальная поддержка была оказана корпорациям, занятым в сфере автомобильного производства и жилищном секторе. В отношении физических лиц были увеличены налоговые вычеты: возмещаемый налоговый вычет на детей – до 3 тыс. долл., налоговый вычет на заработанный доход для налогоплательщиков с тремя и более детьми – до 45%.

Таким образом, Соединенные Штаты пошли по пути стимулирования экономического роста, трудовой мотивации, повышения социальной защищенности населения, инновационной активности бизнеса. Эксперты отмечают существенное улучшение ситуации под влиянием фискального стимулирования уже начиная с III квартала 2010 г. [2, с. 40].

## Результаты

Реформы в сфере налогообложения являются неотъемлемым звеном процесса развития экономики в любом государстве. Налоговые реформы призваны сглаживать наиболее острые противоречия в социально-экономической сфере, адаптировать налоговый механизм к меняющейся экономической и политической ситуации, корректировать структуру и размер налоговых поступлений в отношении отдельных видов и групп налогов, стимулировать или сдерживать развитие тех или иных секторов экономики. Грамотное использование налоговых рычагов может стать действенным инструментом вывода государства из состояния экономической рецессии, вызванного последствиями мирового финансового кризиса.

Однако следует подчеркнуть, что во многом направленность реформ в сфере налогообложения определяется политическими мотивами, а именно целями и задачами политических партий, разрабатывающих и реализующих налоговую политику государства. Ярким примером здесь служит опыт итальянских законодателей. Пытаясь решить назревшие финансовые проблемы увеличением налогового бремени своих граждан, в том числе пенсионеров, они вызвали волну протестов и способствовали повышению уровня преступности в стране.

Налоговая реформа, прошедшая в Великобритании в посткризисный период, напротив, налогообложения граждан практически не затронула. Основное внимание было направлено на корпорационный налог, а также повышение качества работы государственных органов в области налогового администрирования.

Между тем опыт США, которые в трудный период обеспечили мощную фискальную поддержку своим гражданам и стратегически важным секторам экономики с помощью финансовых вливаний и введения целого комплекса налоговых льгот, показал эффективность использования стимулирующей функции налогообложения в пиковые периоды экономического спада.

Комплексный анализ изменений, происходивших в налоговой системе России в 2009–2016 гг., позволяет сделать вывод об относительной либеральности проводимой государством политики. Следует отметить протекционистскую политику государства в области налогообложения физических лиц, выразившуюся в качественном и количественном расширении системы налоговых вычетов из налогооблагаемых доходов граждан. Снижение налогового бремени как для малого, так и для среднего и крупного бизнеса, ускорение процедур возмещения налогов,



перенос сроков уплаты на более поздние – все эти изменения позволили многим предприятиям остаться на плаву в кризис и посткризисный период. Справедливой мерой следует считать и ужесточение налоговой ответственности, ведь налоговые преференции должны быть направлены на законопослушных налогоплательщиков, а не становиться инструментом снижения налогового бремени для лиц, владеющих приемами полулегальной или незаконной налоговой оптимизации.

## Список литературы

1. Жверанцева М. С. Совершенствование администрирования налогообложения доходов и имущества физических лиц : анализ основных тенденций // Управление стратегическим развитием территорий : сб. науч. тр. Саратов, 2016. С. 45–46.
2. Алексашенко С. В., Мирошниченко Д. В., Смирнов С. В., Чернявский А. В. Опыт других стран : есть чему поучиться // Экономическая политика. 2011. № 1. С. 23–54.

## Образец для цитирования:

Жверанцева М. С. Реформирование налоговых систем в кризис и посткризисный период // Изв. Саратов. ун-та. Нов. сер. Сер. Экономика. Управление. Право. 2017. Т. 17, вып. 2. С. 192–196. DOI: 10.18500/1994-2540-2017-17-2-192-196.

## Reforming the Tax System in Crisis and Post-crisis Period

M. S. Zhverantseva

Stolypin Volga Region Institute of Administration of the Russian Presidential Academy of National Economy and Public Administration,  
23/25, Sobornaya str., Saratov, 410031, Russia  
E-mail: zhverantseva@yandex.ru

**Introduction.** Tax reforms in times of economic recession are of particular importance. Proper and careful use of tax mechanisms can contribute to the improving both the socio-economic and political situation in the country. From this perspective, it becomes urgent to analyze measures and their effects taken by various States in the area of taxation during the crisis and in the postcrisis period. **Theoretical analysis.** The article describes the main changes in the tax legislation of the Russian Federation for the period from 2009 to 2016 and estimates the effects of the tax reform. It analyzes the experience of Great Britain, Italy and the United States in the implementation of anti-crisis measures to stabilize the economic situation through the use of tax leverage. **Results.** The result of the analysis carried out

in the article was the generalization of the experience of the leading countries in the development and implementation of fiscal policy in crisis and post-crisis period.

**Key words:** global financial crisis, anti-crisis measures, tax reform, tax policy, tax benefits, tax burden.

## References

1. Zhverantseva M. S. Sovershenstvovanie administrirovaniya nalogooblozheniya dokhodov i imuschestva fizicheskikh lits: analiz osnovnykh tendentsiy [Improving the administration of individual income and property taxation: analysis of the main trends]. *Upravleniye strategicheskim razvitiyem territoriy* [Management of strategic development of territories. Collected papers]. Saratov, 2016, pp. 45–46 (in Russian).
2. Aleksashenko S. V., Miroshnichenko D. V., Smirnov S. V., Chernyavskiy A. V. Opyt drugikh stran: yest' chemu pouchit'sya [Experience in other countries: there is a lot to learn]. *Ekonomicheskaya politika* [Economic policy], 2011, no. 1, pp. 23–54 (in Russian).

## Cite this article as:

Zhverantseva M. S. Reforming the Tax System in Crisis and Post-crisis Period. *Izv. Saratov Univ. (N.S.), Ser. Economics. Management. Law*, 2017, vol. 17, iss. 2, pp. 192–196 (in Russian). DOI: 10.18500/1994-2540-2017-17-2-192-196.



УДК 519.876.5

## МУЛЬТИАГЕНТНОЕ МОДЕЛИРОВАНИЕ ТРАНСПОРТНОГО ПОВЕДЕНИЯ ПАССАЖИРОВ НА ОСНОВЕ ИНСТИТУЦИОНАЛЬНОГО ПОДХОДА

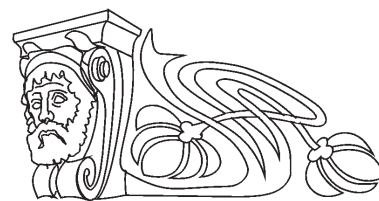

### В. Н. Трегубов

доктор экономических наук, профессор кафедры «Экономическая безопасность и управление инновациями», Саратовский государственный технический университет имени Гагарина Ю. А. E-mail: tregubovvn@outlook.com

### Э. В. Морозов

аспирант кафедры «Экономическая безопасность и управление инновациями», Саратовский государственный технический университет имени Гагарина Ю. А. E-mail: morozov2013@yandex.ru

**Введение.** Методологически важным для совершенствования теории организации городского общественного транспорта является исследование особенностей транспортного поведения пассажиров. В статье с позиций институциональной теории рассматриваются подходы к объяснению побудительных мотивов выбора типа транспортных средств и маршрутов передвижения пассажирами, выполняющими внутригородские перемещения, и описана методология моделирования транспортного поведения методами агентного моделирования. **Теоретический анализ.** «Транспортное поведение» как понятие принципиально отличается от часто используемого исследователями понятия «транспортная подвижность», так как представляет собой интегральную характеристику побудительных мотивов использования городского общественного транспорта пассажиром. Проведенный с позиций институционального подхода анализ показал, что выбор вида транспорта и маршрута перемещения обусловлен не только минимизацией стоимости поездки, но и другими факторами, которые необходимо учитывать при описании системы общественных городских перевозок. **Эмпирический анализ.** Для моделирования был выбран мультиагентный подход. В моделируемой системе были выделены четыре типа агентов (агент пассажира, агент транспортного средства, агент транспортного узла, агент транспортной сети). Для описания жизненного цикла отдельного агента предложена графовая модель перехода состояний агента. **Результаты.** Разработана концепция многоагентной модели транспортного поведения пассажиров, выделены четыре основных типа агентов, приведено их описание, представлены механизмы их взаимодействия и резервирования. Полученные в ходе моделирования результаты можно использовать для сравнения различных стратегий выбора оптимальных маршрутов для отдельных пассажиров, а также поиска рациональных транспортных маршрутов для городского общественного транспорта.

**Ключевые слова:** институциональный подход, городская логистика, транспортное поведение, мультиагентное моделирование.

DOI: 10.18500/1994-2540-2017-17-2-197-204

### Введение

Непрерывный рост городского населения ведет к росту городского трафика, что, в свою очередь, приводит к проблемам с загрязнением

городской среды, снижению скорости движения транспортных потоков, дорожным заторам и проблемам с безопасностью движения. Проблемы из этого перечня могут быть эффективно решены с использованием методов городской логистики. К сожалению, интерес к исследованиям в сфере городской логистики или логистики общественного транспорта в российском сегменте низкий, из крупных исследований можно упомянуть только ставшие уже классическими работы Л. Б. Миротина [1–3]. Это можно объяснить тем, что традиционно проблемы городского транспорта относились к инженерной сфере организации перевозок и управлению на транспорте, а логистика выступает как экономическая наука. Хотя проблемы эффективного управления потоками различного рода, а именно это составляет объект исследования логистики, стоят перед многими городами очень остро и требуют своего решения. За рубежом спектр исследований в сфере городской логистики гораздо более широкий [4–9], подробный анализ перспективных тем исследований в сфере urban logistics (городская логистика) и city logistics (логистика города) приведен в [10].

### Теоретический анализ

Важным аспектом анализа функционирования рынка транспортных услуг является нахождение исходных посылов, определяющих поведение ключевой категории агентов на транспортном рынке – отдельных пассажиров. Транспортное поведение пассажиров выступает первичным фактором, определяющим деятельность транспортных компаний и других субъектов рынка, участвующих в производстве транспортных услуг. Предоставление транспортных услуг результативно только в случае, когда потребитель покупает производимый для него набор рыночных услуг и своевременно его оплачивает по текущей рыночной цене. Сама категория «транспортное поведение» требует теоретического описания и обоснования, так как принципиально отличается от часто используемых в теории городских общественных перевозок понятий «транспортная подвижность», «мобильность» и т.д. Большое исследование по теме соотношения ключевых терминов транспортной



сферы приведено в [11]. Автор справедливо отмечает, что изучение транспортного поведения направлено на поиск ответа на вопрос, зачем людям перемещаться конкретным видом транспорта или по конкретному маршруту. При этом само событие передвижения возникает вслед за событием, которое инициирует возникновение цели перемещения. Иерархия последовательности подобных событий и может быть представлена как транспортное поведение [11].

Многочисленные экономические исследования показывают, что люди в ряде случаев не способны принимать оптимальные решения в своем экономическом поведении. Одним из первых исследователей нерационального поведения индивидов был автор теории ограниченной рациональности американский ученый Г. Саймон [12], который указал на существующую нерациональность поведения индивидов и сделал попытку объяснения данного явления. По его мнению, люди как экономические агенты используют эвристический анализ, а не формальную оптимизацию. Большинство ситуаций экономического выбора являются сложными, и невозможно точно учесть полезность каждого действия, поэтому принимаемые решения могут быть нерациональными. В настоящее время теория поведения потребителей изучается экономистами, придерживающимися институционализма и неинституционализма [13]. Широкое распространение институциональная теория получила в области товарного маркетинга, но в сфере транспортных услуг, по нашему мнению, проводимых исследований недостаточно. Нами выполнено сравнение различных подходов к описанию экономических стимулов и моделей поведения пассажиров на городском общественном транспорте в рамках сравнения классического и институционального подходов.

В классической экономической теории предполагается, что товары и услуги обмениваются прямо или с использованием денег только при равенстве их стоимости, и покупатель всегда пытается минимизировать свои издержки. Для городских передвижений пассажиров это означает, что пассажир должен использовать тот способ перемещения, который имеет минимальную стоимость поездки на требуемое ему расстояние при обеспечении желаемого комфорта поездки и качества транспортного обслуживания.

В реальности такого выбора обычно не происходит, пассажиры часто используют услуги такси или личного автомобиля, хотя стоимость поездки в данном случае может в десятки раз превышать стоимость аналогичной поездки в общественном транспорте. Таким образом, в

рамках классической теории ключевым противоречием для сферы общественных перевозок является существенный разрыв между стоимостью транспортной услуги и ее полезностью для конкретного индивида, в настоящее время отсутствуют теоретические объяснения, как можно преодолеть это противоречие.

Институциональная экономическая теория, которая получила значительное распространение в настоящее время, предлагает другое объяснение поведения пассажиров. Ключевые идеи институционализма были высказаны Т. Вебленом более 100 лет назад [14]. Развитие институциональная теория приобрела в трудах Коммонса, Митчела, Пирса и т.д. Базисным посылом концепции институционализма считается то, что функционирование индивидов протекает в специфической среде, сформированной институтами. Под отдельным институтом подразумевается набор правил, определяющих и регламентирующих действия отдельных экономических субъектов [14]. Подобные правила возникают из организационных, национальных, социальных, культурных свойств, качеств, форм и механизмов общества.

Любое общество создает собственную институциональную среду, в которой происходит взаимодействие экономических агентов друг с другом. Взаимодействие проявляется в виде усвоения привычек, рекомендаций, правил и стандартов поведения в выработавшихся экономических условиях. В отличие от классического подхода, институционализм не подразумевает, что отдельный индивид пытается достичь максимальной рациональности своего поведения. Экономика институционализма основывается на допущении возможной адекватности оптимизационного подхода к исследованию человеческого поведения, хотя в большинстве ситуаций это не так. Во многих случаях субъект не осуществляет точного расчета для обеспечения максимальной эффективности своего выбора, а полагается на существующие традиции, свой опыт или поступает на основании приобретенных привычек. Способность полагаться на институциональные правила упрощает поведение индивидов, даже если они сталкиваются с задачами оптимизации. Повсеместное применение привычек и законов трансформирует задачу рационализации поведения индивида в задачу выбора одной из возможных альтернатив.

Привычки могут быть предустановленными или благоприобретенными, а правила – условными или безусловными. Следование правилам формирует привычку. Правила обычно нарушаются легче, чем привычки, так как привычки





укореняются на уровне подсознания и обычно не поддаются рациональному анализу. В этих моментах институционализм перекликается с биологическими теориями экономического поведения, когда отдельный индивид ориентирован на оптимизацию своего выбора. При известном наборе альтернатив и возобновляющейся ситуации выбора возможно использование простых процедур поиска оптимума путем применения уже готовых решений. В результате подобное поведение может быть даже более выгодным, чем точно вычисленное оптимальное, так как оно экономит время и энергию индивида, принимающего решения.

Например, в сфере общественного транспорта, принимая решение о выборе вида транспорта и маршрута для поездок на работу, пассажир должен предварительно рассчитывать эффективность альтернатив различных способов перемещения и только затем сделать выбор. Более естественным способом принятия решения в подобной ситуации является следование привычкам, например, пользование видом транспорта, который рядом с местом проживания. Подобная привычка прививается субъекту через многократное повторение первоначально сделанного выбора. Пассажир продолжит использовать выбранный способ перемещения, пока такой выбор обеспечивает удовлетворительную, с его точки зрения, эффективность.

В условиях ограниченного времени индивид не может обработать всю необходимую информацию, требуемую для выбора способа передвижения. Принятие оптимального решения в такой ситуации является достаточно сложным, в связи с этим пассажир прибегает к интуитивным решениям. Существует также возможность использования готовых решений, принятых остальными пассажирами в ходе похожего выбора. Проблема рациональности выбора возникает у индивида, если сложность обрабатываемой информации или ее неопределенность превышает его когнитивные способности.

Сложность информации часто приводит к ее непониманию и формирует неопределенность. Возникновение неопределенности связано с недостатком информации или наличием противоречивости в ней и также сопряжено с неспособностью автономного агента обработать информацию в полном объеме. В таком случае индивид выделяет часть информации, наиболее важную, с его точки зрения, для принятия конкретного решения.

В муниципальном образовании существует многообразие выбора вариантов перемещения, а пассажир выбирает допустимый, по его мне-

нию, способ. Это может быть не самый лучший способ, но именно такой подход характерен для разовых перемещений в новых для автономного агента условиях. Обобщая такое поведение, институциональные экономисты указывают: сам факт того, что индивиды вырабатывают правила и следуют им, не означает, что они не ведут себя рационально. Ожидается только, что правила формируются из разумности, а следовательно, использование правил повышает полезность.

Когда правило создается в результате множества повторов выбора решения в близких ситуациях, то такое правило может быть получено только в результате рационального исхода большинства таких повторов. В противоположном варианте поведение субъекта может быть изменено и новое правило не будет сформировано. Также имеются примеры выработки нерациональных правил. Например, исследования подвижности городского жителя показывают, что перемещения на личных автомобилях имеют непропорционально большую долю, чем это вытекало бы из экономических соображений. При этом лишние издержки, по сравнению с общественным транспортом, часто перевешивают удобство, престижность и комфорт таких перемещений, хотя подобная «рациональность» может объясняться не только экономическими причинами. Соблюдение правил и экономическая рациональность обычно не вступают в противоречие с механизмами выбора рационального потребительского поведения, которое вырабатывается путем естественного отбора среди рациональных и иррациональных решений при многократном повторении.

Рациональность на рынке транспортных услуг следует понимать в обобщенном смысле. В рамках институциональной теории такое обобщение означает, что минимизируются не только прямые затраты субъекта, но и его транзакционные издержки. Под транзакционными издержками понимают потери субъекта, связанные с самим процессом совершения выбора. Это дополнительные затраты на приобретение услуги. В обобщенном смысле можно считать, что транзакционные издержки – это дополнительная услуга, которую покупает потребитель, чтобы получить основную услугу.

Таким образом, транзакционные издержки в системе общественного транспорта связаны с потерями времени и прямыми финансовыми затратами индивида на совершение выбора того или иного решения. Например, если сравнивать издержки перемещения на личном автомобиле и пешего перемещения, то можно считать, что субъект экономит время, используя автомобиль,



но при этом несет дополнительные финансовые затраты по использованию автомобиля. Отношение этих финансовых затрат к финансовой оценке экономии времени и будет выражать транзакционные издержки выбора автомобиля. Акцент в использовании теории транзакционных издержек для системы общественного транспорта должен быть направлен на использование сравнительного подхода, когда транзакционные издержки рассматриваются только в их соотношении друг с другом.

### **Эмпирический анализ**

Нами разработана концепция модели, описывающей транспортное поведение пассажиров в транспортной системе муниципалитета на основе институционального подхода. Модель позволяет исследовать процессы оптимизации управления в такой системе. Использование оптимального управления транспортными потоками для узлов транспортной сети, особенно в часы повышенной интенсивности пассажиропотоков, является актуальной в современных условиях логистической задачей. Поскольку решение такой задачи существенно осложняет именно наличие большого объема априорной информации и неопределенности в поведении отдельных пассажиров, наиболее эффективными здесь будут модели и методы системной динамики и эвристики.

С учетом приведенных выше теоретических рассуждений нами предлагается использовать институциональный подход к моделированию поведения пассажиров как автономных агентов. Модель использует критерии минимизации количества транспортных задержек и повышения средней скорости передвижения пассажиров.

Предлагается разрабатывать модель на основе агентного подхода [15–19]. В отличие от классического подхода, агентный не требует использовать проектирование сверху вниз и позволяет определять поведение модели непосредственно в процессе взаимодействия составляющих ее автономных агентов. При этом возможно достижение локального синергетического эффекта, когда агенты самоорганизуются для осуществления оптимального и рационального поведения. Выбор многоагентных систем в качестве средства моделирования обоснован эффективностью их применения для построения моделей коллективного поведения и описания функционирования транспортных и логистических систем.

Существует несколько распространенных подходов построения моделей агентов, используемых для динамического определения маршрутов в транспортных системах [16]:

- формирование единой базы знаний о транспортной системе на основании анализа входных и выходных данных;
- определение логики и целей поведения интеллектуальных агентов;
- построение регрессионных зависимостей для определения логики взаимодействия множеств агентов;
- выбор целевых функций описания логики поведения агентов.

Использование единой базы агентов обеспечивает возможность построения моделей, которые описывают логику поведения не отдельного агента, а группы однотипных агентов. Такой подход основан на предположении, что агенты имеют сходный набор характеристик и, попадая в похожие условия, будут вести себя одинаковым образом. В результате такой группировки существенно улучшаются результаты моделирования за счет прогнозирования динамики движения отдельных групп агентов. Это дает возможность использовать в качестве исходных данных только информацию за предшествующий период, что уменьшает вычислительную сложность построенной модели.

В нашей модели в качестве моделируемого объекта (отдельного пассажира) выступает программный агент, который принимает решения о своем поведении и сам выбирает траекторию перемещений по транспортной сети. В базовый вариант моделируемой системы входят: планировщик маршрута отдельного пассажира; модуль транспортного моделирования, который описывает план маршрута; загруженность потока, а также дополнительные модули, реализующие обратные связи и взаимодействия между отдельными агентами.

Функционирование такой модели реализуется с использованием обмена событиями между отдельными агентами; обмен событиями происходит посредством окружающей среды. В отличие от централизованных моделей с единым центром планирования и управления, выбранный нами подход позволяет отдельным агентам адаптироваться к внешним условиям и изменять свое поведение с учетом текущего состояния окружающей среды.

Для разработки маршрута используется подход на основе применения иерархической системы маршрутизации. В его рамках моделируемая сеть разбивается на отдельные участки с установлением их иерархической структуры. Затем для сети используются алгоритмы динамической маршрутизации, например муравьиный алгоритм. Муравьиный алгоритм позволяет представить взаимодействие агентов различного



вида на основе механизмов функционирования муравьиной колонии. При этом агенты разделяются на три группы: локальные агенты, которые формируют и используют локальные маршруты; агенты обратной связи, формирующие маршруты возвратов; агенты-исследователи, которые обеспечивают взаимодействие между различными секторами транспортной модели. Муравьиные алгоритмы показывают высокую степень адекватности функционирования в реальных условиях и в сложных транспортных сетях. Подобные алгоритмы относятся к категории децентрализованных и не требуют наличия единого управляющего центра, что существенно повышает эффективность моделирования.

В рассматриваемой нами задаче выделим четыре основных типа агентов: агент пассажира, агент транспортного средства, агент транспортного узла, агент транспортной сети:

- агент пассажира владеет полной информацией о пунктах назначения и текущем состоянии отдельного пассажира. Эта информация включает текущее положение пассажира, направление его движения и скорость;

- агент транспортного средства описывает маршрутное транспортное средство, движущееся по установленному маршруту и по расписанию;

- агент транспортного узла описывает основные элементы дорожной инфраструктуры (перекрестки, участки дорог, остановочные пункты и т.д.). Также этот агент описывает текущее состояние связанных с ним транспортных узлов. Он получает от активных агентов транспортных единиц и агентов пассажиров информацию о планируемых перемещениях транспорта и пассажиров в зону своей ответственности;

- агент транспортной сети предоставляет информацию об отношениях элементов внутри системы транспортных узлов.

Агент любого типа в модели может иметь только частичное представление о задаче в целом и способен решить только отдельную подзадачу, направленную на достижение локальной цели.

На каждой итерации расчета модели агент пассажира оценивает по личным критериям каждый из возможных маршрутов и выбирает наиболее предпочтительный. Затем он информирует агентов транспортных средств о своем выборе. Агенты транспортных средств, в свою очередь, информируют агентов транспортных узлов, входящих в элементы маршрута. Укрупненно именно агенты транспортных единиц и агенты транспортных узлов отвечают за координацию трафика.

Взаимодействие в сегменте транспортных единиц формирует обобщенная информация о на-

правлении своего движения, что позволяет агентам транспортных узлов обобщить информацию, передаваемую агентом пассажира, чтобы они использовали ее при планировании собственных маршрутов. Организация взаимодействия между всеми видами агентов строится на применении модели так называемого интеллектуального агента. Интеллектуальный агент осуществляет две основные функциональные возможности: проведение разведки маршрута и информирование о намерениях.

Механизмы взаимодействия агентов основаны на применении модели кругооборота ресурсов. Каждый агент функционирует в соответствии с заложенными в нем паттернами поведения, которые могут изменяться в процессе жизненного цикла агента

Для обеспечения синхронизации в поведении агентов могут быть использованы механизмы резервирования. Резервирование заключается в том, что агенты транспортных единиц запрашивают временные слоты у агентов транспортного узла. В рамках выделенного временного слота агент транспортной единицы должен попасть в данный транспортный узел. В такой модели транспортный узел представляет собой набор отдельных ячеек, каждая из которых может вместить одно транспортное средство в один момент времени. Такой подход позволяет обеспечить непосредственное взаимодействие между агентами различных уровней иерархии, в частности между агентом транспортных средств и агентом транспортной сети.

Жизненный цикл отдельного агента может быть представлен в виде дискретной системы, описываемой с помощью графа переходов [16]. Точки переходов представляют собой ассоциации между отдельными решениями агента и обуславливают процесс функционирования всей системы (рисунок).

Для выявления устойчивых зависимостей между входными параметрами и результатами функционирования агентов необходим сбор статистики как априорной информации, которая станет основой построения имитационной модели. Определение маршрута отдельной поездки осуществляется путем формирования разведочных агентов, которые последовательно исследуют различные возможные пути между текущим местонахождением агента и местом его назначения.

Находясь в отдельном узле транспортной сети, в ходе своего перемещения агент транспортного средства запрашивает агента транспортного узла о прогнозируемом времени перемещения по следующему участку маршрута с

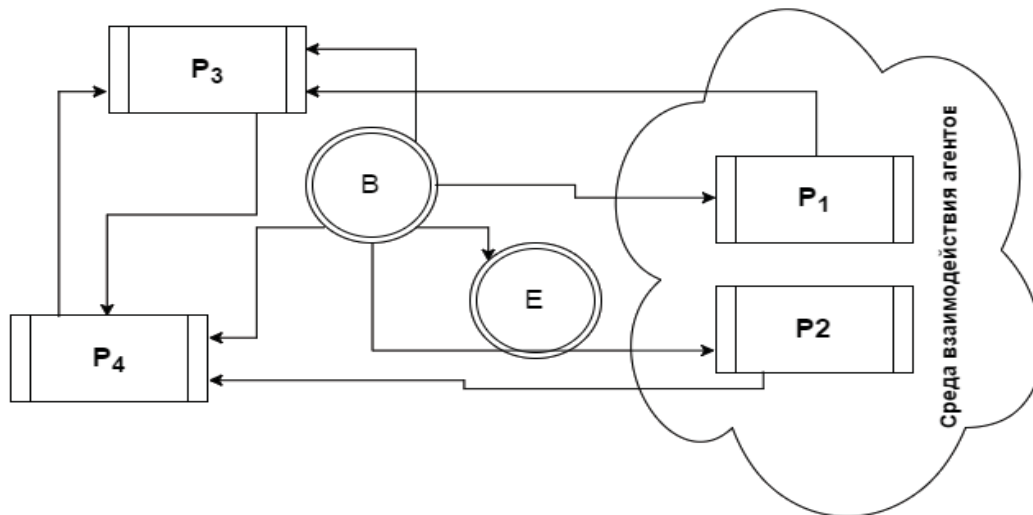

Графовая модель переходов для агента пассажиров: В – точка старта агента; Е – завершение функционирования агента; P<sub>1</sub>, P<sub>2</sub>, P<sub>3</sub>, P<sub>4</sub> – континуум процедур процессов агента; U – переходы между отдельными состояниями агента

учетом планируемого времени прибытия. Затем агент выбирает участок с наименьшими временными затратами и переходит к следующему узлу, в котором подобным же образом определяет следующий участок движения. Эта процедура повторяется до тех пор, пока не будет достигнут пункт назначения. В результате получается прогнозная оценка временных затрат на передвижение по всему маршруту. Полученная оценка времени перемещения выступает в качестве характеристики маршрута. Затем производится сравнение всех оценок альтернативных маршрутов для агента пассажира.

Агент пассажира на основе оценок сравнивает различные альтернативные маршруты и, выбрав минимальное время, начинает реализовывать функцию своего движения. С определенной временной периодичностью агент информирует о своих намерениях других участников движения, передавая им информацию о времени своего прибытия и убытия для каждого узла транспортной сети.

Работа промежуточных агентов продолжается в каждом из транспортных узлов, что позволяет обеспечить актуальность текущей информации для всех агентов транспортных узлов. В случае отсутствия подтверждения информации о прибытии агентов пассажиров в промежуточный транспортный узел текущее состояние агента транспортного узла перестает быть актуальным и удаляется из базы данных агента.

Первоначальная процедура анализа альтернативных маршрутов обеспечивает наполнение базы знаний исходного состояния системы. В дальнейшем реализуется процесс обучения

агентов, в результате которого осуществляется переход от исходной модели базы знаний к модели, характеризующей конкретное временное состояние транспортной сети с учетом индивидуальных параметров агентов и их распределения по транспортной сети.

### Результаты

Таким образом, основанная на многоагентном моделировании разработка маршрутов позволяет осуществить проверку исходных теоретических результатов, выработать практические предложения по формированию управленческих стратегий в ходе оптимизаций транспортных потоков сети пассажирского транспорта.

Полученные в ходе моделирования результаты можно использовать для сравнения различных стратегий выбора оптимальных маршрутов для отдельных пассажиров, а также для поиска системы рациональных транспортных маршрутов для городского общественного транспорта.

Динамическое моделирование на основе принципа децентрализованного формирования маршрутов представляет собой комплексный инструмент анализа и прогноза эффективности эксплуатации транспортных сетей. Системно-динамический подход и многоагентное имитационное моделирование являются наиболее подходящими инструментами, так как большой класс задач по прогнозированию и разработке вариантов организации пассажирских потоков могут быть решены только при максимально подробном описании мотивов и паттернов поведения отдельных пассажиров.





Обобщая результаты исследования, можно сказать, что нами выработаны теоретические основания поведения отдельных пассажиров при выборе вида транспорта и маршрута своего передвижения на основе институционального подхода. Была предложена модель описания поведения пассажиров и разработана структура многоагентной системы пассажиропотока на концептуальном уровне. В завершение приведено описание взаимодействия агентов в ходе их перемещений по транспортным узлам транспортной сети и предложены рекомендации по повышению эффективности использования агентного подхода при моделировании транспортных систем.

### Список литературы

1. Логистика : общественный пассажирский транспорт / под общ. ред. Л. Б. Миротина. М., 2003. 224 с.
2. Пассажиры автомобильные перевозки / под общ. ред. Л. Б. Миротина. М., 2006. 448 с.
3. Миротин Л., Иенатенко А., Марунич В. Логистический взгляд на пассажирские перевозки // Логистика. 1998. № 4. С. 31–33.
4. Vuchic V. R. Urban transit systems and technology. Hoboken, N.J., 2007. 614 p.
5. Didier van de Velde [et al.]. Contracting in urban public transport. Amsterdam, 2008. 123 p.
6. Beck A. E. Understanding Urban Sustainability and Quality of Life : A System Dynamics Approach // Bachelor of Science University of Illinois, Urbana-Champaign, 2006. P. 8–10.
7. Lerner J. Urban Acupuncture : Celebrating Pinpricks of Change that Enrich City Life. Washington, DC, 2014. 160 p.
8. Jonkers E., Gorris T. Intelligent Transport Systems for Urban Areas. URL: [http://www.civitas.eu/sites/default/files/Results%20and%20Publications/civ\\_pol-not6\\_its\\_web.pdf](http://www.civitas.eu/sites/default/files/Results%20and%20Publications/civ_pol-not6_its_web.pdf) (дата обращения: 05.12.2016).
9. Serna M., Uribe K. Collaborative autonomous systems in models of urban logistics // Dyna. 2012. Vol. 79. № 172. P. 171–179.
10. Lagorio A., Pinto R., Golini R. Research in urban logistics: a systematic literature review // Int. J. Phys. Distrib. Logist. Manag. 2016. Vol. 46, № 10. P. 908–931.
11. Мулев Е. Ю. «Транспортное поведение», «подвижность» и «мобильность» : к вопросу о концептуализации терминов // Социологический журнал. 2014. Т. 21, № 3. С. 8–28.
12. Саймон Г. А. Рациональность как процесс и продукт мышления // Thesis. 1993. Вып. 3. С. 16–38.
13. Вольчик В. В. Институциональная и эволюционная экономика : учеб. пособие. Ростов н/Д, 2011. 228 с.
14. Нуреев Р. М. Очерки по истории институционализма. Ростов н/Д, 2010. 415 с.
15. Карпов Ю. Г. Имитационное моделирование систем. Введение в моделирование с Any Logic 5. СПб., 2009. 390 с.
16. Ручкин К. А., Данилов А. В. Разработка многоагентной системы для прогнозирования поведения динамической системы в режиме реального времени // Штучный интеллект. 2011. № 4. С. 449–460.
17. Кравченко Ю. А., Гладков Л. А., Заруба Д. В. Перспективы использования многоагентного моделирования при создании интеллектуальных транспортных систем // Вестн. РГУПС. 2013. № 4. С. 68–73.
18. Padgham L. [ets.]. Agent Based Modelling of Urban Systems : First International Workshop, ABMUS 2016, Held in Conjunction with AAMAS, Singapore, Singapore, May 10, 2016, Revised, Selected, and Invited Papers. 2016. 224 p.
19. Duin J. H. R. [ets.]. Towards an Agent-Based Modelling Approach for the Evaluation of Dynamic Usage of Urban Distribution Centers // Procedia-Social and Behavioral Sciences. 2012. № 39. P. 333–348.

### Образец для цитирования:

Трегубов В. Н., Морозов Э. В. Мультиагентное моделирование транспортного поведения пассажиров на основе институционального подхода // Изв. Сарат. ун-та. Нов. сер. Сер. Экономика. Управление. Право. 2017. Т. 17, вып. 2. С. 197–204. DOI: 10.18500/1994-2540-2017-17-2-197-204.

### Multiagent-based Modeling Transport Behavior of Passengers Through Institutional Theory

#### V. N. Tregubov

Yuri Gagarin State Technical University of Saratov,  
77, Politechnicheskaya str., Saratov, 410054, Russia  
E-mail: tregubovvn@outlook.com

#### E. V. Morozov

Yuri Gagarin State Technical University of Saratov,  
77, Politechnicheskaya str., Saratov, 410054, Russia  
E-mail: morozov2013@yandex.ru

**Introduction.** The study of passenger's behavior is crucial to improve theory of urban public transport organization. We compared the different approaches for explaining the motivations choosing

of vehicles type and movement routes by passengers from the perspective of institutional theory. We simulated the passenger behavior by agent-based models. **Theoretical analysis.** Transport behavior as a concept is fundamentally different from the commonly used concept of "transport mobility", because 'transport behavior' is an integral characteristic of passengers' motivation for using urban public transport. The analysis with institutional approach shown that the choice of transport mode and route of move made by not only minimizing the cost of the trip, but also there are many other factors that must be considered when describing public urban transport system. **Empirical analysis.** We used the agent-based modeling. We described four types of agents (passenger agent, vehicle agent, transport hub agent, transport network agent) in urban transport system. We developed the state transition graph for modeling the life cycle of the individual agent. **Results.** We made the concept of a multi-agent model of passengers' behavior, we



described four main types of agents, and presented their interactions and redundancy. The simulation results may be applying for compare different strategies choice of optimal routes for individual passengers, as well as to search for rational transportation routes for urban transport.

**Key words:** Institutional approach, city logistics, transport behaviors, multiagent based modelling.

## References

1. *Logistika: obschestvennyi passazhirskii transport* [Logistics: public passenger transport. By total. ed. L. B. Mirotin]. Moscow, 2003. 224 p. (in Russian).
2. *Passazhirskie avtomobil'nye perevozki* [Passenger road transport. By total. ed. L. B. Mirotin]. Moscow, 2006. 448 p. (in Russian).
3. Mirotin L., Ignatenko A., Marunich V. Logisticheskii vzgliad na passazhirskie perevozki [Logistic look at passenger transportation]. *Logistika* [Logistics], 1998, no. 4, pp. 31–33 (in Russian).
4. Vuchic V. R. *Urban transit systems and technology*. Hoboken, NJ, 2007. 614 p.
5. Didier van de Velde [et al.]. *Contracting in urban public transport*. Amsterdam, 2008. 123 p.
6. Beck A. E. Understanding Urban Sustainability and Quality of Life: A System Dynamics Approach. *Bachelor of Science University of Illinois*, Urbana-Champaign, 2006, pp. 8–10.
7. Lerner J. *Urban Acupuncture: Celebrating Pinpricks of Change that Enrich City Life*. Washington, DC, 2014. 160 p.
8. Jonkers E., Gorris T. *Intelligent Transport Systems for Urban Areas*. Available at: [http://www.civitas.eu/sites/default/files/Results%20and%20Publications/civ\\_pol-not6\\_its\\_web.pdf](http://www.civitas.eu/sites/default/files/Results%20and%20Publications/civ_pol-not6_its_web.pdf) (accessed 5 December 2016).
9. Serna M., Uribe K. Collaborative autonomous systems in models of urban logistics. *Dyna*, 2012, vol. 79, no. 172, pp. 171–179.
10. Lagorio A., Pinto R., Golini R. Research in urban logistics: a systematic literature review. *Inter. J. Phys. Distrib. Logist. Manag.*, 2016, vol. 46, no. 10, pp. 908–931.
11. Muleev E. Yu. «Transportnoe povedenie», «podvizhnost'» i «mobil'nost'»: k voprosu o kontseptualizatsii terminov [«Vehicle behavior», «mobility» and «mobility»: the question of the conceptualization of terms]. *Sotsiologicheskii zhurnal* [Sociological magazine], 2014, vol. 21, no. 3, pp. 8–28 (in Russian).
12. Herbert A. Simon. Rationality as Process and as Product of Thought. Richard T. Ely Lecture. *American Economic Review*, May 1978, vol. 68, no. 2, pp. 1–16 (Russ. ed.: Saimon G. A. Ratsional'nost' kak protsess i produkt myshleniya. Thesis, 1993, iss. 3, pp. 16–38).
13. Vol'chik V. V. *Institutsional'naya i evoliutsionnaya ekonomika* [Institutional and evolutionary economics]. Rostov on Don, 2011. 228 p. (in Russian).
14. Nureev R. M. *Ocherki po istorii institutsionalizma* [Essays on the history of institutionalism]. Rostov on Don, 2010. 415 p. (in Russian).
15. Karpov Yu. G. *Imitatsionnoe modelirovanie sistem. Vvedenie v modelirovanie s AnyLogic 5* [Simulation system. Introduction to modeling with AnyLogic 5]. St. Petersburg, 2009. 390 p. (in Russian).
16. Ruchkin K. A., Danilov A. V. Razrabotka mnogoagentnoi sistemy dlia prognozirovaniya povedeniya dinamicheskoi sistemy v rezhime real'nogo vremeni [The development of multi-agent systems to predict the behavior of dynamic systems in real time]. *Shtuchnyi intellekt*, 2011, no. 4, pp. 449–460 (in Russian).
17. Kravchenko Yu. A., Gladkov L. A., Zaruba D. V. Perspektivy ispol'zovaniya mnogoagentnogo modelirovaniya pri sozdanii intellektual'nykh transportnykh sistem [Prospects for the use of multi-agent simulation to create intelligent transport systems]. *Vestnik RGUPS*, 2013, no. 4, pp. 68–73 (in Russian).
18. Padgham L. [ets.]. *Agent Based Modelling of Urban Systems: First International Workshop, ABMUS 2016, Held in Conjunction with AAMAS, Singapore, Singapore, May 10, 2016, Revised, Selected, and Invited Papers*. 2016. 224 p.
19. Duin J. H. R. [ets.]. Towards an Agent-Based Modelling Approach for the Evaluation of Dynamic Usage of Urban Distribution Centers. *Procedia-Social and Behavioral Sciences*, 2012, no. 39, pp. 333–348.

---

## Cite this article as:

Tregubov V. N., Morozov E. V. Multiagent-based Modeling Transport Behavior of Passengers Through Institutional Theory. *Izv. Saratov Univ. (N.S.), Ser. Economics. Management. Law*, 2017, vol. 17, iss. 2, pp. 197–204 (in Russian). DOI: 10.18500/1994-2540-2017-17-2-197-204.

---



## ПРАВО

УДК 349.41

### ПРИНЦИП ПРИОРИТЕТА ОХРАНЫ ЗЕМЛИ КАК КОМПОНЕНТА ОКРУЖАЮЩЕЙ СРЕДЫ ПЕРЕД ЕЕ ИСПОЛЬЗОВАНИЕМ КАК НЕДВИЖИМОГО ИМУЩЕСТВА И ЕГО РЕАЛИЗАЦИЯ В СУДЕБНОЙ ПРАКТИКЕ

**А. Я. Рыженков**

доктор юридических наук, профессор, профессор кафедры гражданского права и процесса, Калмыцкий государственный университет имени Б. Б. Городовикова, Элиста. E-mail: 4077778@list.ru

**Введение.** В статье исследуется один из базовых принципов земельного права, упомянутый в ст. 1 Земельного кодекса Российской Федерации, закрепляющий приоритет охраны земли как важнейшего компонента окружающей среды и средства производства в сельском хозяйстве и лесном хозяйстве перед использованием земли в качестве недвижимого имущества. **Теоретический анализ.** Данный принцип означает, что владение, пользование и распоряжение землей осуществляются собственниками земельных участков свободно, если это не наносит ущерба окружающей среде. Исследуя данный принцип, автор отмечает, что требования по охране земли как природного объекта сконструированы для крупных земельных массивов и устанавливают особенности охраны целых категорий земель. Из этого вытекают особые требования, распространяемые на правообладателей конкретных земельных участков. **Результаты.** Аргументируется вывод о том, что единых требований ни по охране, ни по использованию земельных участков, которые в равной степени распространялись бы на все категории земель, не существует. **Заключение.** Исследовав механизм реализации принципа приоритета охраны земли как компонента окружающей среды перед ее использованием как недвижимого имущества, автор выявляет ряд взаимных прав и обязанностей органов публичной власти и землепользователей с закреплением мер ответственности за нарушение последними норм и правил, ограничивающих права собственников земельной недвижимости. **Ключевые слова:** принцип права, сельское хозяйство, лесное хозяйство, ответственность, охрана земель, окружающая среда, судебная практика.

DOI: 10.18500/1994-2540-2017-17-2-205-211

#### Введение

Одним из базовых принципов земельного права, закрепленных в ст. 1 Земельного кодекса Российской Федерации [1] (далее – ЗК РФ), является принцип приоритета охраны земли как важнейшего компонента окружающей среды и средства производства в сельском хозяйстве и лесном хозяйстве перед использованием земли в качестве недвижимого имущества. Данный принцип означает, что владение, пользование и распоряжение землей осуществляются собственниками земельных участков свободно, если это не наносит ущерба окружающей среде. Последняя формулировка заимствована законодателем из ст. 36 Конституции России [2], причем в данной статье экологические ограничения не являются единственными, поскольку к ним добавлен еще и запрет на «нарушения прав и законных интересов других лиц», который почему-то не был востребован разработчиками ЗК РФ.

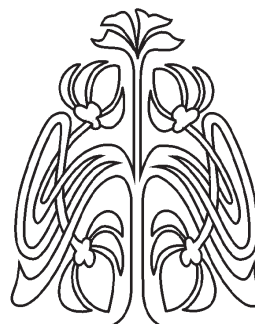

НАУЧНЫЙ  
ОТДЕЛ

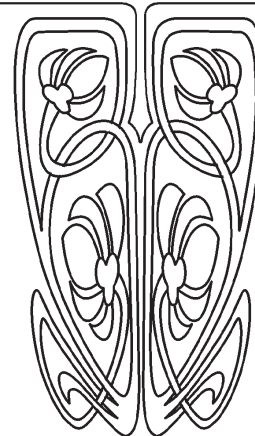





### Теоретический анализ

Исследование приоритета охраны земли перед ее использованием требует обращения к общим положениям теории земельного права. Как известно, предмет земельного права составляют две большие группы общественных отношений – по использованию и по охране земли. Отношения по использованию в большей степени касаются не земли как природного объекта или природного ресурса, а земельных участков как объектов недвижимости. Требования по охране земли как природного объекта сконструированы для крупных земельных массивов и устанавливают особенности охраны целых категорий земель. Из этого, в свою очередь, вытекают особые требования, распространяемые на правообладателей конкретных земельных участков. По большому счету, единых требований ни по охране, ни по использованию земельных участков, которые в равной степени распространялись бы на все категории земель, не существует.

В самом деле, для охраны лесов, произрастающих на землях лесного фонда, предусмотрены специальные противопожарные требования, однако они бесполезны для охраны земель водного фонда. Правила по использованию и обороту земель населенных пунктов никак не подходят для земель особо охраняемых природных территорий, а нормы об использовании и обороте земель сельскохозяйственного назначения никак не применимы для земель запаса. Это означает, что предусмотренный в ст. 1 ЗК РФ принцип приоритета охраны земли перед ее использованием носит общий (рамочный) характер и преломляется в рамках отдельных категорий земель, исходя из особенностей их целевого назначения.

Наряду с учетом категории земель, межотраслевое понимание охраны земли предполагает учет ее неразрывной связи не только с находящимися на ней (под ней) природными объектами (недра, леса, воды), но и объектами техногенной цивилизации (жилые здания, промышленные объекты). Поэтому правовое регулирование отношений по охране земель осуществляется нормами не только земельного, но и гражданского, градостроительного, экологического и иных отраслей законодательства, являясь также условием реализации целого ряда прав человека и гражданина.

Исследуемый принцип необходимо рассматривать и в контексте других принципов земельного права, изложенных в ст. 1 ЗК РФ. Обратим внимание, что положения об охране земли опосредованно содержатся в ряде принципов данной статьи, напрямую не связанных с охраной земли, но имеющих для нее важное значение.

В первую очередь, это принцип охраны жизни и здоровья человека, предусматривающий, что при осуществлении деятельности по использованию и охране земель должны быть приняты такие решения и осуществлены такие виды деятельности, которые позволили бы обеспечить сохранение жизни человека или предотвратить негативное (вредное) воздействие на здоровье человека; принцип участия граждан, общественных объединений и религиозных организаций в решении вопросов, касающихся их прав на землю (устанавливает возможность их участия в принятии решений, реализация которых может оказать воздействие на состояние земель при их использовании и охране); принцип сочетания интересов общества и законных интересов граждан (призван регулировать отношения в сфере использования и охраны земель в интересах всего общества при обеспечении гарантий каждого гражданина на свободное владение, пользование и распоряжение принадлежащим ему земельным участком). Данные принципы земельного права указывают на заинтересованность законодателя в сохранении каждым субъектом земельных отношений земли как природного объекта и условия жизни человека.

Не менее тесная связь исследуемого принципа прослеживается и с принципами и нормами экологического законодательства. Это проявляется в том, что, согласно ст. 4 Федерального закона «Об охране окружающей среды» от 10 января 2002 г. [3], объектами охраны от загрязнения, истощения, деградации, порчи, уничтожения и иного негативного воздействия хозяйственной и (или) иной деятельности являются компоненты природной среды, природные объекты и природные комплексы. В свою очередь, согласно ст. 1 данного Закона, среди компонентов природной среды мы обнаружим «землю» и «почвы». Отсюда возникает вопрос об их доктринальном и нормативном соотношении. Как справедливо отмечалось в научной литературе, позиция законодателя, разделившего земли и почвы, не случайна. Охрана почв (и их плодородия) представляет интерес большей частью применительно к категориям земель сельскохозяйственного назначения и лесного фонда, где земля выступает в качестве средства производства.

В отношении остальных категорий земель мероприятия по охране почв носят производный характер. При этом применительно к отдельным категориям земель содержание их использования и охраны обусловлено правовым режимом природных ресурсов, которые на них расположены. Так, использование и охрана земель лесного фонда невозможна без учета интересов исполь-





зования и охраны лесов как отдельного природного объекта; охрана земель водного фонда – без охраны водных объектов и т.д.

В отношении других категорий охрана земель (почв) может иметь и самостоятельное значение (сельскохозяйственные угодья). Исходя из этого, в науке предлагается следующее определение: «...охрана земель – это совокупность организационных, экологических, экономических и иных мер, направленных на сохранение, восстановление и улучшение качества земель всех категорий как составной и неотъемлемой части окружающей среды в целях обеспечения ее благоприятного состояния» [4, с. 27].

Другие авторы под охраной земель понимают деятельность государственных органов, общественных объединений, иных юридических лиц, граждан, направленную на рациональное использование, воспроизводство и улучшение земель, предотвращение деградации и восстановление деградированных земель [5, с. 669]. Более развернутое определение охраны земель В. Н. Харькова предполагает «установление системы организационно-правовых и экономических мер, направленных на сохранение земель как важнейшего объекта окружающей природной среды, включающей в качестве главной составной части правовое регулирование порядка землепользования и обеспечение публичных интересов, а также установление и применение мер юридической ответственности за нарушение обязанностей по рациональному использованию и охране земель» [6, с. 49].

Как следует из приведенных дефиниций, все авторы делают упор на вопросы сохранения и улучшения качества земель, рассматривая эту цель в разных контекстах: необходимости обеспечения качества земель всех категорий, что предполагает учет специфики землепользования в каждой из них; во втором определении охрана рассмотрена через призму рационального использования земель, хотя при всей их тесной взаимосвязи рациональное использование и охрана земель – это не совсем одно и то же; наконец, в третьем определении обращается внимание на такой важный аспект охраны земель, как обеспечение публичных интересов и применение мер юридической ответственности. Учитывая, что единое универсальное определение охраны земель сформулировать едва ли возможно (и в ЗК РФ оно тоже отсутствует), следует сделать вывод о том, что наиболее близки к универсальному охвату целей и задач охраны земель авторы первой дефиниции. Что же касается учета публичных интересов и мер ответственности, то это, скорее, гарантии реализации мер по охране земельного фонда.

Упомянутое отграничение «охраны земель» от «рационального использования земель» необходимо еще и потому, что категория «природный объект» (в том числе земля) шире категории «природный ресурс». Это означает, что все земли являются природным объектом, но не все могут выступать при этом природным ресурсом и выполнять какую-то экономическую функцию. Например, в России ведется Красная книга почв. Почвы, которые в нее включены, никак не используются в хозяйственной или иной деятельности человека, равно как и земли, занятые заповедниками.

Примечательно, что гл. II ЗК РФ, посвященная охране земель, не содержит никаких экономических стимулов для землепользователей, соблюдающих земельное законодательство и не ухудшающих качества земель и почв. Такие стимулы есть в ст. 17 Федерального закона «Об охране окружающей среды» от 10 января 2002 г., однако они носят слишком рамочный характер и не учитывают специфики охраны отдельных природных объектов [3]. В связи с этим необходимо поддержать предложение о необходимости закрепления в земельном законодательстве мер экономического стимулирования эффективного и рационального землепользования. Применительно к землям сельскохозяйственного назначения такими мерами может быть гарантированное возмещение землепользователям части расходов, направленных на коренное улучшение земель, а также всех затрат, связанных с вовлечением в хозяйственный оборот малопродуктивных и неиспользуемых земель, нарушенных земель и участков, подвергшихся консервации [7].

Важность развития системы гарантий исполнения землеохранных требований (ответственности за нарушение норм об охране земель, экономического стимулирования соблюдения законодательства об охране земель и т.д.) обусловлена тем, что, по официальным данным, в России площадь нарушенных земель (т.е. земель, утративших свою хозяйственную ценность или являющихся источником отрицательного воздействия на окружающую среду в связи с нарушением почвенного покрова, гидрологического режима и образования техногенного рельефа из-за производственной деятельности человека) на 1 января 2015 г. составила 1057,8 тыс. га, что на 6,5 тыс. га больше по сравнению с 2014 г. Наибольшее увеличение нарушенных земель наблюдалось в Кемеровской области (на 3,2 тыс. га), Ямало-Ненецком автономном округе (на 1,8 тыс. га), Республике Хакасия (на 0,7 тыс. га) и Челябинской области (на 0,5 тыс. га) [8].



При этом нельзя сказать, что органы публичной власти не принимают никаких мер противодействия этой угрозе. В настоящий момент формируется интересная судебная практика, связанная с наложением административных санкций на нарушителей норм об охране земель. Так, в 2014 г. должностными лицами Россельхознадзора было произведено обследование земельных участков сельскохозяйственного назначения, которые находились вблизи д. Починки Можайского района Московской области.

В ходе административного расследования было установлено, что эти земельные участки, предназначенные для сельскохозяйственного производства, заросли сорной и древесно-кустарниковой растительностью, не огорожены и имеют неограниченный доступ, обстоятельства чего отражены и зафиксированы в акте осмотра. Поскольку своими действиями (бездействием) ООО нарушило пп. 1, 3 ч. 1 ст. 13, ст. 42 ЗК РФ [1], п. 1 ст. 6 Федерального закона от 24 июля 2002 г. № 101-ФЗ «Об обороте земель сельскохозяйственного назначения» [9], ст. 8 Федерального закона от 16 июля 1998 г. № 101-ФЗ «О государственном регулировании обеспечения плодородия земель сельскохозяйственного назначения» [10], Россельхознадзор составил протоколы об административном правонарушении. Как отметил суд, объективная сторона правонарушений рассматриваемой категории выражается в невыполнении законодательных требований к использованию земель согласно их целевого назначения, в непроведении обязательных мероприятий по улучшению, защите земель, предотвращению иного негативного воздействия на окружающую среду, ухудшающих качество земель, предназначенных для сельскохозяйственного производства, что повлекло к зарастанию земельных участков сорными растениями. В содержании п. 2 ч. 1 ст. 1 ЗК РФ установлен один из основных принципов земельного законодательства, закрепляющий приоритет охраны земли как важнейшего компонента окружающей среды и средства производства в сельском и лесном хозяйстве перед использованием земли в качестве недвижимого имущества [1]. При таких обстоятельствах суд кассационной инстанции пришел к выводу, что решения судов первой и апелляционной инстанций о привлечении ООО к административной ответственности за данное правонарушение были законными и обоснованными, а нормы материального и процессуального права применены правильно, с установлением всех обстоятельств по делу [11].

## Результаты

Необходимо отметить, что в исследуемом принципе речь идет не просто о приоритете охраны земли перед ее использованием, а о приоритете охраны земли как средства производства в сельском и лесном хозяйстве перед ее использованием в качестве недвижимости. Последний аспект может пониматься в том смысле, что на собственников (арендаторов) земельных участков сельскохозяйственного назначения, а также арендаторов земель лесного фонда накладываются дополнительные ограничения, не предусмотренные для других категорий земель. Такое предположение имеет ряд подтверждений в нормах действующего законодательства.

Во-первых, такими ограничениями правообладателей земельной недвижимости (сельских и лесных земель) являются ограничения в обороте принадлежащей им земельной недвижимости, установленные в публичных целях (обеспечение продовольственной безопасности для сельских земель и поддержание экологических функций лесов для земель лесного фонда). Во-вторых, ряд ограничений предусмотрен для перевода этих земельных участков из одной категории в другую. В-третьих, исследуемые ограничения предусматриваются посредством формулировки специальных обязанностей, например, правообладателей сельскохозяйственных угодий.

Так, ст. 8 Федерального закона «О государственном регулировании обеспечения плодородия земель сельскохозяйственного назначения» [10] предусматривает следующие специальные обязанности правообладателей земельных участков сельскохозяйственного назначения: осуществлять производство сельскохозяйственной продукции способами, обеспечивающими воспроизводство плодородия земель сельскохозяйственного назначения, а также исключаящими или ограничивающими неблагоприятное воздействие такой деятельности на окружающую среду; соблюдать нормы и правила в области обеспечения плодородия земель сельскохозяйственного назначения; представлять в установленном порядке в соответствующие органы исполнительной власти сведения об использовании агрохимикатов и пестицидов и др.

Указанный выше приоритет охраны земель как составной части окружающей среды и средства производства в сельском и лесном хозяйстве часто получает подтверждения в судебной практике, причем в ходе рассмотрения дел суды нередко прямо ссылаются на исследуемый принцип.

Так, гражданки П. и К. Е., имеющие на праве общей долевой собственности земельный участок для сельскохозяйственного производства



из категории земель сельскохозяйственного назначения (пашня), 30.01.2012 г. обратились в КУМС муниципального района с заявлением об изменении вида разрешенного использования данного земельного участка с «для ведения сельскохозяйственного производства» на «для дачного строительства», в чем им было отказано. Они обжаловали в суде данный отказ КУМС. Как отметил в своем решении суд, одним из основных принципов земельного законодательства является принцип приоритета охраны земли как важнейшего компонента окружающей среды и средства производства в сельском хозяйстве и лесном хозяйстве перед использованием земли в качестве недвижимого имущества (ст. 1 ЗК РФ), а потому дачное строительство недопустимо на сельскохозяйственных угодьях. В связи с этим изменение вида разрешенного использования земельных участков (сельскохозяйственных угодий) на вид разрешенного использования «для дачного строительства» невозможно без изменения категории земель. При таких обстоятельствах суд обоснованно отказал в удовлетворении заявления гражданок П. и К. Е. об оспаривании отказа Комитета по управлению муниципальной собственностью администрации муниципального района в изменении вида разрешенного использования земельного участка [12].

Существуют и другие примеры судебной практики, непосредственно связанные с реализацией исследуемого принципа земельного права. Так, 30 июля 2009 г. между предпринимателем (арендатор) и ОАО «Балыклей» (субарендатор) был заключен договор субаренды земельного участка сельскохозяйственного назначения. В п. 1.3 договора субаренды стороны согласовали целевое назначение участка – для использования его в качестве пастбища. Акт о переводе участка в другую категорию органами власти не принималось. Однако, как установлено судами, ответчик возвел на данном участке строения. Полагая, что субарендатор использует земельный участок не по целевому назначению, предприниматель направил в его адрес претензию с требованием об устранении допущенных нарушений.

ОАО «Балыклей» претензия удовлетворена не была. Исследовав материалы дела, судебная коллегия пришла к выводу о том, что жилые строения возведены ответчиком без учета принадлежности земли для использования в качестве пастбища, необходимости обеспечения устойчивого развития и рационального использования этого природного ресурса в интересах Российской Федерации и ее субъектов. В соответствии с п. 2 ст. 1 ЗК РФ, охрана земли как важнейшего компонента окружающей среды и средства производства в сельском хозяйстве

имеет приоритет перед использованием земли в качестве недвижимого имущества [1]. Поэтому размещение на землях данной категории каких-либо объектов, влекущее утрату плодородного слоя, противоречит положениям ст. 7, 8, 77, 78 ЗК РФ, поскольку предполагает изменение их целевого назначения. Таким образом, суд апелляционной инстанции, установив нецелевое использование участка сельскохозяйственного назначения, пришел к обоснованному выводу о существенном нарушении ответчиком договора субаренды земельного участка, в связи с чем правомерно удовлетворил заявленные требования о досрочном расторжении договора субаренды земельного участка [13].

В настоящее время в Государственной думе уже несколько лет находится (и обсуждается) законопроект, предусматривающий отмену четырех из семи категорий земель и в том числе категории земель сельскохозяйственного назначения. Однако, как справедливо отмечалось в научной литературе, одним из вероятных негативных последствий такого решения станет то, что сейчас нормы о целевом назначении земель отчасти сдерживают освоение сельскохозяйственных земель и земель, занятых природными экосистемами. Снятие же соответствующих ограничений может привести к облегчению получения разрешений на застройку таких участков, поскольку требования, закрепленные документами территориального планирования, в их нынешнем виде не смогут этому противостоять [14].

Подводя итоги, следует заметить, что существует интересный зарубежный опыт по организации надлежащей охраны земель. Весьма важным в этом вопросе является предоставление широких полномочий органам государственной власти субъектов Федерации и органам местного самоуправления. В этом смысле представляет интерес опыт Канады, где роль органов местного самоуправления в планировании использования и охраны земель весьма велика. Такой подход основан на том, что у муниципалитетов больше сведений о местных климатических условиях, особенностях землепользования и развития местной промышленности и сельского хозяйства. Несмотря на то что законы канадских провинций содержат многочисленные нормы, определяющие приоритеты в планировании использования и охраны земель, остается множество вопросов, переданных в компетенцию муниципалитетов для принятия более четких решений, связанных с планированием землепользования на местах. Данные решения, принятые местными органами самоуправления, признаются отвечающими местным условиям и способствующими сохранению местных общин [15].



### Заключение

Таким образом, механизм реализации принципа приоритета охраны земли как компонента окружающей среды перед ее использованием как недвижимого имущества предполагает установление комплекса взаимных прав и обязанностей органов публичной власти и землепользователей, с закреплением мер ответственности за нарушение последними норм и правил, ограничивающих права собственников земельной недвижимости. При этом представляет интерес опыт ряда зарубежных стран по расширению функций муниципалитетов в деле обеспечения охраны земель, а также их механизм экономического стимулирования землеохранных мероприятий.

### Список литературы

1. Земельный кодекс Российской Федерации от 25.10.2001 № 136-ФЗ (ред. от 03.07.2016) (с изм. и доп., вступ. в силу с 01.01.2017). Доступ из справ.-правовой системы «КонсультантПлюс».
2. Конституция Российской Федерации. Принята всенародным голосованием 12.12.1993 (с учетом поправок, внесенных Законами РФ о поправках к Конституции РФ от 30.12.2008 № 6-ФКЗ, от 30.12.2008 № 7-ФКЗ, от 05.02.2014 № 2-ФКЗ, от 21.07.2014 № 11-ФКЗ) // Собр. законодательства Рос. Федерации. 2014. № 31, ст. 4398.
3. Об охране окружающей среды : федер. закон от 10.01.2002 № 7-ФЗ. Доступ из справ.-правовой системы «Гарант».
4. Анисимов А. П., Землякова Г. Л. Соотношение категорий «использование земель» и «охрана земель» : дискуссионные вопросы // Вестн. Волгогр. акад. МВД России. 2013. № 2 (25). С. 26–31.
5. Комментарий к Кодексу Республики Беларусь о земле / под общ. ред. С. А. Балашенко, Н. А. Шингель. Минск, 2009. 720 с.
6. Харьков В. Н. Организационно-правовое обеспечение рационального использования и охраны земель на уровне субъекта РФ (на материалах Тверской области) : дис. ... канд. юрид. наук. М., 1998. 212 с.
7. Харьков В. Н. Правовые проблемы охраны земель // Изв. ТулГУ. Экономические и юридические науки. 2013. Вып. 2, ч. II. С. 214–222.
8. Государственный (национальный) доклад о состоянии и использовании земель в Российской Федерации в 2014 году. М., 2015. 224 с.
9. Об обороте земель сельскохозяйственного назначения : федер. закон от 24.07.2002 № 101-ФЗ. Доступ из справ.-правовой системы «КонсультантПлюс».
10. О государственном регулировании обеспечения плодородия земель сельскохозяйственного назначения : федер. закон от 16.07.1998 № 101-ФЗ. Доступ из справ.-правовой системы «Гарант».
11. Постановление Арбитражного суда Московского округа от 26.01.2016 № Ф05-19540/2015 по делу № А40-17353/15. Доступ из справ.-правовой системы «КонсультантПлюс».
12. Апелляционное определение Самарского областного суда от 19.11.2012 по делу № 33-10526. Доступ из справ.-правовой системы «КонсультантПлюс».
13. Постановление ФАС Поволжского округа от 29.03.2011 по делу № А12-13851/2010. Доступ из справ.-правовой системы «КонсультантПлюс».
14. Сухова Е. А. Проблемы реализации принципа приоритета охраны земли как важнейшего компонента окружающей среды перед ее использованием в качестве недвижимого имущества // Современное право. 2014. № 7. С. 4–8.
15. Артамонов А. А. Охрана земель сельскохозяйственного назначения муниципальными и провинциальными органами власти Канады // Вестн. Тамбов. ун-та. Сер. Гуманитарные науки. 2014. Вып. 8 (136). С. 186–189.

### Образец для цитирования:

Рыженков А. Я. Принцип приоритета охраны земли как компонента окружающей среды перед ее использованием как недвижимого имущества и его реализация в судебной практике // Изв. Саратов. ун-та. Нов. сер. Сер. Экономика. Управление. Право. 2017. Т. 17, вып. 2. С. 205–211. DOI: 10.18500/1994-2540-2017-17-2-205-211.

### The Principle of Priority of Protection of Land as a Component of Environmental Environment before it Can Be Used as a Real Estate and Its Implementation in Judicial Practice

A. Ya. Ryzhenkov

Kalmyk State University named after B. B. Gorodovokov, 11, Pushkin str., Elista, 358000, Republic of Kalmykia, Russia  
E-mail: 4077778@list.ru

**Introduction.** In article one of the basic principles of the land right mentioned in Art. 1 of the Land code of the Russian Federation, the fixing priority of protection of the earth as the most important component of the environment and means of production in agricul-

tural industry and forestry before use of the earth as a fast estate is investigated. **Theoretical analysis.** This principle means that possession, use and the order of the earth are carried out by owners of the land plots freely if it does not cause an environmental damage. Investigating this principle, the author notes that requirements for protection of the earth as natural object are designed for large land massifs, and establish features of protection of the whole categories of lands. From this the special requirements distributed to owners of the concrete land plots follow. **Results.** The author reasons a conclusion that uniform requirements neither for protection, nor for use of the land plots which equally would extend to all categories of lands do not exist. **Conclusion.** Having investigated the mechanism of realization of the principle of a priority of protection of the earth as environment component before its use as fast estate, the author





reveals a number of the mutual rights and obligations of bodies of the public power and land users, with fixing of measures of responsibility for violation with the last of norms and rules, and limiting the rights of owners of the land real estate.

**Key words:** principle of law, agriculture, forestry, responsibility, land preservation, environment, litigation.

## References

1. Zemel'nyi kodeks Rossiiskoi Federatsii ot 25.10.2001 № 136-FZ (red. ot 03.07.2016) (Land code of the Russian Federation of the Russian Federation of 25.10.2001 No. 136-FZ (an edition of 03.07.2016)). *ATP «Consultant»* [electronic resource] (in Russian).
2. Konstitutsiia Rossiiskoi Federatsii (priniata vsenarodnym golosovaniem 12.12.1993) (s uchedom popravok ot 30.12.2008 № 6-FKZ, ot 30.12.2008 № 7-FKZ, ot 05.02.2014 № 2-FKZ, ot 21.07.2014 № 11-FKZ) [The Constitution of the Russian Federation (adopted by the popular vote of 12.12.1993) (amended of 30.12.2008 No. 6-FKZ, of 30.12.2008 No. 7-FKZ, of 05.02.2014 No. 2-FKZ, of 21.07.2014 No. 11-FKZ)]. *Sobranie zakonodatel'stva RF* [Collection of Laws of the Russian Federation], 2014, no. 31, art. 4398 (in Russian).
3. Ob okhrane okruzhaiushey sredy: federal'nyi zakon ot 10.01.2002 № 7-FZ (About Environmental Protection. Federal law of 10.01.2002 No. 7-FZ). *ATP «Consultant»* [electronic resource] (in Russian).
4. Anisimov A. P., Zemliakova G. L. Sootnoshenie kategoriy «ispol'zovanie zeme'l» i «okhrana zemel'»: diskussionnie voprosi [Correlation of categories «use of lands» and «protection of lands»: disputable issues]. *Vestnik Volgogradskoi akademii MVD Rossii* [Vestnik Volgograd Academy of the Ministry of the Interior of Russia], 2013, no. 2 (25), pp. 26–31 (in Russian).
5. *Kommentariy k Kodeksu Respubliki Belarus o zemle* [The comment to the Code of Republic of Belarus on the earth. By total. ed. S. A. Balachenko, N. A. Shingel]. Minsk, 2009. 720 p. (in Russian).
6. Harkov V. N. *Organizatsionno-pravovoe obespechenie ratsional'nogo ispol'zovaniya i okhrany zeme'l na urovne sub#ekta RF (na materialakh Tverskoy oblasti)* [Organizational legal support of rational use and protection of lands at the level of the territorial subject of the Russian Federation (on materials of the Tver region). Cand. jur. sci. diss.]. Moscow, 1998. 212 p. (in Russian).
7. Harkov V. N. Pravovye problemy okhrany zemel' [Legal problems of protection of lands]. *Izvestiya Tul'skogo gosudarstvennogo universitetata. Economicheskie i iuridicheskie nauki* [Proceedings of the TSU. Economic and legal sciences], 2013, iss. 2, pt. II, pp. 214–222 (in Russian).
8. *Gosudarstvennyi (natsional'nyi) doklad o sostoianii i ispol'zovanii zemel' v Rossiiskoi Federatsii v 2014 gody* [The state (national) report on a state and use of lands in the Russian Federation in 2014]. Moscow, 2015. 224 p. (in Russian).
9. Ob oborote zemel' sel'skokhoziaystvennogo naznacheniya: federal'nyi zakon ot 24.07.2002 № 101 (About land turnover of agricultural purpose. Federal law of 24.07.2002 No. 101). *ATP «Consultant»* [electronic resource] (in Russian).
10. O gosudarstvennom regulirovanii obespecheniya plodorodiya zemel' sel'skokhoziaystvennogo naznacheniya: federal'nyi zakon ot 16.07.1998 № 101-FZ (About state regulation of ensuring fertility of lands of agricultural purpose. Federal law of 16.07.1998 No. 101-FZ). *ATP «Garant»* [electronic resource] (in Russian).
11. Postanovlenie Arbitrazhnogo suda Moskovskogo okruga ot 26.01.2016 № Ф05-19540/2015 po delu № А40-17353/15 (The resolution of Arbitration tribunal of the Moscow district of 26.01.2016 No. F05-19540/2015 in the matter of No. А40-17353/15). *ATP «Consultant»* [electronic resource] (in Russian).
12. Apelliatсионное определение Самарского областного суда от 19.11.2012 по делу № 33-10526 (Appeal definition of the Samara regional court of 19.11.2012 in the matter of No. 33-10526). *ATP «Consultant»* [electronic resource] (in Russian).
13. Postanovlenie FAS Povolzhskogo okruga ot 29.03.2011 po delu № А12-13851/2010 (The FAS determination of the Volga region district of 29.03.2011 in the matter of No. А12-13851/2010). *ATP «Consultant»* [electronic resource] (in Russian).
14. Sukhova E. A. Problemy realizatsii printsipa prioriteta okhrany zemli kak vazhneishego komponenta okruzhaiushey sredy pered ee ispol'zovaniem v katchestve nedvizhimogo imuschestva [Problems of realization of the principle of a priority of protection of the earth as most important component of the environment before its use as a fast estate]. *Sovremennoe pravo* [Modern law], 2014, no. 7, pp. 4–8 (in Russian).
15. Artamonov A. A. Okhrana zemel' sel'skokhoziaystvennogo naznacheniya munitsipal'nymi i provintsial'nymi organami vlasti Kanady [Protection of lands of agricultural purpose by municipal and provincial authorities of Canada]. *Vestnik Tambovskogo universiteta. Ser. Gumanitarnye nauki* [Tambov University Review. Series Humanities], 2014, iss. 8 (136), pp. 186–189 (in Russian).

## Cite this article as:

Ryzhenkov A. Ya. The Principle of Priority of Protection of Land as a Component of Environmental Environment before it Can Be Used as a Real Estate and Its Implementation in Judicial Practice. *Izv. Saratov Univ. (N.S.), Ser. Economics. Management. Law*, 2017, vol. 17, iss. 2, pp. 205–211 (in Russian). DOI: 10.18500/1994-2540-2017-17-2-205-211.



УДК 34.03

## ПРАВОВЫЕ ПРЕИМУЩЕСТВА И ОГРАНИЧЕНИЯ В СИСТЕМЕ РЕГУЛИРОВАНИЯ ТРУДОВЫХ ОТНОШЕНИЙ



**А. Г. Репьев**

кандидат юридических наук, старший преподаватель кафедры административного права и административной деятельности органов внутренних дел, Барнаульский юридический институт МВД России.  
E-mail: repiev-artem@yandex.ru

**Введение.** В современных государственно-правовых и экономических условиях одним из перспективных направлений повышения эффективности трудовых отношений, искоренения дискриминации выступает использование не императивных (норм-предписаний, ограничений, запретов), а диспозитивных норм. К последним относятся нормы-преимущества, предполагающие установление для отдельных субъектов льгот и привилегий. **Теоретический анализ.** Проанализированное законодательство Российской Федерации позволило установить характерные особенности норм о правовых преимуществах в трудовых отношениях, обусловленные необходимостью дифференциации, социальной направленностью. Основная цель работы состояла в структурировании, типологии правовых преимуществ в сфере регулирования трудовых отношений на основе теоретических представлений о них, а также с учетом специфики отраслевого права. Правовые нормы о льготах, привилегиях рабочим и служащим выступают составной частью, субинститутом теории правовых преимуществ в российском законодательстве, чем подтверждается их связь с другим нормативным материалом системы трудового права. **Результаты.** По итогам проведенного исследования мы приходим к выводу о том, что дифференциация в трудовых отношениях имеет диалектическую природу, обеспечена правовыми преимуществами в виде льгот, привилегий для отдельных категорий лиц, а равно и дополнительными ограничениями. Это оправдано только в случае их сбалансированности и соответствия государственным и общественным интересам и требованиям.

**Ключевые слова:** правовое преимущество, ограничение, дифференциация, льгота, компенсация, привилегия, преференция, субсидия.

DOI: 10.18500/1994-2540-2017-17-2-212-217

### Введение

Регулирование трудовых отношений в Российской Федерации основывается на ключевой характеристике государства – признании его социальным [1, ст. 7]. Сказанное, в свою очередь, означает, что труд – это право каждого человека, которое является свободным, охраняется и поддерживается соответствующими органами власти. Свои способности к труду, выбор профессии граждане реализуют на основе принципа равноправия. Несмотря на то, что вышеуказанное отправное требование прямо не закреплено в Трудовом кодексе Российской Федерации [2] (далее – ТК РФ), его идея содержится в положении

ст. 3 ТК РФ о запрете дискриминации. Употребив термин «дискриминация», законодатель, тем не менее, не раскрыл его содержания.

### Теоретический анализ

На монографическом уровне различные аспекты реализации принципа равенства обстоятельнее всего, на наш взгляд, были исследованы в работах Г. Н. Комковой. Профессор, проведя изучение не только нормативных актов и доктринальных источников, но и материалов судебной практики, связывает дискриминацию одних людей с предоставлением преимуществ другим не на законных основаниях. По ее мнению, дискриминация – «это любое различие, исключение, ограничение или предпочтение в правах, основанное на каком-либо признаке человека, имеющее целью или следствием уничтожение, или умаление признания, пользования или осуществления равенства прав человека и основных свобод» [3, с. 15].

Суть запрета дискриминации, декларированного в ТК РФ, близка к доктринальному и сводится к тому, что все люди имеют равные возможности для реализации своих трудовых прав. Закреплено и воплощается данное требование о равенстве с помощью использования такой двуединой формулы, как «правовое преимущество» и «правовое ограничение». При этом вышеуказанные феномены выступают здесь не только узкими, исключительно технико-юридическими средствами правового регулирования, но представлены как фундаментальные юридические категории, обладающие элементами парности. Обо всем по порядку.

Любые ограничения в трудовых правах и свободах граждан в Российской Федерации запрещены (ч. 2 ст. 3 ТК РФ). В чем они могут быть выражены, законодатель также не детализировал. Полагаем, что ограничение в этом случае есть правовое средство дифференциации, применяемое в отношении прав работников, которые определяются свойственными данному виду труда требованиями. Это почти всегда обусловлено необходимостью поддержания оптималь-



ного баланса трудовых ресурсов, содействия в приоритетном порядке трудоустройству граждан Российской Федерации и решения иных задач внутренней и внешней политики государства. К примеру, ограничением в виде ценза для поступления на службу участковых уполномоченных полиции выступает как возраст, так и состояние здоровья, уровень образования, профессиональные знания и навыки, необходимые для исполнения обязанностей. Для замещения должности в органах внутренних дел возраст гражданина при приеме на службу не должен превышать 35 лет. При этом для назначения на должность участкового уполномоченного полиции гражданину необходимо иметь высшее юридическое образование, а также группу предназначения (по медицинским показателям) не ниже первой [4].

Несколько иным образом обстоит дело с описанием преимуществ. В частности, текст закона дает нам основание отнести к проявлениям дискриминации те преимущества, которые основаны на принадлежности человека к каким-либо общественным объединениям или группам, социальному происхождению, полу, расе, национальности, языку, имущественному и семейному положению, возрасту, месту жительства, отношению к религии и иным убеждениям. Вместе с тем ТК РФ достаточно активно использует термин «преимущество», упоминая его двенадцать раз (ст. 3, 41, 64, 349 ТК РФ), а также применяет словосочетание «преимущественное право» (ст. 179 ТК РФ). При этом дополнительные возможности для отдельных трудящихся основаны зачастую как раз на возрастных и гендерных различиях. Попробуем выяснить, насколько это оправданно.

Общеизвестной со времени зарождения родовой общины является аксиома, что способности к труду у людей в значительной мере разнятся. Мужчины и женщин, старики и дети обладали неравной ценностью для рода с точки зрения эффективности их достижений в добычании пищи и попечении над благополучием всей общины, обустройстве и защите жилища и проч. Различия между людьми в умении выполнять важные дела сами собой поставили вопрос о преимуществах того или иного человека внутри локальной группы и, следовательно, наделении его определенными дополнительными правами и гарантиями. С другой стороны, некоторые члены общины в силу физических особенностей не могли выполнить весь объем работы, от чего другим членам рода приходилось брать это бремя на себя. Сказанное ставило первых в особое, предпочтительное положение.

На указанном примере мы убеждаемся, что общественный строй не может обеспечить

фактического равенства людей вне зависимости от политической организации власти (будь это родовая община или государство), поскольку эти различия носят объективный характер. Получается, что эффективным инструментом дифференциации, позволяющим в известной степени «узаконить» различия, являются преимущества и ограничения. В этом единство данных институтов. Следовательно, антиподом дискриминации в сфере регулирования трудовых отношений выступает дифференциация.

Среди ученых, занимающихся исследованием проблем равенства в трудовых отношениях, встречается многообразие подходов к определению дифференциации. В. Н. Толкунова в суть указанного института вкладывает общественную необходимость различать в содержании норм законодательства разные категории работников и условия труда [5, с. 45]. Сказанное оправданно и делает дифференциацию ключевым средством правового регулирования такого рода отношений, позволяющим учесть не только социальные характеристики конкретного вида профессиональной деятельности, но и специфические признаки конкретных субъектов. В близком по своей сути ключе о дифференциации как условию приближения правового регулирования «к конкретным адресатам» писали и другие ученые советского периода [6, с. 351].

Обобщая достижения в научной разработанности проблем дифференциации, можем выдвинуть ряд тезисов. Во-первых, она выступает принципом правового регулирования трудовых отношений [7, с. 10]. Во-вторых, дифференциация не статична. Это динамичный процесс, на который оказывают непосредственное влияние формы и методы осуществления, условия реализации и проч.

Первичным средством, с одной стороны – исключения дискриминации, а с другой – воплощения дифференциации являются правовые преимущества и ограничения. Преимущества выражаются, как правило, в виде льгот, предпочтений, компенсаций для лиц, нуждающихся в особой заботе государства, его повышенной социальной и правовой защите. Формулировка «преимущественное право» в целом относится к такой разновидности норм, как уполномочивающие и поощрительные. Однако мы солидарны с имеющимся в науке мнением, что «чистой» нормы, которая выражала бы только запрет или возложение обязанностей, просто не существует [8, с. 80–81].

К сожалению, преимущества и их разновидность – льготы, которые в свою очередь подразделяются на компенсации, пособия, дотации,



часто смешиваются. Одни авторы и преимущества, и льготы относят к «своеобразному типу поощрений», отождествляя их и рассматривая как «добавочные выплаты и бытовые удобства, предоставляемые в качестве дополнения к общим нормам, а также отдельные изъятия из действующего законодательства, установленные в тех или иных целях для некоторых категорий трудящихся» [9, с. 64]. Другие – связывают преимущества и льготы в основном с материальным стимулированием, полагая, что это «выплаты рабочим и служащим денежных сумм различного рода, удовлетворение их бытовых и культурных потребностей» [10, с. 7]. В работе С. В. Мирошник выдвигается тезис о том, что «льгота, в отличие от преимущества, связана не с субъективным правом, а с юридической обязанностью. Льгота – это вторичное право на облегченные условия исполнения обязанностей или сокращение их числа» [11, с. 228]. Профессор И. С. Морозова при исследовании льгот пришла к выводу, что «льготы выступают разновидностью юридических исключений» и «по своей форме, могут выражаться в предоставлении особых прав (дополнительные преимущества) и в освобождении от установленных обязанностей (нормативные изъятия)» [12, с. 13–14].

Полагаем все же, что данные категории (преимущества и льготы), прежде всего, не совпадают по объему. Льготы определяются через преимущества. Преимущество – это родовая категория, а льгота – видовая. Каждая льгота выступает неким преимуществом, предпочтением для конкретного лица, но не каждое преимущество есть льгота. Среди преимуществ выделяются и правовые иммунитеты, привилегии. Смешение этих понятий, конечно, упрощает восприятие нормативного материала и доктринального, однако отнюдь не способствует углублению правового знания. Что же касается исключения, то мы полагаем, что это, прежде всего, элемент технико-юридический, позволяющий предусмотреть изъятие из нормы-правила. В трудовом законодательстве это находит свое воплощение в формулировках «за исключением...» (ст. 126, 127, 132 ТК РФ), «в исключительных случаях...» (ст. 113 ТК РФ). Профессор С. С. Алексеев, начавший одним из первых исследовать этот технико-юридический прием, очень точно отметил его суть: «...первоначально вводится известное нормативное положение, скажем, запрет <...>, а затем этот запрет определенным образом ограничивается, из него делаются исключения» [13, с. 85]. К примеру, «заработная плата каждого работника зависит от его квалификации, сложности выполняемой работы, количества и качества затраченного труда

и максимальным размером не ограничивается, за исключением случаев, предусмотренных ТК РФ» [2, ст. 132].

Анализ законодательства о труде позволяет предположить, что многообразие правовых преимуществ в данной отрасли в основном выражается в форме гарантий и льгот. Вторые упоминаются как в их чистом виде, так и подвидах – компенсациях, пособиях и дотациях. Термин «льгота» используется чаще других (только в ТК РФ свыше 15 раз), хотя и не всегда оправданно. Полагаем важным выделить такой аспект, как единство употребления понятий в законодательстве. Один и тот же термин не должен употребляться в тексте законодательного акта при обозначении разных категорий. К примеру, сферы трудовых отношений, связанные с регламентированием труда (совмещаемого с обучением; женщин в связи с материнством; отцов, воспитывающих детей без матери), нуждаются в разграничении. Каждая из перечисленных категорий в приоритетном порядке поддерживается государством, но основания предоставления преимуществ и дополнительных прав иные. Однако для обозначения в ТК РФ различного рода послаблений законодатель бессистемно использует формулировки «гарантии и льготы» (ст. 41, 264), «гарантии, компенсации и льготы» (ст. 45, 46, 173–176), «льготы и преимущества» (ст. 349).

Само по себе использование термина «гарантия» справедливо. По сути, любое правовое преимущество – это гарантия: беспрепятственное выполнение трудовых обязанностей, предоставление послаблений в труде на основе учета психофизиологических особенностей (инвалидность, несовершеннолетие и пр.). Однако смешение вышеуказанных терминов имеет негативные последствия. «Гарантия» – категория более объемная, при описании общественных отношений, регламентирующих направление работников в служебные командировки и переезд на работу в другую местность, уместнее было бы говорить о льготах в форме компенсации. К примеру, «при направлении работника в служебную командировку ему гарантируются <...> возмещение расходов, связанных со служебной командировкой» [2, ст. 167]. Иными словами, компенсация представляет собой возмещение материальных расходов, моральных и физических затрат, понесенных в ходе трудовых отношений и в связи с выполнением должностных обязанностей (возмещение стоимости отправки личного имущества работника при перевозке контейнером [14, ст. 35], оплата работ, выполненных сверх установленной продолжительности рабочего дня и др.). Их цель в системе норм о правовых преимуществах:





а) обеспечить выполнение служебных обязанностей, стимулировать трудовую активность граждан по выбору места работы и жительства;

б) поощрить граждан за многолетний и добросовестный труд на благо государства и общества (к примеру, в случае компенсаций гражданам, при переселении их по достижении пенсионного возраста из районов Крайнего Севера и приравненных к ним местностей);

в) гарантировать и не допустить снижения уровня оплаты трудовой деятельности.

Отличительная черта компенсаций от иных видов льгот – пропорциональный характер, прямая связь выплат и возмещения с затраченными финансовыми, моральными, физическими ресурсами человека.

Иная ситуация с преимуществами в трудовых отношениях, которые обеспечивают повышенные блага. Наиболее типичный, на наш взгляд, пример, к сожалению, малоиспользуемый в законодательстве о труде, – привилегия в форме преференции. Если компенсации устраняют неравенство, восполняя потраченное, то преференции создают дополнительные возможности для улучшения положения субъекта в сторону получения прав и возможностей сверх общепринятого. Компенсации обеспечивают восстановление правового статуса, а преференции делают этот статус особым, прибавляют, увеличивают правовые, социальные и материальные возможности.

Преференция – это разновидность привилегии как более широкой и самостоятельной правовой категории, выражающаяся в выплатах финансового характера и надбавках материального рода. К примеру, «работники, допущенные к соисканию ученой степени кандидата наук или доктора наук, имеют право на предоставление им дополнительного отпуска продолжительностью соответственно три и шесть месяцев с сохранением среднего заработка» [2, ст. 173.1].

Такие формы правовых преимуществ, как привилегии в виде преференций, материальных вознаграждений (доплаты, надбавки, поощрительные выплаты, почетные звания, государственные и ведомственные награды и проч.), грантов, субсидий, реализуются с помощью норм-изъятий, а льготы в виде компенсаций и пособий – норм-дополнений. И те, и другие создают вспомогательные права и возможности, но первые – для гарантирования уже имеющихся возможностей правового статуса и его усиления, а вторые – для выравнивания правового статуса субъекта пользования с «базовым» правовым статусом всех людей.

Интересной и относительно новой разновидностью привилегии в трудовом праве выступают

субсидии. Мы полагаем, что они представляют собой финансовое и иное материальное содействие, осуществляемое государством для поддержки предпринимательской, трудовой, служебной деятельности, в форме целевого, адресного распределения денежных средств, приоритетного получения субъектами материальных благ (жилого помещения, средств связи и проч.).

Например, сотрудникам, имеющим специальные звания и проходящим службу не менее 10 лет в календарном исчислении в учреждениях и органах уголовно-исполнительной системы, федеральной противопожарной службе Государственной противопожарной службы, жилое помещение, приобретенное (построенное) за счет бюджетных ассигнований федерального бюджета, может быть предоставлено в собственность, либо предоставлена единовременная социальная выплата для приобретения или строительства жилого помещения [15, ст. 4, 5]. Механизм субсидирования в данном случае направлен на поддержание интереса граждан к осуществляемой ими социально-полезной деятельности, стимулирование их трудовой активности.

Отличия в экономической и правовой сущности льгот и привилегий наиболее ярко просматриваются на примере их отдельных видов: компенсаций и субсидий соответственно. Первые предопределены уровнем затрат и обусловлены их возмещением, а вторые – одобрением государством значимой для него работы.

### Результаты

Сформулируем отдельные выводы изложенного материала:

– объемный в количественном выражении массив нормативных правовых актов, регламентирующих предоставление правовых преимуществ отдельным категориям трудящихся, ввиду сложности восприятия нуждается в дальнейшем научном анализе;

– нормы, устанавливающие в трудовом законодательстве преимущества для отдельных категорий работников и служащих, ввиду необходимости систематизации целесообразнее рассматривать как самостоятельные институты этой отрасли права, т. е. группы правовых норм, регулирующих какие-либо однородные общественные отношения, связанные между собой. К примеру, «труд инвалидов», «труд лиц пенсионного возраста» и т. д.;

– характерные особенности установления норм о правовых преимуществах в трудовых отношениях, обусловленные необходимостью дифференциации, социальной направленностью,



делают возможным признание самостоятельности данного правового института, требующего отдельного исследования;

– дифференциация в трудовых отношениях имеет диалектическую природу, обеспечена правовыми преимуществами в виде льгот, привилегий для отдельных категорий лиц, а равно и дополнительными ограничениями. Это оправданно только в случае их сбалансированности и соответствия государственным и общественным интересам и требованиям;

– нормы о льготах, привилегиях рабочим и служащим выступают составной частью, субинститутом теории правовых преимуществ в российском законодательстве. Этим подчеркивается связь норм о преимуществах с другим нормативным материалом системы трудового права.

### Список литературы

1. Конституция Российской Федерации (принята всенародным голосованием 12.12.1993) (с учетом поправок, внесенных Законами РФ о поправках к Конституции РФ от 30.12.2008 № 6-ФКЗ, от 30.12.2008 № 7-ФКЗ, от 05.02.2014 № 2-ФКЗ, от 21.07.2014 № 11-ФКЗ) // Собр. законодательства Рос. Федерации. 2014. № 31, ст. 4398.
2. Трудовой кодекс Российской Федерации от 30.12.2001 № 197-ФЗ (ред. от 30.12.2015) // Собр. законодательства Рос. Федерации. 2002. № 1 (ч. 1), ст. 3 ; 2016. № 1 (ч. 1), ст. 5.
3. *Комкова Г. Н.* Конституционный принцип равенства прав и свобод человека и гражданина в России : понятие, содержание, механизм защиты : дис. ... д-ра юрид. наук. Саратов, 2002. 384 с.
4. Об утверждении инструкции о порядке проведения военно-врачебной экспертизы и медицинского освидетельствования в органах внутренних дел Российской Федерации и внутренних войсках Министерства внутренних дел Российской Федерации : приказ МВД России от 14.07.2010 № 523 (в ред. 26.08.2013) // Рос. газ. 2010. 23 нояб.
5. *Толкунова В. Н.* Дифференциация правового регулирования женского труда // Советское государство и право. 1968. № 11. С. 45–52.
6. *Иванов С. А., Лившиц Р. З., Орловский Ю. П.* Советское трудовое право : вопросы теории. М. : Наука, 1978. 368 с.
7. *Камаев И. А.* Роль льгот в правовом регулировании трудовых отношений рабочих и служащих : дис. ... канд. юрид. наук. М., 1984. 164 с.
8. *Алексеев С. С.* Общая теория права : в 2 т. Т. 2. М. : Юрид. лит., 1982. 360 с.
9. *Каринский. С. С.* Поощрение за успешный труд по советскому праву. М. : Госюриздат, 1961. 151 с.
10. *Эпштейн А. Л.* Льготы и преимущества работающим по срочному трудовому договору // Сов. юстиция. 1969. № 12. С. 7–8.
11. *Мирошник С. В.* Теория правового стимулирования : дис. ... д-ра юрид. наук. Ростов н/Д, 2003. 380 с.
12. *Морозова И. С.* Теория правовых льгот : дис. ... д-ра юрид. наук. Саратов, 2007. 449 с.
13. *Алексеев С. С.* Общие дозволения и общие запреты в советском праве. М. : Юрид. лит., 1989. 288 с.
14. О государственных гарантиях и компенсациях для лиц, работающих и проживающих в районах Крайнего Севера и приравненных к ним местностях : закон РФ от 19.02.1993 № 4520-1 (в ред. от 31.12.2014) // Рос. газ. 1993. 16 апр. ; 2015. 12 янв.
15. О социальных гарантиях сотрудникам некоторых федеральных органов исполнительной власти и внесении изменений в отдельные законодательные акты Российской Федерации : федер. закон от 30.12.2012 № 283-ФЗ (в ред. от 01.05.2016) // Собр. законодательства Рос. Федерации. 2012. № 53 (ч. 1), ст. 7608 ; 2016. № 18, ст. 2501.

### Образец для цитирования:

*Репев А. Г.* Правовые преимущества и ограничения в системе регулирования трудовых отношений // Изв. Сарат. ун-та. Нов. сер. Сер. Экономика. Управление. Право. 2017. Т. 17, вып. 2. С. 212–217. DOI: 10.18500/1994-2540-2017-17-2-212-217.

### Legal Advantages and Restrictions in System of Regulation of the Labour Relations

#### A. G. Repev

Ministry of Internal Affairs Barnaul Legal Institute of Russia,  
49, Chkalov str., Barnaul, 656038, Russia  
E-mail: repev-artem@yandex.ru

**Introduction.** In modern state and legal and economic conditions as one of the perspective directions of increase of efficiency of employment relationships, eradication of discrimination use not imperative (regulations instructions, restrictions, prohibitions), and residuary rules acts. The regulations benefits assuming establishment for certain subjects of privileges and privileges concern to the last. **Theoretical analysis.** The analysed legislation of the

Russian Federation has allowed to establish the characteristics of regulations about legal benefits in employment relationships caused by need of differentiation, a social orientation. The main objective of work consisted in structuring, a typology of legal benefits in the sphere of regulation of employment relationships on the basis of theoretical ideas of them, and also taking into account specifics of the industry right. Precepts of law about privileges, privileges to workers and the employee act as a component, substitute of the theory of legal benefits in the Russian legislation, than their communication with other standard material of system of a labor right proves to be true. **Results.** Following the results of the conducted research we come to a conclusion that differentiation in employment relationships has the dialectic nature, is provided with legal benefits in the form of privileges, privileges to separate categories of persons, and is equal also ad-



ditional restrictions. It is justified only in case of their balance and compliance to the state and public concerns and requirements.

**Key words:** legal advantage, restriction, differentiation, privilege, compensation, privilege, preference, subsidy.

## References

1. Konstitutsiia Rossiiskoi Federatsii (priniata vsenarodnym golosovaniem 12.12.1993) (s uchetom popravok, vnesennykh Zakonami RF o popravkakh k Konstitutsii RF ot 30.12.2008 № 6-FKZ, ot 30.12.2008 № 7-FKZ, ot 05.02.2014 № 2-FKZ, ot 21.07.2014 № 11-FKZ) [The Constitution of the Russian Federation (adopted by popular vote 12.12.1993) (as amended by the Laws of the Russian Federation on amendments to the Constitution of the Russian Federation of 30.12.2008 No. 6-FKZ, of 30.12.2008 No. 7-FKZ, of 05.02.2014 No. 2-FKZ, of 21.07.2014 No. 11-FKZ)]. *Sobranie zakonodatel'stva RF* [Collection of Laws of the Russian Federation], 2014, no. 31, art. 4398 (in Russian).
2. Trudovoy kodeks Rossiiskoi Federatsii ot 30.12.2001 № 197-FZ (red. ot 30.12.2015) [The labor code of the Russian Federation of 30.12.2001 No. 197-FZ (an edition of 30.12.2015)]. *Sobranie zakonodatel'stva RF* [Collection of Laws of the Russian Federation], 2002, no. 1 (pt.1), art. 3; 2016, no. 1 (pt.1), art. 5 (in Russian).
3. Komkova G. N. *Konstitutsionnyi printsip ravenstva prav i svobod cheloveka i grazhdanina v Rossii: poniatie, sodержание, mehanizm zaschity* [The constitutional principle of equal rights and freedoms of the person and citizen in Russia: concept, contents, protection mechanism. Dr. jur. sci. diss.]. Saratov, 2002. 384 p. (in Russian).
4. Ob utverzhdenii instruktsii o poriadke provedeniya voenno-vrachebnoi ekspertizy i meditsinskogo osvidetel'stvovaniya v organakh vnutrennikh del Rossiiskoi Federatsii i vnutrennikh voiskakh Ministerstva vnutrennikh del Rossiiskoi Federatsii: prikaz MVD Rossii ot 14.07.2010 № 523 (red. ot 26.08.2013) [About the approval of the instruction about an order of carrying out military-medical examination and medical examination in law-enforcement bodies of the Russian Federation and internal troops of the Ministry of Internal Affairs of the Russian Federation. Order of the Ministry of Internal Affairs of Russia of 14.07.2010 No. 523 (an edition of 26.08.2013)]. *Rossiiskaia gazeta* [Russian newspaper], 2010, 23 November (in Russian).
5. Tolkunova V. N. *Differentsiatsiya pravovogo regulirovaniya zhenskogo truda* [Differentiation of legal regulation of female work]. *Sovetskoe gosudarstvo i pravo* [Soviet state and right], 1968, no. 11, pp. 45–52 (in Russian).
6. Ivanov S. A., Livshits R. Z., Orlovskij Yu. P. *Sovetskoe trudovoe pravo: voprosy teorii* [Soviet labor law: theory questions]. Moscow, Science Publ., 1978. 368 p. (in Russian).
7. Kamayev I. A. *Rol' l'got v pravovom regulirovanii trudovykh otnosheniy rabochikh i sluzhaschikh* [A role of privileges in legal regulation of labor relations and serving. Cand. jur. sci. diss.]. Moscow, 1984. 164 p. (in Russian).
8. Alekseev S. S. *Obschaia teoriya prava* [The general theory is right. In 2 vol.]. Vol. 2. Moscow, Legal literature Publ., 1982. 360 p. (in Russian).
9. Karinskiy S. S. *Pooschrenie za uspezhnyi trud po sovet-skomu pravu* [Encouragement for successful work by the Soviet right]. Moscow, Gosyurizdat Publ., 1961. 151 p. (in Russian).
10. Epstein A. L. *L'goty i preimuschestva rabotaiuschim po srochnomu trudovomu dogovoru* [Privileges and advantages working according to the urgent employment contract]. *Sovetskaia iustitsiia* [Soviet justice], 1969, no. 12, pp. 7–8 (in Russian).
11. Miroshnik S. V. *Teoriya pravovogo stimulirovaniya* [Theory of legal stimulation. Dr. jur. sci. diss.]. Rostov on Don, 2003. 380 p. (in Russian).
12. Morozova I. S. *Teoriya pravovykh l'got* [Theory of legal privileges. Dr. jur. sci. diss.]. Saratov, 2007. 449 p. (in Russian).
13. Alekseev S. S. *Obschie dozvoleniya i obschie zaprety v sovet-skome prave* [The general permissions and the general bans in the Soviet right]. Moscow, Legal literature Publ., 1989. 288 p. (in Russian).
14. O gosudarstvennykh garantiyakh i kompensatsiyakh dlia lits, rabotaiuschikh i prozhivaiuschikh v raionakh Krainego Severa i priravnennykh k nim mestnostiakh: zakon RF ot 19.02.1993 № 4520-1 (v red. ot 31.12.2014) [About the state guarantees and compensations for the persons working and living in the region of the Far North and the districts equated to them. Law of the Russian Federation of 19.02.1993, No. 4520-1 (an edition of 31.12.2014)]. *Rossiiskaia gazeta* [Russian newspaper], 1993, 16 April; 2015, 12 January (in Russian).
15. O sotsial'nykh garantiyakh sotrudnikam nekotorykh federal'nykh organov ispolnitel'noi vlasti i vnesenii izmeneniy v otdel'nye zakonodatel'nye akty Rossiiskoi Federatsii: federal'nyi zakon ot 30.12.2012 № 283-FZ (v red. ot 01.05.2016) [About social guarantees to the staff of some federal executive authorities and modification of separate acts of the Russian Federation. Federal law of 30.12.2012 No. 283-FZ (an edition of 01.05.2016)]. *Sobranie zakonodatel'stva RF* [Collection of Laws of the Russian Federation], 2012, no. 53 (pt.1), art. 7608; 2016, no. 18, art. 2501 (in Russian).

## Cite this article as:

Repev A. G. Legal Advantages and Restrictions in System of Regulation of the Labour Relations. *Izv. Saratov Univ. (N.S.), Ser. Economics. Management. Law*, 2017, vol. 17, iss. 2, pp. 212–217 (in Russian). DOI: 10.18500/1994-2540-2017-17-2-212-217.



УДК 342.7 (470+571+100)

## КОНСТИТУЦИОННЫЙ ПРИНЦИП РАВЕНСТВА ПРАВ И СВОБОД ЧЕЛОВЕКА И ГРАЖДАНИНА НЕЗАВИСИМО ОТ СОСТОЯНИЯ ЗДОРОВЬЯ ЧЕЛОВЕКА: ЗАРУБЕЖНЫЙ И ОТЕЧЕСТВЕННЫЙ ОПЫТ ЗАКОНОДАТЕЛЬНОГО ЗАКРЕПЛЕНИЯ

**А. В. Басова**

аспирантка кафедры конституционного и муниципального права, Саратовский национальный исследовательский государственный университет имени Н. Г. Чернышевского. E-mail: allsar@rambler.ru

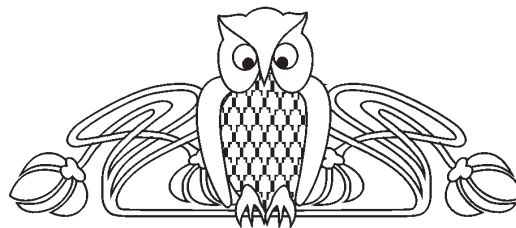

**Введение.** Статья посвящена проблеме законодательного закрепления принципа равенства прав и свобод человека и гражданина независимо от состояния здоровья в зарубежном и российском законодательстве. **Обсуждение.** Анализ конституций зарубежных стран позволил определить специфический аспект стандарта равенства прав и свобод человека и гражданина независимо от состояния здоровья, который в российском национальном праве закреплен лишь в федеральных законах. Обращает на себя внимание, что дискриминационные признаки, отражающие состояние здоровья человека в основных законах зарубежных стран, различны. Исследуется содержание конституционного принципа равенства прав и свобод человека и гражданина независимо от состояния здоровья в национальном праве Российской Федерации. Особое внимание уделяется взаимосвязи исследуемого принципа с другими сторонами равноправия и современным тенденциям развития конституционного права. Указывается на особую роль Конституционного суда Российской Федерации в защите прав и свобод человека и гражданина при дискриминации по состоянию здоровья. Автор обуславливает предназначение исследуемого конституционного принципа его функциями в системе права. **Заключение.** Делается вывод, что исследуемый принцип занимает особое место в системе конституционного права и оказывает большое влияние на все отрасли российского права, на совершенствование нормативного регулирования прав и свобод человека и гражданина независимо от состояния здоровья, на развитие социальных гарантий и возможностей для лиц, уязвимых по состоянию здоровья. Вносятся предложения по развитию конституционного принципа равенства прав и свобод человека и гражданина независимо от состояния здоровья в национальном законодательстве.

**Ключевые слова:** принцип равенства, состояние здоровья, права человека и гражданина, дискриминация.

DOI: 10.18500/1994-2540-2017-17-2-218-223

### Введение

Конституционный принцип равенства прав и свобод человека и гражданина устанавливает демократические основы в государстве и не допускает существования привилегированных лиц или социальных групп в обществе. Конституции различных стран, принятые в последние десятилетия, закрепляют принцип равенства прав и свобод человека и гражданина независимо от состояния здоровья и запрещают на конститу-

ционном уровне ущемлять права человека по признаку состояния здоровья.

Конституция Южно-Африканской Республики 1996 г. [1] в ст. 9 запрещает прямую и косвенную дискриминацию беременных женщин. Конституция Швейцарии 1999 г. [2] в ст. 8 запрещает ограничивать права человека из-за физической, духовной или психической инвалидности, Конституция Финляндии 1999 г. [3] в ст. 6 запрещает занимать особое положение на основании состояния здоровья и дееспособности. Конституция Сербии 2006 г. [4] в ст. 2 запрещает любые формы дискриминации по умственным и физическим недостаткам и устанавливает, что государственные меры, направленные на достижение равенства лиц или группы лиц, которые находятся в неравном положении по сравнению с другими гражданами, не считаются дискриминацией.

В действующей Конституции Российской Федерации 1993 г. [5], устанавливающей принцип равенства прав и свобод человека и гражданина в ст. 19, состояние здоровья как дискриминационный признак не обозначен. Однако перечень признаков, по которым могут ограничиваться права человека, Основной закон оставляет открытым и вводит термин «и другие обстоятельства», защищая, таким образом, права и свободы человека и гражданина с различным состоянием здоровья.

Конституционный суд Российской Федерации в своих правовых позициях указал на ряд незаконных и необоснованных ограничений прав человека на основании наличия у него ВИЧ-инфекции [6], психических заболеваний [7], отклонений от состояния здоровья [8]. Так, не соответствующими ст. 19 Конституции РФ признаются решения органов государственной власти о нежелательности пребывания ВИЧ-инфицированных иностранных граждан и лиц без гражданства, постоянно проживающих с семьей на территории РФ, на основании наличия у них ВИЧ-инфекции. Конституционный суд от-





метил недопустимость отказа психиатрическим больным в предоставлении информации о состоянии их здоровья только на основании психиатрических расстройств таких пациентов. Конституционный суд признал дискриминационным увольнение по состоянию здоровья граждан при частичной утрате здоровья из органов милиции без компенсационных выплат. Следовательно, нездоровье – признак, вызывающий дискриминацию и стигматизацию человека в обществе.

### Обсуждение

Анализ конституций зарубежных стран на предмет закрепления конституционного принципа равенства прав и свобод человека и гражданина независимо от состояния здоровья показывает, что государства запрещают дискриминацию по различным признакам, отражающим состояние здоровья человека: беременность, инвалидность, физические и психические недостатки, дееспособность, состояние здоровья. Из вышеперечисленного следует выделить общее положение – состояние здоровья и специальные признаки – изменения этого состояния, влекущие за собой ограничение прав и жизненных возможностей людей в обществе. Последние, узкодифференцированные, запрещают дискриминацию человека по причине нездоровья или инвалидности. Общее основание не допускает умаления прав здоровых и больных людей. На наш взгляд, более правильно в Основном законе страны закрепить принцип равенства прав и свобод человека и гражданина независимо от состояния здоровья и развивать этот принцип в законодательстве, принятом по вопросам защиты прав и законных интересов населения, уязвимо по состоянию здоровья по специальным признакам. Примером этому может служить Федеральный закон «О предупреждении распространения в Российской Федерации заболевания, вызываемого вирусом иммунодефицита человека (ВИЧ-инфекции)» [9], запрещающий ограничение прав граждан по основанию наличия у них ВИЧ-инфекции, а также Федеральный закон «О социальной защите инвалидов в Российской Федерации» [10], запрещающий дискриминацию граждан по признаку инвалидности.

Конституционный принцип равенства прав и свобод человека и гражданина, независимо от состояния здоровья, в учредительных актах субъектов Российской Федерации и в уставах муниципальных образований в настоящее время не получил должного развития. Из проанализированных 85 уставов и конституций субъектов Российской Федерации исследуемый принцип закреплен только в Конституции Республики

Башкортостан [11], а в уставах муниципальных образований мы его не обнаружили.

Содержание конституционного принципа равенства прав и свобод человека и гражданина независимо от состояния здоровья человека определено ст. 19 Конституции РФ [5].

Равенство перед законом и судом независимо от состояния здоровья – это равная обязанность человека и гражданина соблюдать предписания закона и право всех на защиту в суде независимо от состояния здоровья. Мера ответственности немощных и больных может отличаться от меры ответственности здоровых лиц, но в рамках закона.

Часть 2 ст. 19 Конституции РФ закрепляет равноправие людей, оказавшихся внутри одной социальной группы. Лица, принадлежащие к одной социальной группе, должны иметь равные права и обязанности.

Равенство мужчин и женщин независимо от состояния здоровья – это не равенство в здоровье, а возможность мужчины и женщины в равной степени осуществлять свои права и обязанности беспрепятственно независимо от состояния здоровья.

Конституционное понятие равенства рассматривается с двух сторон – с формальной и фактической. Фактического равенства независимо от состояния здоровья не существует, так как людей с абсолютно одинаковыми правами и возможностями, обусловленными состоянием их здоровья, нет. Между членами общества существует формальное равенство прав и обязанностей.

Равенство независимо от состояния здоровья – это принцип, гарантирующий равноправие и защиту здоровых и нездоровых людей в обществе и дополнительные законодательные гарантии для лиц с отклонениями состояния здоровья с целью выравнивания возможностей осуществления ими своих прав.

Правовое регулирование конституционного принципа равенства независимо от состояния здоровья в большей степени направлено на защиту интересов нездорового населения.

Для определения места и роли принципа в системе принципов права рассмотрим его взаимосвязь с другими сторонами равноправия. Исследуемый принцип тесно связан с принципом равенства перед законом и судом. Действие закона общеобязательно для всех, кто находится на территории России, независимо от состояния здоровья, но для граждан с отклонениями от состояния здоровья законодатель устанавливает особый правовой статус, с более широкими правами и гарантиями (например, квоты для поступления детей-инвалидов в высшие учебные заведения, бесплатное и льготное обеспечение



лекарственными препаратами больного населения, санаторно-курортное лечение, обеспечение средствами реабилитации, назначение социальных пособий и льгот при оплате коммунальных услуг для инвалидов). Законодательные преимущества в вышеперечисленных случаях не следует рассматривать как дискриминацию здоровых граждан. Это узаконенные меры положительной дискриминации, обусловленные объективными причинами, указывает Г. Н. Комкова [12, с. 28]. Данная позиция обоснована Конституционным судом РФ, который устанавливает, что позитивная дискриминация – не нарушение конституционного принципа равенства: «При равных условиях субъекты права должны находиться в равном положении; если же условия не являются равными, федеральный законодатель вправе устанавливать для них различный правовой статус» [13]. Конституционный принцип равенства независимо от состояния здоровья человека не связан с конституционными принципами равенства независимо от национальности, расы, знания или незнания языка, данные принципы дополняют друг друга при обеспечении равенства всех членов общества.

Конституционные принципы равенства независимо от происхождения, должностного и имущественного положения находятся в тесной взаимосвязи с принципом равенства независимо от состояния здоровья. Несомненно, чем выше занимаемая должность человека и его материальное положение, тем значительнее его возможности осуществить свои права независимо от состояния здоровья. Например, работающий гражданин имеет более широкие права в системе здравоохранения в случае болезни, нежели неработающий. За первым законодателем закреплено право на получение пособия по временной нетрудоспособности, право на компенсацию налогового вычета при оплате медицинских услуг и лекарственных препаратов [14], право на медикосоциальную экспертизу при длительности больничного листа более трех месяцев для решения вопроса инвалидности или увеличения продолжительности листа нетрудоспособности при неблагоприятном прогнозе [15].

Принцип равенства прав и свобод человека и гражданина независимо от состояния здоровья не зависит от места жительства человека в России, поскольку действие Конституции РФ распространяется на всю территорию страны. Но следует отметить, что реализация исследуемого принципа в жизни общества тесно связана с местом жительства человека в России. Сельскому населению гораздо сложнее реализовать свои права независимо от состояния здоровья. Демографическая ситуация на селе привела к

закрытию детских дошкольных и школьных учреждений, фельдшерско-акушерских пунктов, к разрушению дорожно-транспортного сообщения села и города. В сложившейся ситуации дети с ограниченными возможностями здоровья не могут получить инклюзивное образование, а больные сельчане вынуждены обращаться за первичной медицинской помощью в центральные районные больницы, а не в фельдшерско-акушерские пункты по месту жительства и затрачивать дополнительные денежные средства на проезд. Проблемы оказания своевременной скорой медицинской помощи сельчанам в настоящее время также не решены. Более того, человеку с ограниченными возможностями здоровья реализовать право на труд независимо от состояния здоровья в сельской местности практически невозможно из-за отсутствия рабочих мест.

Равенство независимо от религии и убеждений не связано с равенством независимо от состояния здоровья, так как принадлежность к религиозным конфессиям и убеждениям не ограничена состоянием здоровья. Данные конституционные принципы едины в обеспечении равенства прав и свобод человека и гражданина в национальном законодательстве.

Принцип равенства независимо от принадлежности к общественным объединениям и принцип равенства независимо от состояния здоровья противоречат друг другу и требуют дальнейшего развития. С одной стороны, общественные объединения не предъявляют никаких требований к состоянию здоровья своих членов. С другой стороны, ограничение дееспособности и лишение дееспособности депутата Государственной думы или члена Совета Федерации является основанием для досрочного прекращения ими своих полномочий [16]. Исходя из положения п. 2 ст. 92 Конституции РФ о досрочном прекращении полномочий Президента РФ при стойкой неспособности по состоянию здоровья осуществлять принадлежащие ему полномочия, целесообразно ввести аналогичные требования к депутатам Государственной думы и членам Совета Федерации, а также на законодательном уровне определить, какие именно нарушения состояния здоровья требуют досрочного сложения их полномочий.

Равенство независимо от состояния здоровья человека и гражданина напрямую не зависит от пола. Как правило, мужчина и женщина имеют равные права и обязанности. Однако продолжительность жизни мужчин в России значительно ниже продолжительности жизни женщин, поэтому мужчины часто не могут воспользоваться правом на пенсионное обеспечение из-за смертности, что требует более взвешенного подхода государства к проводимой пенсионной политике.



Анализ взаимосвязи конституционных принципов равенства позволил выявить слабые стороны нормативного регулирования равенства прав и свобод человека и гражданина и определить дальнейшее направление развития конституционного законодательства.

Конституционный принцип равенства прав и свобод человека и гражданина независимо от состояния здоровья является весьма важным принципом, оказывающим большое влияние на формирование как конституционного права, так и других отраслей права, основными функциями которого являются:

а) распределительная – дифференцирует нормативное закрепление прав за определенной группой субъектов, нуждающихся в повышенной защите по состоянию здоровья;

б) предупредительная – запрещает ограничение прав лиц на основании наличия у них отклонений в состоянии здоровья;

в) воспитательная – формирует уважительное отношение к лицам с ограниченными возможностями здоровья;

г) координирующая – устанавливает общие требования равенства независимо от состояния здоровья в различных общественных правоотношениях;

д) системообразующая – закрепляет равенство прав и свобод человека и гражданина независимо от состояния здоровья в различных отраслях права;

е) культурная – обеспечивает развитие личности путем введения дополнительных гарантий на образование для лиц с ограниченными возможностями здоровья;

ж) социальная – предоставляет различные блага для лиц с изменениями состояния здоровья;

з) экономическая – выравнивает имущественное положение граждан, уязвимых по состоянию здоровья.

### Заключение

Конституционный принцип равенства независимо от состояния здоровья занимает особое место в системе конституционного права, его реализация оказывает влияние на развитие социальной и духовной сферы жизни человека в обществе, создает материальные, социальные, моральные и правовые условия жизнедеятельности граждан, уязвимых по состоянию здоровья, что способствует развитию их прав и свобод. Исключительность данного принципа обусловлена его функциями в системе права. Следует перенять опыт зарубежных стран и в п. 2 ст. 19 действующей Конституции РФ ввести «состояние здоровья» как общее основание запрета ограничения прав человека независимо от его положения.

### Список литературы

1. Конституция Южно-Африканской Республики от 8 мая 1996 года (в ред. от 11.10.1996). URL: <http://worldconstitutions.ru/?p=78> (дата обращения: 02.06.2016).
2. Союзная Конституция Швейцарской Конфедерации от 18 апреля 1999 года. URL: [http://www.concourt.am/armenian/legal\\_resources/world\\_constitutions/constit/swiss/swiss--r.htm](http://www.concourt.am/armenian/legal_resources/world_constitutions/constit/swiss/swiss--r.htm) (дата обращения: 02.06.2016).
3. Конституция Финляндии от 11 июня 1999 года. URL: <http://www.finlex.fi/fi/laki/kaannokset/1999/ru19990731.pdf> (дата обращения: 02.06.2016).
4. Конституция Сербии от 30 сентября 2006 года. URL: <http://worldconstitutions.ru/?p=369> (дата обращения: 02.06.2016).
5. Конституция Российской Федерации (принята всенародным голосованием 12.12.1993) (с учетом поправок, внесенных Законами РФ о поправках к Конституции РФ от 30.12.2008 № 6-ФКЗ, от 30.12.2008 № 7-ФКЗ, от 05.02.2014 № 2-ФКЗ, от 21.07.2014 № 11-ФКЗ) // Собр. законодательства Рос. Федерации. 2014. № 31, ст. 4398.
6. По делу о проверке конституционности положений части четвертой статьи 25.10 Федерального закона «О порядке выезда из Российской Федерации и въезда в Российскую Федерацию», подпункта 13 пункта 1 статьи 7 Федерального закона «О правовом положении иностранных граждан в Российской Федерации» и пункта 2 статьи 11 Федерального закона «О предупреждении распространения в Российской Федерации заболевания, вызываемого вирусом иммунодефицита человека (ВИЧ-инфекции)» в связи с жалобами ряда граждан : постановление Конституционного Суда РФ от 12.03.2015 № 4-П // Собр. законодательства Рос. Федерации. 2015. № 12. ст. 1801.
7. По жалобе гражданина Трофимова Александра Владимировича на нарушение его конституционных прав положением части второй статьи 5 Закона Российской Федерации «О психиатрической помощи и гарантиях прав граждан при ее оказании» : определение Конституционного Суда РФ от 02.07.2015 № 1544-О. Доступ из справ.-правовой системы «КонсультантПлюс».
8. По делу о проверке конституционности части третьей статьи 29 Закона Российской Федерации «О милиции» в связи с жалобой гражданина К. А. Охотникова : постановление Конституционного Суда РФ от 20.07.2011 № 21-П // Собр. законодательства Рос. Федерации. 2011. № 33, ст. 4949.
9. О предупреждении распространения в Российской Федерации заболевания, вызываемого вирусом иммунодефицита человека (ВИЧ-инфекции) : федер. закон от 30.03.1995 № 38-ФЗ (ред. от 23.05.2016) // Собр. законодательства Рос. Федерации. 1995. № 14, ст. 1212.
10. О социальной защите инвалидов в Российской Федерации : федер. закон от 24.11.1995 № 181-ФЗ (ред. от 29.12.2015) // Собр. законодательства Рос. Федерации. 1995. № 48, ст. 4563.
11. Конституция Республики Башкортостан от 24.12.1993 № ВС-22/15 (ред. от 04.03.2014) //





- Ведомости Верховного Совета и Правительства Республики Башкортостан. 1994. № 4 (22), ст. 146.
12. *Комкова Г. Н.* Запрет дискриминации в российском и международном праве. Саратов, 2003. 124 с.
  13. Об отказе в принятии к рассмотрению запроса Амурского городского суда Хабаровского края о проверке конституционности положения статьи 59 Трудового кодекса Российской Федерации : определение Конституционного Суда РФ от 15.05.2007 № 378-О-П. Доступ из справ.-правовой системы «КонсультантПлюс».
  14. Об утверждении Перечней медицинских услуг и дорогостоящих видов лечения в медицинских учреждениях Российской Федерации, лекарственных средств, суммы оплаты которых за счет собственных средств налогоплательщика учитываются при определении суммы социального налогового вычета : постановление Правительства РФ от 19.03.2001 № 201 (ред. от 26.06.2007) // Собр. законодательства Рос. Федерации. 2001. № 13, ст. 1256.
  15. О порядке и условиях признания лица инвалидом : постановление Правительства РФ от 20.02.2006 № 95 (ред. от 06.08.2015) // Собр. законодательства Рос. Федерации. 2006. № 9, ст. 1018.
  16. О статусе члена Совета Федерации и статусе депутата Государственной Думы Федерального Собрания Российской Федерации : федер. закон от 08.05.1994 № 3-ФЗ (ред. от 03.05.2016) // Собр. законодательства Рос. Федерации. 1994. № 2, ст. 74.

#### Образец для цитирования:

*Басова А. В.* Конституционный принцип равенства прав и свобод человека и гражданина независимо от состояния здоровья человека: зарубежный и отечественный опыт законодательного закрепления // Изв. Сарат. ун-та. Нов. сер. Сер. Экономика. Управление. Право. 2017. Т. 17, вып. 2. С. 218–223. DOI: 10.18500/1994-2540-2017-17-2-218-223.

#### The Constitutional Principle of Equality of Rights and Freedoms of Man and Citizen, Regardless of the State of Human Health: Foreign and Domestic Experience of Legislative Consolidation

**A. V. Basova**

Saratov State University,  
83, Astrakhanskaya str., Saratov, 410012, Russia  
E-mail: allsar@rambler.ru

**Introduction.** The article is devoted to the issue of legislative consolidation of the principle of equality of rights and freedoms of man and citizen, regardless of health status in the foreign and Russian legislation. **Discussion.** Analysis of foreign constitutions allowed defining a specific aspect of the standard of equality of rights and freedoms of man and citizen, regardless of health status, which is in Russian domestic law enshrined only in the federal laws. Please note that the discriminatory features that reflect the health condition in the fundamental laws of foreign countries are different. We study the content of the constitutional principle of equality of rights and freedoms and citizen, regardless of health status in the national law of the Russian Federation. Particular attention is paid to the relationship of the test of the principle of equality with the other parties and the modern trends of development of constitutional law. It indicates the special role of the Constitutional Court of Russia to protect the rights and freedoms of man and citizen when discrimination based on health status. The author determines the purpose of the test of the constitutional principle of its functions in the legal system. **Conclusion.** The author comes to the conclusion that the analyzed principle occupies a special place in the system of constitutional law and has a great impact on all sectors of the Russian law, to improve the regulatory framework of the rights and freedoms of man and citizen, regardless of health status, on the development of social safety nets for people opportunities, vulnerable as health. There are the proposals for the development of the constitutional principle of equality of rights and freedoms of man and citizen, regardless of health status in the national legislation. **Key words:** principle of equality, health, human and civil rights, discrimination.

#### References

1. *Konstitutsiya Yuzhno-Afrikanskoi Respubliki ot 8 maya 1996 goda (v red. ot 11.10.1996)* (The Constitution of South Africa of May 8, 1996 (an edition of 10.11.1996)). Available at: <http://worldconstitutions.ru/?p=78> (accessed 2 June 2016) (in Russian).
2. *Soyuznaya Konstitutsiya Shveysarskoi Konfederatsii ot 18 aprelya 1999 goda* (The Federal Constitution of the Swiss Confederation of April 18, 1999). Available at: [http://www.concourt.am/armenian/legal\\_resources/world\\_constitutions/constit/swiss/swiss--r.htm](http://www.concourt.am/armenian/legal_resources/world_constitutions/constit/swiss/swiss--r.htm) (accessed 2 June 2016) (in Russian).
3. *Konstitutsiya Finlyandii ot 11 iyunya 1999 goda* (The Constitution of Finland of June 11, 1999). Available at: <http://www.finlex.fi/fi/laki/kaannokset/1999/ru19990731.pdf> (accessed 2 June 2016) (in Russian).
4. *Konstitutsiya Serbii ot 30 sentyabrya 2006 goda* (The Constitution of Serbia of 30 September 2006). Available at: <http://worldconstitutions.ru/?p=369> (accessed 2 June 2016) (in Russian).
5. *Konstituciia Rossiiskoi Federatsii (priniata vsenarodnym golosovaniem 12.12.1993) (s uchetom popravok, vnesennykh Zakonami RF o popravkakh k Konstitutsii RF ot 30.12.2008 № 6-FKZ, ot 30.12.2008 № 7-FKZ, ot 05.02.2014 № 2-FKZ, ot 21.07.2014 № 11-FKZ)* [The Constitution of the Russian Federation (adopted by popular vote 12.12.1993) (as amended by the Laws of the Russian Federation on amendments to the Constitution of the Russian Federation of 30.12.2008 No. 6-FKZ, of 30.12.2008 No. 7-FKZ, of 05.02.2014 No. 2-FKZ, of 21.07.2014 No. 11-FKZ)]. *Sobranie zakonodatel'stva RF* [Collection of Laws of the Russian Federation], 2014, no. 31, art. 4398 (in Russian).
6. *Po delu o provere konstitutsionnosti polozheniy chasti chetvertoy stat'i 25.10 Federal'nogo zakona «O poryadke vyezda iz Rossiiskoi Federatsii i v#ezda v Rossiiskuiu Federatsiyu», podpunkta 13 punkta 1 stat'i 7 Federal'nogo zakona «O pravovom polozhenii inostrannykh grazhdan v Rossiiskoi Federatsii» i punkta 2 stat'i 11 Federal'nogo zakona «O preduprezhdenii rasprostraneniya v Rossiiskoi*





- Federatsii zabolevaniya, vyzyvaemogo virusom immuno-defitsita cheloveka (VICH-infektsii)» v svyazi s zhalobami ryada grazhdan: postanovlenie Konstitutsionnogo Suda RF ot 12.03.2015 № 4-P [In the case on the constitutionality of the provisions of part four of article 25.10 of the Federal law «On the Procedure for Exit from the Russian Federation and Entry into the Russian Federation», subparagraph 13 of paragraph 1 of article 7 of the Federal Law «On the Legal Status of Foreign Citizens in the Russian Federation» and paragraph 2 of article 11 of the Federal law «On prevention of spread of the disease caused by the human immunodeficiency virus (HIV)» in response to complaints from a number of citizens. Resolution of the Constitutional Court of the Russian Federation of 12.03.2015 No. 4-P]. *Sobranie zakonodatel'stva RF* [Collection of Laws of the Russian Federation], 2015, no. 12, art. 1801 (in Russian).
7. Po zhalobe grazhdanina Trofimova Aleksandra Vladimirovicha na narushenie ego konstitutsionnykh prav polozheniem chasti vtoroi stat'i 5 Zakona Rossiiskoi Federatsii «O psikhiatricheskoi pomoschi i garantiyakh prav grazhdan pri ee okazanii»: opredelenie Konstitutsionnogo Suda RF ot 02.07.2015 № 1544-O (According to the complaint of a citizen Trofimov Aleksandr Vladimirovich the violation of his constitutional rights provision of the second paragraph of article 5 of the Law of the Russian Federation «On psychiatric care and guarantees of citizens' rights in its provision». Definition of the Constitutional Court of the Russian Federation of 02.07.2015 No. 1544-O). *ATP «Consultant»* [electronic resource] (in Russian).
  8. Po delu o proverke konstitutsionnosti chasti tret'ei stat'i 29 Zakona Rossiiskoi Federatsii «O militsii» v svyazi s zhaloboi grazhdanina K. A. Okhotnikova: postanovlenie Konstitutsionnogo Suda RF ot 20.07.2011 № 21-P [On the case on the constitutionality of the third paragraph of article 29 of the Law of the Russian Federation «On the Police» in connection with the complaint of a citizen K. A. Okhotnikov. Resolution of the Constitutional Court of the Russian Federation of 20.07.2011 No. 21-P]. *Sobranie zakonodatel'stva RF* [Collection of Laws of the Russian Federation], 2011, no. 33, art. 4949 (in Russian).
  9. O preduprezhdenii rasprostraneniya v Rossiiskoi Federatsii zabolevaniya, vyzyvaemogo virusom immuno-defitsita cheloveka (VICH-infektsii): federal'nyi zakon ot 30.03.1995 № 38-FZ (red. ot 23.05.2016) [On Prevention of Spread of the disease caused by the human immunodeficiency virus (HIV). Federal law of 30.03.1995 No. 38-FZ (an edition of 05.23.2016)]. *Sobranie zakonodatel'stva RF* [Collection of Laws of the Russian Federation], 1995, no. 14, art. 1212 (in Russian).
  10. O sotsial'noi zaschite invalidov v Rossiiskoi Federatsii: federal'nyi zakon ot 24.11.1995 № 181-FZ (red. ot 29.12.2015) [On social protection of disabled persons in the Russian Federation. Federal law of 24.11.1995 No. 181-FZ (an edition of 29.12.2015)]. *Sobranie zakonodatel'stva RF* [Collection of Laws of the Russian Federation], 1995, no. 48, art. 4563 (in Russian).
  11. Konstitutsiya Respubliki Bashkortostan ot 24.12.1993 № VS-22/15 (red. ot 04.03.2014) [The Constitution of the Republic of Bashkortostan of 24.12.1993 No. BC-22/15 (an edition of 03.04.2014)]. *Vedomosti Verkhovnogo Soveta i Pravitel'stva Respubliki Bashkortostan* [Collection of Laws of the of Bashkortostan], 1994, no. 4 (22), art. 146 (in Russian).
  12. Komkova G. N. *Zapret diskriminatsii v rossiyskom i mezh-dunarodnom prave* [The prohibition of discrimination in the Russian and international law]. Saratov, 2003. 124 p. (in Russian).
  13. Ob otkaze v prinyatii k rassmotreniyu zaprosa Amurskogo gorodskogo suda Khabarovskogo kraya o proverke konstitutsionnosti polozheniya stat'i 59 Trudovogo kodeksa Rossiiskoi Federatsii: opredelenie Konstitutsionnogo Suda RF ot 15.05.2007 № 378-O-P (The refusal to accept for consideration the request of the Amur city court of Khabarovsk Territory on the constitutionality of the provisions of article 59 of the Labor Code of the Russian Federation. Definition of the Constitutional Court of the Russian Federation of 15.05.2007 No. 378-OP). *ATP «Consultant»* [electronic resource] (in Russian).
  14. Ob utverzhdenii Perechnei meditsinskikh uslug i dorogostoyaschikh vidov lecheniya v meditsinskikh uchrezhdeniyakh Rossiiskoi Federatsii, lekarstvennykh sredstv, summy oplaty kotorykh za schet sobstvennykh sredstv nalogoplatel'schika uchityvayutsya pri opredelenii summy sotsial'nogo nalogovogo vycheta: postanovlenie Pravitel'stva RF ot 19.03.2001 № 201 (red. ot 26.06.2007) [On approving the list of medical services and expensive treatments in medical institutions of the Russian Federation, of drugs, of which the amount of payment for its own account of the taxpayer are taken into account in determining the amount of social tax deduction. Resolution of the Government of the Russian Federation of 19.03.2001 No. 201 (an edition of 26.06.2007)]. *Sobranie zakonodatel'stva RF* [Collection of Laws of the Russian Federation], 2001, no. 13, art. 1256 (in Russian).
  15. O poryadke i usloviyakh priznaniya litsa invalidom: postanovlenie Pravitel'stva RF ot 20.02.2006 № 95 (red. ot 06.08.2015) [On the procedure and conditions for the recognition of a disabled person. Resolution of the Government of the Russian Federation of 20.02.2006 No. 95 (an edition of 06.08.2015)]. *Sobranie zakonodatel'stva RF* [Collection of Laws of the Russian Federation], 2006, no. 9, art. 1018 (in Russian).
  16. O statute chlena Soveta Federatsii i statute deputata Gosudarstvennoi Dumy Federal'nogo Sobraniya Rossiiskoi Federatsii: federal'nyi zakon ot 08.05.1994 № 3-FZ (red. ot 03.05.2016) [On the status of the Federation Council and the status of the deputy of the State Duma of the Federal Assembly of the Russian Federation. Federal law of 08.05.1994 No. 3-FZ (an edition of 03.05.2016)]. *Sobranie zakonodatel'stva RF* [Collection of Laws of the Russian Federation], 1994, no. 2, art. 74 (in Russian).

**Cite this article as:**

Basova A. V. The Constitutional Principle of Equality of Rights and Freedoms of Man and Citizen, Regardless of the State of Human Health: Foreign and Domestic Experience of Legislative Consolidation. *Izv. Saratov Univ. (N.S.), Ser. Economics. Management. Law*, 2017, vol. 17, iss. 2, pp. 218–223 (in Russian). DOI: 10.18500/1994-2540-2017-17-2-218-223.



УДК 342.41

## ПРИНЦИПЫ ОГРАНИЧЕНИЙ КОНСТИТУЦИОННЫХ ПРАВ ЧЕЛОВЕКА В УСЛОВИЯХ ОСОБЫХ ПОЛИТИКО-ПРАВОВЫХ РЕЖИМОВ

**М. К. Аль-Рубайе**

аспирант кафедры конституционного и муниципального права,  
Саратовский национальный исследовательский государственный  
университет имени Н. Г. Чернышевского. E-mail: mmkkn2014@yahoo.com



**Введение.** Статья посвящена исследованию принципов конституционных ограничений прав и свобод граждан Республики Ирак в условиях чрезвычайных правовых режимов. Автором рассмотрены проблемы, возникающие при установлении и применении ограничений. На основе сложившейся конституционной практики обоснована необходимость нивелирования негативных последствий введения и реализации чрезвычайных правовых режимов со стороны государства. **Обсуждение.** В результате исследования международно-правовых документов сделан акцент на ряде концептуальных основ, которые могли бы служить базисом правотворческой и правоприменительной деятельности в сфере ограничения прав граждан. Особое внимание уделено проблеме четкой и точной формулировки принципов ограничений конституционных прав человека, составляющие основу регулирования действий государства в условиях особых политико-правовых режимов. **Заключение.** В результате анализа международно-правовых документов, закрепляющих международные стандарты норм и принципов об основных правах человека при чрезвычайном положении, автор делает вывод о том, что они значительно дополняют и представляют конкретную систему мер по обеспечению законности и соразмерности принимаемых мер по ограничению прав и свобод граждан в условиях особых политико-правовых режимов. Однако в научной литературе уделяется внимание и тому, что отсутствие официального статуса данных документов затрудняет осуществление их применения на практике. Комплексный подход к решению этой проблемы на международном уровне будет способствовать разработке и применению единого стандарта ограничения прав и свобод в условиях особых политико-правовых режимов.

**Ключевые слова:** Конституция Республики Ирак, цели, принципы ограничений конституционных прав.

DOI: 10.18500/1994-2540-2017-17-2-224-229

### Введение

Для характеристики ограничений прав и свобод граждан в условиях действия особых политико-правовых режимов ключевое значение имеют соответствующие принципы таких ограничений, которые играют роль исходных, основных идей и в соответствии с которыми они осуществляются.

Следует отметить, что в литературе этот вопрос в определенной степени освещался. В частности, к принципам ограничений прав граждан относятся: принцип законности, принцип правопорядка, принцип уважения личности, принцип

абсолютизации прав и свобод человека, принцип равенства и недискриминации, принцип справедливости и публичного рассмотрения в суде, принцип соразмерности ограничений.

### Обсуждение

С. А. Опалева выделяет ряд концептуальных основ, которые могли бы служить базисом правотворческой и правоприменительной деятельности в сфере ограничения прав граждан, в частности:

- 1) ограничения прав граждан должны соответствовать обстановке в обществе;
- 2) своевременность установления ограничения;
- 3) соразмерность или минимальная достаточность;
- 4) сбалансированность интересов личности, общества, государства при установлении пределов ограничения прав и свобод;
- 5) демократизм и целеустремленность установления пределов ограничения;
- 6) равенство при применении ограничений;
- 7) отсылки к закону и законности [1, с. 46].

Определяя такой подход как базовый, считаем необходимым подчеркнуть следующее. Соответствие ограничений прав граждан сложившейся обстановке, по сути, охватывает собой такой критерий, как соразмерность или минимальная достаточность. Именно обстановка определяет необходимость введения определенных ограничений и, соответственно, позволяет решить вопрос установления предела этих ограничений. Наряду с этим, характеризуя своевременность установления ограничения, С. А. Опалева отмечает, что последнее должно быть, с одной стороны, установлено при возникновении объективной потребности в таком ограничении, а с другой – прекращено после исчезновения этой потребности [1, с. 48]. На наш взгляд, это отражает лишь одну сторону применения ограничений. Не менее важным является то, что ограничения должны иметь определенные временные рамки.

Считаем, что к принципам ограничения прав граждан в условиях действия особых политико-правовых режимов следует отнести:



принцип законности введения и применения ограничений; принцип соразмерности ограничений прав и свобод граждан; принцип сбалансированности интересов личности, государства и общества при установлении и применении ограничений; принцип равенства действия ограничений в отношении тех, на кого они распространяются; принцип временности и временной определенности ограничений; принцип недопустимости ограничения действия правовых презумпций; принцип обеспечения соответствующих процессуальных возможностей; принцип информационного обеспечения применения ограничений; принцип подконтрольности применения ограничений; принцип правовой защищенности граждан при применении ограничений; принцип возмещения вреда, причиненного гражданам в связи с реализацией ограничений их прав и свобод. Рассмотрим их подробнее.

1. *Принцип законности введения и применения ограничений.* На уровне международно-правовых документов введение и реализация ограничений прав и свобод личности возможно лишь в случаях, прямо предусмотренных законом. Представляя собой важнейший принцип ограничения прав и свобод граждан, он выступает одновременно как принцип деятельности органов государства и их должностных лиц в отношении определенных ограничений, а также как принцип реализации взаимоотношений государства и личности в условиях действия чрезвычайных административно-правовых режимов. Бесспорно, реализация этого принципа опирается на ряд условий, которые имеют определяющее значение: единство законности; гарантированность прав и свобод граждан; недопустимость противопоставления законности и целесообразности; неотвратимость наказания за нарушение закона.

Согласно ст. 44 Конституции Ирака [2], ограничение прав или свобод возможно только вследствие применения закона или на его основе и только в той мере, в какой ограничение не противоречит самому понятию права или свободы.

2. *Принцип соразмерности ограничений прав и свобод граждан.* Этот принцип служит важной гарантией обеспечения прав и свобод граждан в условиях действия чрезвычайных административно-правовых режимов, поскольку позволяет сдерживать соответствующую деятельность, которая нацелена на нивелирование негативных последствий тех или иных ситуаций чрезвычайного характера, в пределах, объективно обусловленных конкретными обстоятельствами. В соответствии с Принципами защиты прав и свобод граждан в условиях действия чрезвычайного

законодательства, сформулированные ООН, чрезвычайные меры, применяемые государством, должны быть соразмерны с требованиями момента. Они должны соответствовать степени безопасности кризисной ситуации и не могут выходить за те «строгие черты, которых требует сложившаяся ситуация» (принцип соразмерности и пропорциональности). Согласно так называемым «сиракузским принципам о положении, касающемся ограничения и умаления прав в Международном пакте о гражданских и политических правах», никакие ограничения, предусмотренные в Пакте не должны применяться для иных целей, чем та, с которой они введены. Если, по Пакту, ограничение необходимо, это означает, что оно имеет цель законную и соразмерную с этой целью [3, с. 35].

Несомненно, для того чтобы средства принуждения оставались в рамках законности, они должны быть соразмерны. О необходимости соблюдения соразмерности ограничений прав граждан говорят ученые. Так, Г. А. Мюллерсон отмечает, что возможность ограничения основных прав и свобод личности в целях обеспечения интересов общества в целом или прав и свобод других лиц всегда несет в себе угрозу если не злоупотреблений, то, по крайней мере, применения ограничительных мер. При этом как следует приносить интересы, права и свободы отдельного индивида в жертву обеспечению интересов прав и свобод общества, нации или государства в целом, так нельзя и абсолютизировать примат прав и свобод личности над интересами общества в целом. Эти крайности одинаково неприемлемы и опасны. Между ними должен быть найден разумный компромисс [4]. По мнению известного немецкого ученого Конрада Хессе, масштаб отклонений в случаях чрезвычайного положения связан с задачей быстрее восстановить конституционное состояние и предпосылки для его действия. Это является определяющим для конституционности чрезвычайных мер, применяемых в условиях действия чрезвычайного положения, определяет их содержание – насколько того требует восстановление нормального конституционного порядка. Каждая исключительная мера только тогда допустима, когда она служит этому восстановлению и соответствует принципу пропорциональности (соразмерности) [5]. Составляющими принципа соразмерности являются: а) адекватность степени и объема ограничений прав и свобод граждан тяжести чрезвычайной ситуации; б) применение ограничений прав и свобод граждан как крайней меры, только в случае, когда исчерпаны весь арсенал мер государственного принуждения, при-



меняемых в обычных условиях; в) определение цели чрезвычайных мер по ограничению прав и свобод граждан стабилизации или ликвидации конкретной экстремальной ситуации [6].

По сути, реализация этого принципа отражает адекватность реакции государства на обстоятельства чрезвычайного характера при обязательном условии минимизации последствий такого рода реакции для лиц, оказавшихся в зоне действия чрезвычайной ситуации, выступает фактором достижения «разумной достаточности» вмешательства государства в сферу прав и свобод личности.

3. *Принцип сбалансированности интересов личности, государства и общества при установлении и применении ограничений.* Реализация этого принципа в значительной мере обусловлена необходимостью достижения целей ограничения прав и свобод граждан в условиях действия чрезвычайных ситуаций. Наряду с публичными интересами, не менее важно обеспечивать интересы конкретного лица. В таких условиях следует найти оптимальное соотношение реализации публичных и личных интересов. Перед законодателем стоит сложная задача – обеспечить баланс интересов отдельного индивида, общества и государства. С одной стороны – права человека, с другой – интересы других граждан, общества и государства. В этом случае нужно четко определить точку равновесия. Нельзя допустить чрезмерного, явно не соответствующего ситуации, ограничения прав граждан. Однако не следует допускать и вседозволенности; это немедленно приведет к произволу, следовательно, создаст угрозу интересам общества и государства [1, с. 48]. Не вызывает сомнений, что закрепленные в Конституции Украины основания правомерного ограничения прав и свобод граждан сформулированы с учетом необходимости сочетания публичных и частных интересов и соблюдения их баланса.

4. *Принцип равенства действия ограничений в отношении тех, на кого они распространяются.* Согласно Всеобщей декларации прав человека, все люди рождаются свободными и равными в своем достоинстве и правах. Положение о равенстве прав в полной мере может быть отнесено и к их ограничению. Равенство людей – это фактическая, реальная одинаковость их социальных возможностей в использовании прав и свобод человека и выполнении социальных обязанностей. Не может быть привилегий или ограничений по признакам расы, цвета кожи, политических, религиозных и других убеждений, пола, этнического и социального происхождения, имущественного состояния, местожительства, по

языковым или другим признакам. Логическим продолжением этого является признание равного действия установленных государством ограничений на всех, на кого они распространяются. Следует отметить, что на практике нарушение этого принципа связано в большей степени со случаями злоупотребления властью отдельных должностных лиц. Эти факты несоблюдения принципа равенства допускаются государственными служащими в нарушение всех норм, правил, обязанностей, в прямом противоречии с их служебным назначением [1, с. 49].

5. *Принцип временности и временной определенности ограничений.* Этот важный принцип связан с введением ограничений граждан в четкие временные рамки. Минимальные стандарты норм об основных правах человека при чрезвычайном положении предполагают, что сроки последнего никогда не должны переходить границы периода, который строго необходим для восстановления нормальной обстановки, причем максимальный срок действия чрезвычайного положения (исключая военную агрессию) определяется конституцией. Отмена чрезвычайного положения влечет автоматическое обновление всех прав и свобод, которые были отменены или ограничены [2]. Упомянутые ранее Принципы защиты прав и свобод в условиях действия чрезвычайного законодательства содержат положения о том, что любые чрезвычайные меры должны носить исключительно временный характер (принцип временного характера). Конституция Ирака акцентирует внимание на том, что ограничения прав и свобод в условиях действия военного или чрезвычайного положения устанавливаются с указанием срока действия этих ограничений (ст. 64/9) [2]. Чрезвычайное положение в Ираке может быть введено на срок не более чем 30 дней и в случае необходимости продлевается каждый раз с одобрения Совета представителей нижней палаты парламента Ирака. Бесспорно, установление на законодательном уровне временных границ действия ограничений прав граждан служит важной гарантией их соблюдения и охраны. При этом следует иметь в виду, что, наряду с графиком установления ограничений прав граждан, большое значение имеет еще одна характеристика, которая прямо соотносится с временными параметрами ограничения. Речь идет о том, что установление ограничений должно соответствовать объективным обстоятельствам сложившейся ситуации, и ограничения должны применяться именно в то время, когда они нужны. С другой стороны, нельзя допускать продолжения действия ограничений, когда объективной потребности в них уже не существует.





6. *Принцип недопустимости ограничения действия правовых презумпций.* Правоограничения, которые используются в условиях действия особых политико-правовых режимов, различаются по силе интенсивности. Отдельные мероприятия таких правовых режимов носят достаточно жесткий характер. В настоящее время власти оперирует силовыми методами управления, становится более жестким административное принуждение. Учитывая это, особое значение приобретает надлежащая реализация всего комплекса правовых гарантий, среди которых ведущее место занимает реализация правовых презумпций и, прежде всего – презумпции невиновности.

7. *Принцип обеспечения соответствующих процессуальных возможностей.* Реализация этого принципа тесно связана с реализацией принципа недопустимости ограничения действия правовых презумпций, но при этом имеет самостоятельное значение для обеспечения прав и свобод граждан в условиях действия чрезвычайных административно-правовых режимов, в том числе при применении предусмотренных законом ограничений. Взаимоотношения граждан с соответствующими органами государства, их должностными лицами в значительной степени опосредуются определенными процессуальными возможностями, которыми по закону наделены граждане для реализации и защиты своих прав и свобод. Механизм взаимодействия органов государства и граждан требует четкого административно-процессуального регулирования. Важный фактор обеспечения правовой защищенности граждан – четкое, слаженное функционирование всех звеньев органов исполнительной власти. Четкая процессуальная регламентация всех сторон взаимоотношений граждан и государственных органов является действенным средством предупреждения возникновения конфликтных ситуаций в этой сфере, а также решения правовых споров в точном соответствии с законодательством. Особое значение это приобретает в условиях действия чрезвычайных административно-правовых режимов, когда сложность ситуации, определенные экстраординарные обстоятельства служат, по мнению отдельных должностных лиц, оправданием пренебрежения требованиями соответствующих процессуальных норм. Такой подход является недопустимым. Безусловно, конкретные ситуации возникающие в условиях действия чрезвычайных административно-правовых режимов, объективно требуют более быстрого реагирования на конкретные факты и события. При этом возможна некоторая корректировка процессуальных сроков решения

тех или иных административных дел, но ни в коем случае объем административно-процессуального статуса граждан не может быть сужен, а именно такое сокращение в большей степени как раз и направлено на обеспечение прав граждан, поскольку связано с усилением оперативности решения дел. Например, объективно оправданным может быть сокращение процессуальных сроков рассмотрения и разрешения жалоб граждан на действия или бездействие представителей государственных органов в условиях действия чрезвычайных административно-правовых режимов. При этом оперативность рассмотрения обращений граждан ни в коем случае не может привести к ухудшению качества рассмотрения дел как с точки зрения законности, так и с позиций требований объективности.

8. *Принцип информационного обеспечения применения ограничений.* Важнейшей предпосылкой реализации гражданами всего спектра прав и свобод, принадлежащих им, выполнения соответствующих обязанностей, использования средств охраны прав выступает надлежащая информированность об этом. В достаточно сложных условиях чрезвычайных административно-правовых режимов информация не только выступает важным фактором обеспечения правопорядка, но и играет важную гарантирующую роль. Реализация этого принципа связана с необходимостью учета возможного и субъективного характера информации, связанной с определенными жизненными обстоятельствами, своевременностью поступления. Это находит свое отражение в необходимости своевременного получения такого объема информации, который, с одной стороны, давал бы возможность достаточно точно обосновать определенное управленческое решение, а с другой – позволил бы гражданам адекватно реагировать на такое решение, формировать свое поведение в соответствии с определенными требованиями. Вообще, право на информацию представляет собой базовую категорию и лежит в основе реализации всех предусмотренных конституцией прав, свобод и обязанностей граждан. Это право представляет собой не только инструмент, важнейшее средство реализации правового статуса лица, но и гарантию обеспечения надлежащего хода и результатов его взаимоотношений с органами государства, их должностными лицами в сфере государственного управления. Особенности реализации широкого спектра мер чрезвычайного характера требуют надлежащей осведомленности граждан. Решения об их применении должны быть доведены до последних в установленном порядке. Особенно это касается случаев ограничений прав и свобод, возложение



на граждан дополнительных обязанностей в связи с обстоятельствами, обусловленными исключительностью ситуации.

9. *Принцип подконтрольности применения ограничений.* Реализация этого принципа связана с необходимостью постоянной проверки действий и решений уполномоченных государственных органов, направленных на установление и реализацию соответствующих ограничений в условиях действия чрезвычайных административно-правовых режимов. Важность такого рода проверки обусловлена необходимостью получения объективной информации о реальном положении вещей в зоне действия того или иного чрезвычайного режима, проведения анализа динамики обстановки, определения путей и возможностей для ее эффективной и оперативной стабилизации. Особое значение реализация этого принципа приобретает в контексте обеспечения прав и свобод граждан, в отношении которых и применяются определенные предусмотренные законодательством ограничения. При этом должны использоваться возможности не только специализированных контролирующих органов, но и общественного контроля, в том числе со стороны правозащитных организаций.

10. *Принцип правовой защищенности граждан при применении ограничений.* Реализация данного принципа связана с применением широкого комплекса правовых и организационных мер, направленных на недопущение любых проявлений нарушений прав и свобод граждан в условиях действия чрезвычайных административно-правовых режимов. С одной стороны, это создание надежной правовой базы, четкого определения законодательством исключительного перечня ограничений, которые могут применяться к гражданам, а с другой – наличие соответствующих правовых институтов и механизмов, которые в достаточной мере обеспечивали бы возможность реализации и защиты соответствующих прав и свобод. Учитывая это, важное значение приобретает деятельность органов государства, связанная с осуществлением постоянного контроля за соблюдением требований закона об ограничении прав граждан. Также органы государства должны предоставлять гражданам возможность использовать в полном объеме все предусмотренные законом возможности для защиты прав и свобод в условиях действия чрезвычайных административно-правовых режимов. Еще одним важным аспектом реализации этого принципа выступает возможность применения к лицам, нарушающим права и свободы граждан, мер юридической ответственности.

11. *Принцип возмещения вреда, причиненного гражданам в связи с реализацией ограничений их прав и свобод.* Реализация государственными органами мер чрезвычайных административно-правовых режимов может наносить гражданам определенный имущественный вред. Например, такого рода ущерб может наноситься при изъятии у граждан для временного использования необходимого для нужд обороны имущества, в том числе и транспортных средств, при исполнении военно-квартирной повинности с расквартированием военнослужащих в условиях режима военного положения. Естественно, что в случае чрезвычайных обстоятельств с целью общественной необходимости имущество может быть принудительно отчуждено у владельца на основании и в порядке, установленном законом, при условии предварительного и полного возмещения его стоимости (реквизиция).

### Заключение

Существует проблема четкой и точной формулировки принципов ограничений конституционных прав человека, составляющих основу для регулирования действий государства в условиях особых политико-правовых режимов. В Принципах защиты прав и свобод граждан в условиях действия чрезвычайного законодательства, «сиракузских принципах», а также в Минимальных стандартах норм об основных правах человека при чрезвычайном положении в доступном формате представлены принципы ограничения прав и свобод граждан в условиях особых политико-правовых режимов. Тщательно проведенный анализ этих документов позволяет сделать вывод о том, что они значительно дополняют и представляют конкретную систему мер по обеспечению законности и соразмерности принимаемых мер по ограничению прав и свобод граждан в условиях особых политико-правовых режимов. Однако в научной литературе уделяется внимание и тому, что отсутствие официального статуса данных документов затрудняет их применение на практике. Комплексный подход к решению этой проблемы на международном уровне будет способствовать разработке и применению единого стандарта ограничения прав и свобод в условиях особых политико-правовых режимов.

### Список литературы

1. *Опалева С. А.* О критериях и принципах допустимого ограничения прав граждан // Вестн. Моск. ун-та МВД России. 2005. № 1. С. 46–49.
2. Конституция Республики Ирак от 15 октября 2005 г. URL: <http://kdpd.uabs.edu.ua/images/department/kdpd/stories/irak.pdf> (дата обращения: 25.12.2016).



3. Пчелинцев С. В. Проблемы ограничения прав и свобод граждан в условиях особых правовых режимов. М. : Норма, 2006. 480 с.
4. Мюллерсон Р. А. Права человека : идеи, нормы, реальность. М. : Юрид. лит., 1991. 160 с.
5. Хессе К. Основы конституционного права ФРГ. М. : Юрид. лит., 1981. 367 с.
6. Рушайло В. Б. Специальные административно-правовые режимы в Российской Федерации : дис. ... д-ра юрид. наук. М., 2004. 347 с.

#### Образец для цитирования:

Аль-Рубайе М. К. Принципы ограничений конституционных прав человека в условиях особых политико-правовых режимов // Изв. Саратов. ун-та. Нов. сер. Сер. Экономика. Управление. Право. 2017. Т. 17, вып. 2. С. 224–229. DOI: 10.18500/1994-2540-2017-17-2-224-229.

#### Principles of Limitation of Constitutional Rights under the Special Political and Legal Regime

M. K. Al-Rubaie

Saratov State University,  
83, Astrakhanskaya str., Saratov, 410012, Russia  
E-mail: mmkkn2014@yahoo.com

**Introduction.** The article investigates the purposes and principles of the constitutional rights and freedoms of the limitations of citizens of the Republic of Iraq in emergency legal regimes. The author deals with the problems arising from the establishment and application restrictions. On the basis of the existing constitutional practice the necessity of leveling the negative consequences of the introduction and implementation of the legal regime of emergency by the state.

**Discussion.** Thread from the study of international-legal documents, focuses on a number of conceptual frameworks that could serve as a basis for law-making and law-enforcement activities in the field of restriction of citizens' rights. Particular attention is paid to the problem of clear and precise formulation of the principles of the constitutional restrictions of human rights which form the basis for state regulation of activities in the conditions of the special political and legal regimes.

**Conclusion.** An analysis of the international-legal documents securing the international standards of the norms and principles of basic human rights in states of emergency the author concludes that they greatly complement and represent a specific system of measures to ensure the legality and proportionality of the measures taken to limit the rights and freedoms of citizens under special political and legal regimes. However, the scientific literature is paid attention and the fact that the lack of official status of these documents makes it difficult to carry out their use in practice. An integrated approach to solving this problem at the international level will contribute to the development and application of a single standard restrictions on rights and

freedoms in the conditions of the special political and legal regimes.

**Keywords:** Constitution of the Republic of Iraq, objectives, principles of the constitutional constraints.

#### References

1. Opaleva S. A. O kriteriyakh i printsipakh dopustimogo ogranicheniya prav grazhdan [On the criteria and principles of the permissible restrictions on the rights of citizens]. *Vestnik Moskovskogo universiteta MVD Rossii* [Vestnik of Moscow University of the Ministry of Internal Affairs of Russia], 2005, no. 1, pp. 46–49 (in Russian).
2. *Konstitutsiya Respubliki Irak ot 15 oktyabrya 2005 g.* (The Constitution of the Republic of Iraq of October 15, 2005). Available at: <http://kdpd.uabs.edu.ua/images/department/kdpd/stories/irak.pdf> (accessed 25 December 2016).
3. Pchelintsev S. V. *Problemy ogranicheniya prav i svobod grazhdan v usloviyakh osobykh pravovykh rezhimov* [Problems restrictions on rights and freedoms of citizens in the conditions of special legal regimes]. Moscow, Norma Publ., 2006. 480 p. (in Russian).
4. Müllerson R. A. *Prava cheloveka: idei, normy, real'nost* [Human Rights: the ideas, norms, the reality]. Moscow, Legal literature Publ., 1991. 160 p. (in Russian).
5. Hesse K. *Osnovy konstitutsionnogo prava FRG* [Basics of Constitutional Law of the German]. Moscow, Legal literature Publ., 1981. 367 p. (in Russian).
6. Rushailo V. B. *Special'nye administrativno-pravovye rezhimy v Rossiiskoi Federatsii* [Special legal and administrative regimes in the Russian Federation. Dr. jur. sci. diss.]. Moscow, 2004. 347 p. (in Russian).

#### Cite this article as:

Al-Rubaie M. K. Principles of Limitation of Constitutional Rights under the Special Political and Legal Regime. *Izv. Saratov Univ. (N.S.), Ser. Economics. Management. Law*, 2017, vol. 17, iss. 2, pp. 224–229 (in Russian). DOI: 10.18500/1994-2540-2017-17-2-224-229.



УДК 342.951:351.82

## АДМИНИСТРАТИВНАЯ ЮСТИЦИЯ И АДМИНИСТРАТИВНОЕ СУДОПРОИЗВОДСТВО В РОССИЙСКОЙ ФЕДЕРАЦИИ

Э. Г. Гамидова

аспирант кафедры таможенного, административного и финансового права,  
Саратовский национальный исследовательский государственный  
университет имени Н. Г. Чернышевского. E-mail: katallpa@mail.ru

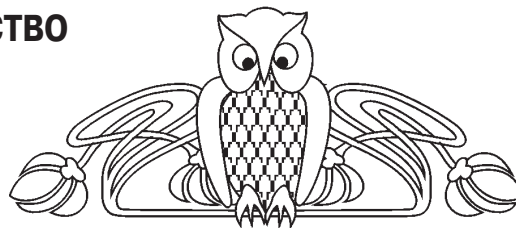

**Введение.** Развитие административного законодательства в Российской Федерации является сегодня одной из самых актуальных проблем. За последние десятилетия именно административно-правовые отношения и нормативно-правовая база подверглись кардинальным изменениям. Одно из таких – принятие Кодекса административного судопроизводства. Однако недостаточное развитие отраслевой теории ведет к теоретическому «хаосу». Возникает вопрос о формировании самостоятельной отрасли права – административного процесса. В связи с этим понятия «административное судопроизводство» и «административная юстиция» начали конкурировать между собой. Одни ученые ставят между ними знак равенства, другие считают, что понятие «административная юстиция» устарело и именно административное судопроизводство является определяющим для развития административного процесса. **Цель.** Основная цель состоит в анализе понятий «административное судопроизводство» и «административная юстиция», рассмотрении моделей административного правосудия на примерах ряда европейских стран, а также изучении проблем развития административного процесса в Российской Федерации. **Результаты.** С принятием Кодекса административного судопроизводства формируется новая отрасль права – административный процесс. Исходя из этого, административное судопроизводство как вид административного процесса приходит на замену так называемой «квазиюстиции». **Заключение.** Автором сделаны выводы о значимости административного процесса как отрасли права, а также административного судопроизводства как вида административного процесса. Для стран Европы характерна специализация административного правосудия. Тем не менее, создание системы специализированных судов – всего лишь один из элементов административной юстиции. Важнее приблизить существующую судебную систему к мировым стандартам правосудия, что позволит сделать точный вывод о необходимости создания специализированных судов.

**Ключевые слова:** административная юстиция, административное судопроизводство, Кодекс административного судопроизводства, специализированный суд.

DOI: 10.18500/1994-2540-2017-17-2-230-237

### Введение

Административный процесс по праву можно считать феноменом административного права. О важности административного процесса как новой отрасли права давно ведутся дискуссии. Ведущие ученые-административисты, такие как Ю. Н. Стариков, Д. Н. Бахрах, Б. В. Россинский, благодаря своим многочисленным научным тру-

дам внесли ощутимый вклад в доктринальное развитие административного процессуального права. Однако единственной выработанной концепции развития данной отрасли права все еще нет, она по-прежнему остается малоизученной и неструктурированной. Надежды на развитие административного процесса появились с принятием Кодекса административного судопроизводства Российской Федерации (далее – КАС РФ) в 2015 г. Согласно Конституции РФ, а именно ч. 2 ст. 118: «Судебная власть осуществляется посредством конституционного, гражданского, административного и уголовного судопроизводства» [1]. Административное судопроизводство было поглощено гражданским процессом, но КАС РФ отменил декларативный характер данного положения. На сегодняшний день единого понимания административного процесса нет. Ученые выделяют управленческий и юрисдикционный подходы к пониманию этого термина. Так, согласно управленческому подходу, административный процесс – это «правовая деятельность исполнительно-распорядительных органов, урегулированная процессуальными нормами», в юрисдикционном понимании это «деятельность уполномоченных органов по разрешению правовых споров и применению мер принуждения в сфере исполнительно-распорядительной деятельности» [2].

Развитие административного процесса в РФ проходит трудный путь. После Октябрьской революции 1917 г. развитие административного права и процесса практически прекратилось. В советское время интерес к данной отрасли административного процессуального законодательства состоит в соотношении материального и процессуального права. До недавнего времени в административном праве отсутствовала структура, а именно нормы процессуальные, и лишь с принятием КАС РФ административное право приобрело отраслевое строение: материальное законодательство и процессуальное законодательство. Уникальность административного процесса состоит в том, что отношения между





субъектами носят не состязательный (как в гражданском и арбитражном процессах), а властный характер. В связи с этим пытаться свести понимание процесса к традиционному в данном случае не совсем корректно. Возникает вопрос: какие органы должны применять административно-процессуальные нормы? Предполагается, что должна быть создана определенная система органов административной юстиции. Предполагалось введение административных специализированных судов. От их введения законодатель не отказался, пока оно отложено. Тем не менее, вопрос о том, какой должна быть система административной юстиции, открыт.

Как уже отмечалось, характер отношений между субъектами – властный, а не состязательный, поэтому нам представляется верной позиция А. А. Демина: «...административные суды в Российской Федерации не могут входить в систему судебных органов власти, поскольку существующие виды процессуальных кодексов в этой системе не соответствуют сущности и особенностям разрешения правовых споров, вытекающих из властных отношений» [3, с. 735].

Если обратиться к зарубежному опыту рассмотрения административных дел, то не всегда это находится в компетенции судов. В ряде стран созданы квазисудебные органы, такие как административные трибуналы, они не подконтрольны судам общей юрисдикции и не входят в судебную систему. Должна ли система административной юстиции входить в систему судебную – еще один дискуссионный вопрос. Если будут созданы специализированные суды, то ответ будет положительным.

На сегодняшний день системы административной юстиции в России нет. Однако введение системы специальных органов по контролю за соблюдением законности в сфере государственного управления – важный элемент развития административного процесса как отрасли права. Ю. Н. Стариков отмечает: «Административная юстиция должна быть выделена в самостоятельную ветвь судопроизводства, занимающегося рассмотрением возникающих в сфере управления правовых споров и направленного на обеспечение субъективных публичных прав и свобод граждан. Только при таких условиях данный правовой институт с юридической процессуальной точки зрения может быть назван административным процессом» [4, с. 28].

Примечательно, что в данной позиции административная юстиция названа самостоятельной ветвью судопроизводства. Соотношений понятий «административная юстиция» и «административное судопроизводство» важно

для понимания административного процесса как отрасли права, а именно его процессуальной части. Ситуация складывается так, что два взаимосвязанных понятия неравноправны между собой. Системы административной юстиции нет, а судопроизводство провозглашено, в связи с чем четкие границы между ними провести сложно. Интересна позиция Ю. Н. Старилова: «Одним из важнейших теоретических выводов становится отказ от термина “административная юстиция” и замена его понятием “административное судопроизводство”» [5]. Терминологический дисбаланс – один из факторов, замедляющий развитие административного процесса. Однако, на наш взгляд, взаимозаменяемость понятий нежелательна. Ведь в таком случае мы приходим к выводу о необязательности создания системы административной юстиции вообще.

### Цель

Основная цель статьи состоит в анализе понятий «административное судопроизводство» и «административная юстиция», рассмотрении моделей административного правосудия на примерах ряда европейских стран, а также изучении проблем развития административного процесса в РФ.

### Результаты

Говоря о месте административного процесса, стоит отметить, что на сегодняшний день четко выработанной позиции по этому вопросу нет. Административный процесс безуспешно относят как к отрасли законодательства, так и к подотрасли права. Нормы административного процессуального законодательства находятся во множестве источников, в силу своей специфики собрать их воедино не представляется возможным.

Учеными не раз предпринимались попытки систематизации процессуальных норм. В 2001 г. был представлен модельный проект Федерального конституционного закона «Об административном судопроизводстве» [6]. Авторами выступили видные ученые-административисты Н. Г. Салищева и Е. Б. Абросимова. Впоследствии эти работы дали толчок к разработке Кодекса административного судопроизводства [7].

С принятием КАС РФ в правовой доктрине вновь встал вопрос о месте административного процесса в системе права. Множество взглядов и отсутствие доктринальной определенности до сих пор не дают отнестись административный процесс к самостоятельной отрасли права. Однако, если рассмотреть структуру административного процесса, можно выделить признаки, характерные для других самостоятельных отраслей про-



цессуального права: предмет, метод, отраслевые принципы, кодифицированное законодательство.

Все вышеназванные признаки присущи административному процессу. Предметом выступают административно-процессуальные отношения между уполномоченными субъектами (исполнительными органами власти, должностными лицами, государственными служащими), т. е. властеотношения. Признаки административного процесса выделил еще один ученый-административист А. А. Демин. Первый признак – публичный характер правоотношений, вызывающих спор, второй – спор, характерный для процессуальных отношений, третий признак – обязательное наличие трех сторон в деле, а именно две стороны и арбитр. «Трехсторонний характер правоотношений – необходимый признак административного процесса, хотя по нему административный процесс и не отличается от иных процессуальных отраслей права» [8, с. 19]. Тремя сторонами выступают в данном случае гражданин, должностное лицо и лицо, уполномоченное решить спор.

Несмотря на то, что дефиниция «административный процесс» на законодательном уровне не используется, на основе вышесказанного, выделив признаки административного процесса, мы придерживаемся мнения о самостоятельности новой отрасли права.

Уникальность административного процесса заключается в том, что он не тождественен гражданскому и арбитражному процессу, где одним из принципов выступает состязательность. Поэтому подход к систематизации норм административного процесса должен быть иным. Сегодня в России ведется масштабная судебная реформа. Законодатель стремится к унификации норм, к их единообразию. Отсутствие согласованности в вопросе «правильного» применения норм права (как процессуальных, так и материальных) создает условия для правовой неопределенности не только в процессе рассмотрения дела, но и после принятия по нему судебного акта, что может негативно повлиять на стабильность принимаемых решений [9]. Итогом может стать принятие Единого гражданского процессуального кодекса (далее – Единый ГПК), который включит в себя нормы гражданского и арбитражного процессуального права. Законодатель планировал ввести и административное судопроизводство в Единый ГПК, но был принят КАС РФ как отдельный акт законодательства. Для дальнейшего развития административного процесса в РФ должна быть разработана определенная концепция. Интересна позиция по данному вопросу Н. Г. Салищевой. Ею были разработан ряд концепций развития

административного процессуального права. В одной из них Н. Г. Салищева выделяет три вида административного процесса:

1) административные процедуры регистрационного, лицензионного, разрешительного, уведомительного и иных видов делопроизводства, связанных с реализацией прав и обязанностей физических и юридических лиц в органах исполнительной власти и исполнительных органах местного самоуправления;

2) административная юрисдикция как производство, связанное административным обжалованием незаконных актов: действий, бездействия и решений нижестоящих субъектов государственного управления вышестоящими субъектами государственного управления;

3) административная юстиция как специальный вид судопроизводства по жалобам на незаконные акты: действия, бездействия и решения органов государственного управления и их должностных лиц [10].

Так как административное судопроизводство оформилось с принятием КАС РФ, полагаем, что дальнейшая работа должна вестись по таким спорным вопросам, как создание органов административной юстиции, их место в судебной системе РФ, а также взаимодействие (именно взаимодействие, а не унификация) процессуального законодательства. Дальнейшее исследование вопросов единства процесса возможно, на наш взгляд, лишь в части общих принципов, задач и иных основополагающих правил отправления правосудия [11].

Вопрос создания специализированных административных судов в РФ также является дискуссионным. Административная юстиция в большинстве европейских стран развивается как обособленный институт. Во многих странах, таких как Бельгия, Испания, Румыния, административная юстиция не упоминается в конституциях, но существует. Прежде чем обозначить проблемы развития административной юстиции в РФ, рассмотрим модели административной юстиции. Д. Т. Караманукян в своей монографии «Административная юстиция в США» выделяет несколько моделей административной юстиции.

Первая модель – административная. Органы административной юстиции входят в исполнительную ветвь власти и неподконтрольны судам общей юрисдикции.

Вторая модель – общесудебная. Специализированные органы административной юстиции отсутствуют. Жалобы на действия органов исполнительной власти рассматриваются судами общей юрисдикции. Подобная модель характерна и для Российской Федерации.



Третья модель – квазисудебная. Административная юстиция представлена трибуналами, которые подконтрольны судам общей юрисдикции.

Четвертая модель – административно-судебная. Административная юстиция представлена системой специализированных административных судов, которые входят в судебную систему [12].

Как видно из вышесказанного, административная юстиция может быть представлена не только специализированными судами, но и квазисудебными органами, такими как трибуналы или коллегии. Что касается Российской Федерации, для нашей страны характерна вторая модель – общесудебная. Система специализированных судов на данный момент не создана. Мнения учебных разделились. В качестве аргументов «за» можно выделить «необходимость расширения судебно-правового контроля за действием государственных служащих в целях защиты прав и свобод граждан и иных физических и юридических лиц, а также укрепления законности по преодолению административных ошибок, распространенность и эффективную деятельность административной юстиции зарубежных странах» [13, с. 495–496]. В качестве аргумента «против» можно обозначить следующее: введение специализированных судов – проект дорогостоящий, понадобятся новые квалифицированные кадры, в то время как рассмотрением административных дел и так занимались судьи арбитражных судов и судов общей юрисдикции, Конституция не выделяет специализированной системы административных судов, как это было предусмотрено «Основами законодательства Союза ССР и Союзных республик о судостроительстве», принятыми Верховным Советом СССР 13 ноября 1989 г. [14]. «На конституционном уровне закреплён общий процессуальный режим судебной защиты прав и свобод, нарушенных действиями государственных органов, органов местного самоуправления, учреждений, предприятий и объединений. Но данное положение не является свидетельством отказа от самой административной юстиции как механизма осуществления правосудия по административным делам» [15, с. 18].

Модель административной юстиции Нидерландов схожа с Российской. Система специализированных судов не создавалась с нуля, а в каждом районном суде была административная коллегия. Таким образом, в стране появилась система административной юстиции, которая входила в судебную систему. В России на сегодняшний день отсутствуют административные коллегии в районных судах, но существует специализация судей по административным делам,

а также судебная коллегия по административным делам Верховного Суда. Целесообразно ли ограничиться специализацией судей или стоит выделить административные коллегии при каждом районном суде – вопрос неоднозначный. На наш взгляд, это зависит от того, насколько будут загружены судьи, рассматривающие административные дела, поскольку административная коллегия как отдельная подсистема потребует расширения судейского штата.

Еще одним интересным примером является Великобритания. В России создание специализированной системы сводилось только лишь к судам. Никто не уделил должного внимания квазисудебным органам. В Великобритании действует система административных трибуналов – органов, осуществляющих судебные функции, но в то же время не входящих в судебную систему. К таким органам относятся, в частности, образовательный апелляционный трибунал, иммиграционный апелляционный трибунал, трибунал по вопросам занятости, трибунал по социальному обеспечению, трибунал по налогу на добавленную стоимость, трибунал по вопросам дорожного движения [16]. Решение трибунала может быть обжаловано в Высоком суде, решение Высокого суда – в Апелляционном суде.

Для России введение трибуналов не представляется возможным, а вот система административных коллегий, созданных в районных судах, может стать шагом к появлению в будущем обособленной системы административных судов. Можно сделать вывод, что для европейских стран характерна специализация органов административной юстиции. Если оценивать перспективы введения специализированной системы административных судов, то фактором, препятствующим этому процессу, является неоднородное регулирование порядка деятельности судов общей юрисдикции и арбитражных судов, необходимо унифицировать правоприменительную практику судов и привести в соответствие нормы арбитражного и гражданского процессуального законодательства [17, с. 593]. В перспективе это станет возможным с принятием Единого ГПК. При разобщенности двух процессуальных законодательств введение системы, отличной от них, выделяющейся спецификой регулируемых отношений, внесет большую раздробленность в судебную систему.

Еще одним вопросом, требующим разъяснения, является соотношение понятий «административное судопроизводство» и «административная юстиция». Нами отмечалось, что некоторые ученые ставят знак равенства между данными понятиями, что, на наш взгляд, неверно.



Административная юстиция представляет собой систему судебных (квазисудебных) органов, которые рассматривают административные дела, возбуждаемые по искам граждан, считающих, что действиями и решениями органов управления и государственных служащих нарушены их права и свободы [18, с. 678].

Административное судопроизводство мы понимаем как средство рассмотрения административных дел, порядок рассмотрения которых регламентируется КАС РФ.

Понятия «административное судопроизводство» и «административная юстиция» не могут заменять друг друга или быть одинаковыми, «институт административной юстиции более сложное правовое образование, включающее материально-правовые, компетенционные и процессуальные нормы» [19, с. 756].

В юридической литературе отождествляют не только эти два понятия. В силу неструктурированности административного процесса происходит подмена понятий «административный процесс» и «административное судопроизводство» либо отождествляются все три дефиниции. Административное судопроизводство как понятие сформировалось в законодательстве раньше, чем декларативные по характеру административный процесс и административная юстиция. Согласно ст. 29 Арбитражного процессуального кодекса, «арбитражные суды рассматривают в порядке административного судопроизводства возникающие из административных и иных публичных правоотношений экономические споры и иные дела, связанные с осуществлением организациями и гражданами предпринимательской и иной экономической деятельности» [20]. Система административной юстиции в России все еще не создана, а административный процесс, понимаемый нами как отрасль права и деятельность судов, рассматривающих административные дела, находится на стадии формирования.

### **Заключение**

Развитие административного процесса в Российской Федерации происходит неровно. Интерес к нему возрос не так давно, и лишь некоторые ученые-административисты до последнего отстаивали необходимость кодификации административно-процессуальных норм и создания административной юстиции. В 2015 г. вступил в силу КАС РФ, и это стало новой вехой в развитии административного процессуального права. Сегодня все больше исследователей относят административный процесс к самостоятельной отрасли права, выделяя предмет и метод, отраслевые принципы, кодификацию отрасли. Тем

не менее, говорить о абсолютной самостоятельности отрасли пока рано. Административный процесс находится на стадии формирования.

Развитие нового вида процессуального законодательства прошло быстрее, чем его научное исследование. Недостаточная изученность привела к тому, что нет единой, выработанной и научно обоснованной концепции развития административного процесса. Недостаточно раскрыт вопрос уникальности административно-правовых отношений, из-за этого административный процесс некорректно отождествляют с гражданским и арбитражным процессуальным законодательством. Хотя вопрос унификации процессуального законодательства на сегодняшний день является одним из приоритетных в юриспруденции, унификация должна пройти, в первую очередь, в отношении гражданского и арбитражного законодательства.

Проблемы теории административного процесса приводят к подмене понятий «административная юстиция» и «административное судопроизводство». Эти дефиниции неравнозначны. Институт административной юстиции можно охарактеризовать как комплексный правовой институт, а административное судопроизводство – процессуальный механизм административной юстиции [21, с. 713]. Эти два института являются составляющими административного процесса. Отказываться от термина «административная юстиция» нельзя. Одно из верных, на наш взгляд, определений данного института было дано Ю. Н. Стариловым: «...это квазиюстиция – юстиция, контролирующая администрацию, но существующая внутри самой администрации» [22, с. 213].

Хотя вопрос создания системы административной юстиции в РФ является спорным, анализ специализированных административных органов в европейских странах говорит, о том, что для них характерна специализация органов административной юстиции, кроме того, данный опыт успешен.

В нашей стране недостаточно внимания уделили изучению органов юстиции в зарубежных странах. Все свелось к созданию административных судов, однако в некоторых странах есть квазисудебные органы, например административные трибуналы. Они не входят в судебную систему, но их решения могут быть обжалованы в судах. Одной из важных причин, по которой вопрос создания специализированных органов был отложен, – экономическая. Как показывает опыт зарубежных стран, можно найти более экономичные способы создания административной юстиции, например, создание коллегий в районных судах.





За выделение административной специализации в судах общей юрисдикции выступали многие ученые. В юридической литературе немало сказано о переходе административной юстиции к административному судопроизводству. На наш взгляд, правильнее было бы так: «от административного судопроизводства к административной юстиции», так как оформленное благодаря КАС РФ административное судопроизводство перестало быть декларативным, стало возможным надеяться на создание специализированных административных органов. Тем не менее, хотя создание специализированных органов является желательным, на наш взгляд, итогом административной реформы в РФ, первоочередной задачей выступает работа по приближению существующей судебной системы к мировым стандартам правосудия, что позволит сделать точный вывод о необходимости создания специализированных судов или квазисудебных органов.

### Список литературы

1. Конституция Российской Федерации : принята всенародным голосованием 12 декабря 1993 г. (с учетом поправок, внесенных Законами РФ о поправках к Конституции РФ от 30.12.2008 № 6-ФКЗ, от 30.12.2008 № 7-ФКЗ, от 05.02.2014 № 2-ФКЗ, от 21.07.2014 № 11-ФКЗ) // Собр. законодательства Рос. Федерации. 2014. № 31, ст. 4398.
2. *Алехин А. Н.* Административный процесс как разновидность юридического процесса // *Законы России : опыт, анализ, практика.* 2007. № 1. С. 113–121.
3. *Демин А. А.* Административный процесс – самостоятельный вид процессуального права // *Административное судопроизводство в Российской Федерации : развитие теории и формирование административно-процессуального законодательства* / отв. ред. Ю. Н. Стариков. Воронеж, 2013. Вып. 7. С. 732–740.
4. *Старилов Ю. Н.* Административная юстиция : проблемы теории // *Административное судопроизводство в Российской Федерации : развитие теории и формирование административно-процессуального законодательства* / отв. ред. Ю. Н. Стариков. Воронеж, 2013. Вып. 7. С. 27–29.
5. *Бахрах Д. Н.* Административное судопроизводство и административная юстиция. URL: <http://www.lawmix.com/959> (дата обращения: 19.09.2016).
6. *Салищева Н. Г., Абросимова Е. Б.* О проблемах формирования в Российской Федерации института административной процедуры. URL: <https://www.elibrary.ru/item.asp?id=9159561> (дата обращения: 19.09.2016).
7. Кодекс административного судопроизводства Российской Федерации : федер. закон от 08.03.2016 № 21-ФЗ (принят Госдумой 20.02.2015) // *Рос. газ.* 2015. 11 марта.
8. *Демин А. А.* Понятие административного процесса и административно-процессуальный кодекс Российской Федерации // *Вестн. Моск. ун-та.* 1998. № 4. С. 18–33.
9. Концепции развития российского законодательства / Л. В. Андриченко, О. А. Аюбян, В. И. Васильев [и др.] ; отв. ред. Т. Я. Хабриева, Ю. А. Тихомиров. М., 2014. 128 с.
10. *Овчарова Е. В.* Концепция административного процесса и проблемы его правового регулирования : роль научных работ Н. Г. Салищевой в формировании концепции и решении проблем административного процесса. URL: <http://www.istina.msu.ru/media/publications/article/5b1/89a/7601645> (дата обращения: 19.09.2016).
11. Научные концепции развития российского законодательства. 7-е изд., доп. и перераб. / С. Е. Нарышкин, Т. Я. Хабриева, А. И. Абрамова [и др.] ; отв. ред. Т. Я. Хабриева, Ю. А. Тихомиров. М., 2015. 544 с.
12. *Караманукян Д. Т.* Административная юстиция США. Омск, 2014. 124 с.
13. *Бочарникова Н. А.* Административные суды в борьбе с административными ошибками органов исполнительной власти в Российской Федерации // *Административное судопроизводство в Российской Федерации : развитие теории и формирование административно-процессуального законодательства* / отв. ред. Ю. Н. Стариков. Воронеж, 2013. Вып. 7. С. 488–499.
14. Основы законодательства Союза ССР и союзных республик о судостроительстве. URL: <https://www.lawmix.ru/sss/4007> (дата обращения: 19.09.2016).
15. *Лусегенова З. С.* Современная модель административного правосудия // *Судья.* 2015. № 6 (54). С. 17–20.
16. *Разгильдеев А. В.* Административное правосудие : опыт стран Европы, США и возможность его использования в России // *Закон.* 2013. № 11. С. 135–150.
17. *Соколов И. А., Студеникина М. С.* Административная юстиция : организационный и процессуальный аспекты // *Административное судопроизводство в Российской Федерации : развитие теории и формирование административно-процессуального законодательства* / отв. ред. Ю. Н. Стариков. Воронеж, 2013. Вып. 7. С. 589–597.
18. *Мартынов А. В.* Состоится ли в 2013 году формирование полноценной модели российской административной юстиции // *Административное судопроизводство в Российской Федерации : развитие теории и формирование административно-процессуального законодательства* / отв. ред. Ю. Н. Стариков. Воронеж, 2013. Вып. 7. С. 673–688.
19. *Шергин А. П.* О понимании административного судопроизводства // *Административное судопроизводство в Российской Федерации : развитие теории и формирование административно-процессуального законодательства* / отв. ред. Ю. Н. Стариков. Воронеж, 2013. Вып. 7. С. 752–760.
20. Арбитражный процессуальный кодекс Российской Федерации : федер. закон от 24.07.2002 № 95-ФЗ (принят Госдумой 14.06.2002) // *Рос. газ.* 2002. 24 июля.
21. *Салищева Н. Г.* Проблемы развития административной юстиции в России // *Административное судопроизводство в Российской Федерации : развитие теории и формирование административно-процессуального*



законодательства / отв. ред. Ю. Н. Стариков. Воронеж, 2013. Вып. 7. С. 712–719.

22. Стариков Ю. Н. От административной юстиции к административному судопроизводству // Админи-

стративное судопроизводство в Российской Федерации : развитие теории и формирование административно-процессуального законодательства / отв. ред. Ю. Н. Стариков. Воронеж, 2013. Вып. 7. С. 211–275.

#### Образец для цитирования:

Гамидова Э. Г. Административная юстиция и административное судопроизводство в Российской Федерации // Изв. Саратов. ун-та. Нов. сер. Сер. Экономика. Управление. Право. 2017. Т. 17, вып. 2. С. 230–237. DOI: 10.18500/1994-2540-2017-17-2-230-237.

#### Administrative Justice and Administrative Judicial Proceedings in the Russian Federation

E. G. Gamidova

Saratov State University,  
83, Astrakhanskaya str., Saratov, 410012, Russia  
E-mail: katallpa@mail.ru

**Introduction.** Development of administrative law is one of the most controversial question in the Russian Federation. Over the past decade administrative legal relations and statutory acts were changed. One of the main innovation is the Code of administrative judicial proceedings. However insufficient development of the administrative theory leads to theoretical confusion. Concepts such as «administrative justice» and «administrative judicial proceedings» became a competitors. Some scientists think the concepts are the same, but other scientists think the main for administrative process is the administrative judicial proceedings. **Purpose.** The main purpose consists in analyzing two concepts: «administrative justice» and «administrative judicial proceedings», consideration of administrative justice models on the examples of a European countries and identification of the development of administrative process in Russia. **Results.** After the adoption of Code of administrative judicial proceedings is formed new branch of law – administrative process. Administrative judicial proceedings as a kind of administrative process come to replace the «quasi-justice». **Conclusion.** The author concludes that introduction of significance of the administrative process as a branch of law and about administrative judicial proceedings as a form of administrative process. Specialization of administrative justice is characterize For European countries. The current system of justice must competent international standards of justice. Then it will be possible to make a decision on the need of specialized courts.

**Key words:** administrative justice, administrative judicial proceedings, Code of administrative judicial proceedings, specialized court.

#### References

1. Konstituciia Rossiiskoi Federatsii (priniata vsenarodnym golosovaniem 12.12.1993) (s uchetom popravok, vnesennykh Zakonomi RF o popravkakh k Konstitutsii RF ot 30.12.2008 № 6-FKZ, ot 30.12.2008 № 7-FKZ, ot 05.02.2014 № 2-FKZ, ot 21.07.2014 № 11-FKZ) [The Constitution of the Russian Federation (adopted by popular vote 12.12.1993) (as amended by the Laws of the Russian Federation on amendments to the Constitution of the Russian Federation of 30.12.2008 No. 6-FKZ, of 30.12.2008 No. 7-FKZ, of 05.02.2014 No. 2-FKZ, of 21.07.2014 No. 11-FKZ)]. *Sobranie zakonodatel'stva RF* [Collection of Laws of the Russian Federation], 2014, no. 31, art. 4398 (in Russian).
2. Alekhin A. N. Administrativnyi protsess kak raznovidnost' iuridicheskogo protsessa [Administrative process as a kind of legal process]. *Zakony Rossii: opyt, analiz, praktika* [Russian law: practice, experience, analysis], 2007, no. 1, pp. 113–121 (in Russian).
3. Demin A.A. Administrativnyi protsess – samostoyatel'nyi vid protsessual'nogo prava [Administrative process the independent kind of procedural law]. *Administrativnoe sudoproizvodstvo v Rossiiskoi Federatsii: razvitie teorii i formirovanie administrativno-protsessual'nogo zakonodatel'stva* [Administrative judicial proceedings in Russian Federation: development of the theory and the formation of administrative and procedural law. Ed. by Yu. N. Starilov]. Voronezh, 2013, iss. 7, pp. 732–740 (in Russian).
4. Starilov Yu. N. Administrativnaia iustitsiia: problemy teorii [Administrative justice: theory problems]. *Administrativnoe sudoproizvodstvo v Rossiiskoi Federatsii: razvitie teorii i formirovanie administrativno-protsessual'nogo zakonodatel'stva* [Administrative judicial proceedings in Russian Federation: development of the theory and the formation of administrative and procedural law. Ed. by Yu. N. Starilov]. Voronezh, 2013, iss. 7, pp. 27–29 (in Russian).
5. Bakhrakh D. N. *Administrativnoe sudoproizvodstvo i administrativnaia iustitsiia* (Administrative judicial proceedings and administrativnaia iustitsiia). Available at: <https://www.lawmix/comm/959> (accessed 19 September 2016) (in Russian).
6. Salishcheva N. G., Abrosimova E. B. *O problemakh formirovaniia v Rossiiskoi Federatsii instituta administrativnoi protsedury* (Problems of formation of the institute of the administrative procedure in the Russian Federation). Available at: <https://www.elibrary.ru/item.asp?id=9159561> (accessed 19 September 2016) (in Russian).
7. Kodeks administrativnogo sudoproizvodstva Rossiiskoi Federatsii: federal'nyi zakon ot 08.03.2015 № 21-FZ [Code of administrative judicial proceedings. Federal law of 08.03.2015 No. 21-FZ]. *Rossiiskaia gazeta* [Russian newspaper], 2015, 11 March (in Russian).
8. Demin A. A. Poniatie administrativnogo protsessa i administrativno-protsessual'nyi kodeks Rossiiskoi Federatsii [The concept of the administrative process and the Administrative Procedure Code of the Russian Federation]. *Vestnik Moskovskogo universiteta* [The Moscow University Herald], 1998, no. 4, pp. 18–33 (in Russian).
9. *Kontseptsii razvitiia rossiiskogo zakonodatel'stva* [Concept of the development of the Russian legislation /



- L. V. Andrichenko, O. A. Akopian, V. I. Vasilev, etc.; ans. eds. T. Ya. Khabrieva, Yu. A. Tikhomirov]. Moscow, 2014. 128 p. (in Russian).
10. Ovcharova E. V. *Kontseptsiia administrativnogo protsesssa i problemy ego pravovogo regulirovaniia: rol' nauchnykh rabot N.G. Salishchevoi v formirovanii kontseptsii i reshenii problem administrativnogo protsesssa* (The concept of the administrative process and problems of its legal regulation: the role of scientific papers of N. G. Salishcheva in the formation of concepts and solving the problems of the administrative process). Available at: <https://www.istina.msu.ru/media/publications/article/5b1/89a/7601645> (accessed 19 September 2016) (in Russian).
  11. *Nauchnye kontseptsii rossiskogo zakonodatel'stva* [Scientific concept of development of the Russian legislation / S. E. Naryshkin, T. Ya. Khabrieva, A. I. Abramova, etc.; ans. eds. T. Ya. Khabrieva, Yu. A. Tikhomirov]. Moscow, 2015. 544 p. (in Russian).
  12. Karamanukian D. T. *Administrativnaia iustitsiia v SSHA* [Administration of justice in the United States]. Omsk, 2014. 124 p. (in Russian).
  13. Bocharnikova N. A. Administrativnye sudy v bor'be s administrativnymi oshibkami organov ispolnitel'noi vlasti v Rossiiskoi Federatsii [Administrative courts in the fight against administrative errors the executive authorities of the Russian Federation]. *Administrativnoe sudoproizvodstvo v Rossiiskoi Federatsii: razvitie teorii i formirovanie administrativno-protsessual'nogo zakonodatel'stva* [Administrative judicial proceedings in Russian Federation: development of the theory and the formation of administrative and procedural law. Ed. by Yu. N. Starilov]. Voronezh, 2013, iss. 7, pp. 488–499 (in Russian).
  14. *Osnovy zakonodatel'stva Soiuzna SSR i coiuznykh respublik o sudoustroistve* (Fundamentals of the legislation of the Soviet Union and the Union Republics on the Judicial System). Available at: <https://www.lawmix.ru/sssr/4007> (accessed 19 September 2016) (in Russian).
  15. Lusegenova Z. S. Sovremennaia model' administrativnogo pravosudiiia [Modern model of administrative justice]. *Sud'ia* [Judge], 2015, no. 6 (54), pp. 17–20 (in Russian).
  16. Razgil'deev A. V. Administrativnoe pravosudie: opyt stran Evropy, SSHA i vozmozhnost' ego ispol'zovaniia v Rossii [Administrative justice: experience of European countries, the United States and the possibility of its use in Russia]. *Zakon* [Law], 2013, no. 11, pp. 135–150 (in Russian).
  17. Sokolov I. A., Studenikina M.S. Administrativnaia iustitsiia: organizatsionnyi i protsessual'nyi aspekty [Administrative justice: institutional and procedural aspects]. *Administrativnoe sudoproizvodstvo v Rossiiskoi Federatsii: razvitie teorii i formirovanie administrativno-protsessual'nogo zakonodatel'stva* [Administrative judicial proceedings in Russian Federation: development of the theory and the formation of administrative and procedural law. Ed. by Yu. N. Starilov]. Voronezh, 2013, iss. 7, pp. 589–597 (in Russian).
  18. Martynov A. V. Sostoitsia li v 2013 gody formirovanie polnotsennoi modeli rossiiskoi administrativnoi iustitsii [Will there be a full-fledged formation of the Russian model of administrative justice in 2013]. *Administrativnoe sudoproizvodstvo v Rossiiskoi Federatsii: razvitie teorii i formirovanie administrativno-protsessual'nogo zakonodatel'stva* [Administrative judicial proceedings in Russian Federation: development of the theory and the formation of administrative and procedural law. Ed. by Yu. N. Starilov]. Voronezh, 2013, iss. 7, pp. 673–688 (in Russian).
  19. Shergin A.P. O ponimanii administrativnogo sudoproizvodstva [About understanding of the administrative proceedings]. *Administrativnoe sudoproizvodstvo v Rossiiskoi Federatsii: razvitie teorii i formirovanie administrativno-protsessual'nogo zakonodatel'stva* [Administrative judicial proceedings in Russian Federation: development of the theory and the formation of administrative and procedural law. Ed. by Yu. N. Starilov]. Voronezh, 2013, iss. 7, pp. 752–760 (in Russian).
  20. Arbitrazhnyi protsessual'nyi kodeks Rossiiskoi Federatsii 24.07.2002 № 95-FZ [Code of Arbitration judicial proceedings. Feder law of 24.07.2002 No. 95-FZ]. *Rossiiskaia gazeta* [Russian newspaper], 2002, 24 July (in Russian).
  21. Salishcheva N. G. Problemy pazvitiia administrativnoi iustitsii v Rossii [Problems of development of administrative justice in Russia]. *Administrativnoe sudoproizvodstvo v Rossiiskoi Federatsii: razvitie teorii i formirovanie administrativno-protsessual'nogo zakonodatel'stva* [Administrative judicial proceedings in Russian Federation: development of the theory and the formation of administrative and procedural law. Ed. by Yu. N. Starilov]. Voronezh, 2013, iss. 7, pp. 712–719 (in Russian).
  22. Starilov Yu. N. Ot administrativnoi iustitsii k administrativnomu sudoproizvodstvu [From administrative Justice to administrative proceedings]. *Administrativnoe sudoproizvodstvo v Rossiiskoi Federatsii: razvitie teorii i formirovanie administrativno-protsessual'nogo zakonodatel'stva* [Administrative judicial proceedings in Russian Federation: development of the theory and the formation of administrative and procedural law. Ed. by Yu. N. Starilov]. Voronezh, 2013, iss. 7, pp. 211–275 (in Russian).

---

**Cite this article as:**

Gamidova E. G. Administrative Justice and Administrative Judicial Proceedings in the Russian Federation. *Izv. Saratov Univ. (N.S.), Ser. Economics. Management. Law*, 2017, vol. 17, iss. 2, pp. 230–237 (in Russian). DOI: 10.18500/1994-2540-2017-17-2-230-237.

---





УДК 347.73

## ФИНАНСОВО-ПРАВОВАЯ ОТВЕТСТВЕННОСТЬ В ТАМОЖЕННОЙ СФЕРЕ

**А. Р. Шамионов**

аспирант кафедры таможенного, административного  
и финансового права, Саратовский национальный исследовательский  
государственный университет имени Н. Г. Чернышевского.  
E-mail: artur-shamionov@mail.ru

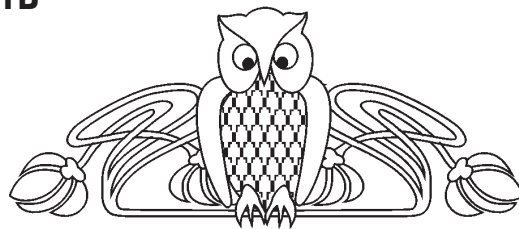

**Введение.** Таможенные органы, реализуя необходимые задачи и функции, нередко применяют в процессе осуществления своей деятельности меры ответственности. В условиях нестабильной экономической ситуации данная проблема приобретает особую актуальность, так как не все участники внешнеэкономической деятельности добросовестно исполняют возложенную на них обязанность по уплате таможенных платежей, тем самым они посягают на экономическую безопасность государства и наносят ущерб казне государства. **Цель.** Основная цель статьи – анализ проблемы существования финансово-правовой ответственности как в российском праве в целом, так и в сфере таможенного дела в частности. **Результаты.** В российском таможенном законодательстве выделяются санкции, носящие ярко выраженный финансово-правовой характер. К таковым в первую очередь относятся пени. **Заключение.** В статье аргументирован вывод о том, что финансово-правовая ответственность выступает самостоятельным видом юридической ответственности и не является разновидностью административной. Последовательно доказывается принадлежность пеней в таможенном праве к санкциям, мере финансово-правовой ответственности. Автором предложено определение финансово-правовой ответственности в сфере таможенного дела. **Ключевые слова:** юридическая ответственность, финансово-правовая ответственность, мера финансово-правовой ответственности, пени.

DOI: 10.18500/1994-2540-2017-17-2-238-242

### Введение

Необходимость исследования вопросов финансово-правовой ответственности в таможенной сфере обусловлена тем, что в области внешнеэкономической деятельности произошли важные изменения, связанные с вопросами международной интеграции, а также реформами законодательства, как в рамках Евразийского экономического союза, так и в пределах Российской Федерации.

Таможенные органы, реализуя необходимые задачи и функции, нередко применяют в процессе осуществления своей деятельности меры ответственности. В условиях нестабильной экономической ситуации данная проблема приобретает особую актуальность, так как не все участники внешнеэкономической деятельности добросовестно исполняют возложенную на них обязанность по уплате таможенных платежей, тем самым они посягают на экономическую безопасность государства и наносят ущерб казне государства.

### Цель

Основная цель статьи – анализ проблемы существования финансово-правовой ответственности как в российском праве в целом, так и в сфере таможенного дела в частности.

### Результаты

Лицам, перемещающим товары через таможенную границу Евразийского экономического союза, в установленных законом случаях необходимо перечислять в бюджет таможенные платежи. В соответствии со ст. 70 Таможенного кодекса Таможенного союза (далее – ТК ТС) [1], к таковым относятся: таможенная пошлина (ввозная, вывозная); налог на добавленную стоимость, взимаемый при ввозе товаров на таможенную территорию Таможенного союза; акциз (акцизы), взимаемый (взимаемые) при ввозе товаров на таможенную территорию Таможенного союза; таможенные сборы. В п. 1 ст. 80 ТК ТС перечислены основания возникновения и прекращения обязанности по уплате таможенных пошлин, налогов. В случае ненадлежащего исполнения соответствующей обязанности участники внешнеэкономической деятельности привлекаются к различным видам юридической ответственности.

Для таможенной сферы характерно применение административной, уголовной, гражданско-правовой, дисциплинарной, материальной ответственности. Однако вопрос о признании финансово-правовой ответственности как отдельного вида юридической ответственности до сих пор остается дискуссионным.

Необходимо отметить, что определение понятия финансовой ответственности, так же как и юридической в целом, не содержит ни один нормативно-правовой акт; тем не менее, в науке выработано достаточно большое количество дефиниций, отражающих признаки юридической ответственности.

К примеру, Н. И. Матузов, А. В. Малько [2] считают, что она обладает рядом признаков:

1) базируется на государственном принуждении посредством реализации санкций, которые предусмотрены нормами права;





2) исходит из совершения правонарушения; связана с осуждением общества;

3) влечет за собой неблагоприятные последствия для правонарушителя, которые выражаются в отрицательных аспектах личного, имущественного, физического характера;

4) предусмотрена нормами права, законами или иными нормативно-правовыми актами;

5) субъектам известны заранее последствия юридической ответственности.

Отсутствие хотя бы одного из первых трех признаков свидетельствует об отсутствии юридической ответственности и позволяет отличать ее от иных правовых и неправовых категорий.

Вышеуказанные исследователи утверждают, что «юридическая ответственность представляет собой возникшее из правонарушения правовое отношение между государством в лице его специальных органов и правонарушителем, на которого возлагается обязанность претерпевать соответствующие лишения и неблагоприятные последствия за нарушение требований, которые содержатся в нормах права» [2, с. 594]. Во многом схоже мнение В. С. Нерсисянца, который считает, что это «мера правового принуждения, предусмотренная санкцией нарушенной нормы и применяемая к правонарушителю компетентным государственным органом или должностным лицом в надлежащем процессуально-правовом порядке» [3, с. 528].

Таким образом, в приведенных определениях содержатся все необходимые признаки для признания специальных (определенных) характерных черт, относимых именно к юридической ответственности: исследуемая категория основывается на государственном принуждении, возникает из правонарушения, связывается правоотношением между государством и лицом, нарушившим нормы права, предусматривает неблагоприятные последствия для правонарушителя.

Исследуя аргументы ученых, отметим, что в литературе понятие «юридическая ответственность» трактуется примерно единообразно и заключается в обязанности лица претерпевать лишения государственно-властного характера, предусмотренные законом за совершение правонарушения [4, с. 128].

Касательно вопроса о существовании финансово-правовой ответственности мнения таких ученых, как О. Ю. Бакаева, Д. Н. Бахрах, А. А. Бернд, Л. Ю. Кролис, В. М. Малиновская, А. А. Мусаткина, Н. И. Розанов, Н. А. Саттарова, Н. В. Сердюкова, Н. И. Химичева, и других исследователей разделились.

К примеру, Д. Н. Бахрах и Л. Ю. Кролис считают, что в российском праве финансовой от-

ветственности вовсе нет, аргументируя это тем, что за соответствующие правонарушения налогоплательщики привлекаются к административной ответственности. Ученые предлагают называть подобные правонарушения административно-налоговыми (административно-таможенными, административно-экономическими). В то же время авторы отмечают, что пени, принудительное взыскание недоимок и штрафов можно отнести к мерам административного принуждения в области финансовых отношений [5, с. 87].

Отличным является мнение Н. В. Сердюковой, которая в доказательство существования финансово-правовой ответственности приводит следующие признаки:

1) данная категория установлена нормами финансового права;

2) возникает за особое финансовое правонарушение;

3) обеспечивается специфическими мерами государственного принуждения;

4) связана с применением санкций финансово-правовых норм;

5) выражается в неблагоприятных последствиях для правонарушителя;

6) реализуется в соответствующей постепенно зарождаемой процессуальной форме;

7) реализует охранительные нормы финансового правоотношения;

8) применяется уполномоченными на то субъектами [6, с. 13].

Справедливой, на наш взгляд, является позиция И. И. Розанова на правовую природу санкций как меры ответственности, утверждающего, что «отнесение санкций к той или иной отрасли права зависит не от их названия или порядка (способа) применения, а от того, исполнение какой отрасли права (уголовного, гражданского, административного, финансового) они непосредственно обеспечивают» [7, с. 117]. Именно это, по мнению автора, является основанием для отнесения санкций к какой-либо отрасли права и отказа от признания некоторых финансовых санкций административными.

Исходя из вышеизложенного, можно сделать вывод о том, что финансово-правовая ответственность является самостоятельным видом юридической ответственности и не является разновидностью административной, так как, во-первых, она обладает всеми признаками, необходимыми для признания ее таковой, во-вторых, ей присущ самостоятельный предмет правового регулирования и, в-третьих, она непосредственно обеспечивается нормами финансового права.

Как было упомянуто, на данном этапе развития финансового права не выработано еди-



ного понятия финансово-правовой ответственности. Однако ряд исследователей (например А. А. Бернд, А. А. Мусаткина и др.) дают определение этой правовой категории.

В частности, А. А. Мусаткина считает, что «финансово-правовая ответственность является юридической обязанностью субъектов финансовых правоотношений по соблюдению предписаний норм финансового законодательства, реализующуюся в правомерном поведении, а в случае совершения финансового правонарушения – обязанность правонарушителя претерпеть осуждение и ограничения имущественного или неимущественного характера» [8, с. 151]. Весьма близки позиции Н. А. Саттаровой и А. А. Бернд по вопросу определения дефиниции финансово-правовой ответственности. Так, Н. А. Саттарова утверждает, что финансово-правовую ответственность можно охарактеризовать как форму государственного принуждения в сфере финансовой деятельности государства и муниципальных образований, заключающейся в применении компетентными органами государственной власти к правонарушителю финансово-правовых норм обременений имущественного характера [9, с. 53]. В то же время А. А. Бернд полагает, что «финансово-правовую ответственность можно определить как меру государственного принуждения по соблюдению финансового законодательства, применение которой осуществляется уполномоченными на то государственными органами, возлагающими на субъект противоправных деяний дополнительные обременения, а также способствующей должному выполнению субъектами права своих финансовых обязанностей» [10, с. 63]. Иначе говоря, финансово-правовая ответственность представляет собой, прежде всего, форму государственного принуждения, которая выражается в применении к правонарушителю финансово-правовых санкций компетентными органами государственной власти или должностным лицом.

В. М. Малиновская указывает на примат нарушения финансовых обязательств, т.е. основания для наступления финансово-правовой ответственности. Так, она считает, что «финансово-правовая ответственность представляет собой правоотношение, возникающее из нарушения гражданами и организациями своих финансовых обязательств перед государством, выражающееся в форме неблагоприятных последствий имущественного характера на стороне правонарушителя, наступление которых обеспечивается возможностью государственного принуждения» [11, с. 11].

Таким образом, финансово-правовая ответственность представляет собой правоотношение между государственными органами или долж-

ностными лицами государственных органов, которое проявляется в обязанности лица (правонарушителя) претерпевать лишения (обременения имущественного характера) за нарушения норм финансового законодательства.

Необходимо отметить недостаточно обоснованную позицию в юридическом закреплении данного вида ответственности. Думается, что законодателю следует признать на уровне нормативно-правовых актов финансово-правовую ответственность в качестве самостоятельного вида юридической ответственности.

Касательно финансово-правовой ответственности в таможенной сфере следует разделить точку зрения О. Ю. Бакаевой, которая справедливо утверждает, что «отдельные полномочия таможенных органов (принудительное взыскание таможенных платежей, взимание недоимки, начисление пени) носят ярко выраженный финансово-правовой характер» [12, с. 48].

Исследователь аргументирует вышеуказанное тем, что, в частности, пени соответствуют всем признакам юридической ответственности, а именно:

1) пеня выражается в материальном (денежном) воздействии на правонарушителя. Взыскание пени сказывается, в первую очередь, на имущественном положении лица;

2) пеня имеет восстановительный характер. Потери доходной части федерального бюджета компенсируются применением пени;

3) пеня применяется в случае невнесения в установленный срок таможенных платежей. Основание ее назначения – возникшая недоимка. При этом не имеет значения, привлекается ли лицо к уголовной или административной ответственности за данное деяние;

4) пеню можно назвать прогрессивно растущей санкцией. Ее размер зависит от срока исполнения субъектом обязанности внесения таможенных платежей. Чем позднее будет погашена задолженность суммы таможенных платежей, тем больший объем пени должен быть уплачен. Иными словами, пеня – штрафной процент;

5) пеня является безальтернативной мерой ответственности. Она не может быть заменена иными санкциями (например штрафом);

6) пеня выполняет фискальную функцию. Таможенные органы обеспечивают перечисление пени в федеральный бюджет, тем самым формируя его доходную часть [13, с. 23].

Мнение исследователя разделяет и В. М. Малиновская, утверждая, что такие санкции, как взыскание в доход государства сумм таможенных платежей, пени за просрочку уплаты таможенных платежей, штрафы, взыскиваемые таможенными органами, являются мерами финансово-право-



вой ответственности» [11, с. 12]. Таким образом, ученые выделяют в качестве меры финансово-правовой ответственности финансово-правовые санкции. В таможенной сфере таковой, в первую очередь, являются пени.

Согласно ч. 4 ст. 91 ТК ТС, пени уплачиваются при неуплате или неполной уплате плательщиком в установленный законом срок таможенных пошлин, налогов. Порядок начисления, уплаты, взыскания и возврата пеней устанавливается законодательством государства-члена Таможенного союза, таможенным органом которого осуществляется взыскание таможенных пошлин, налогов и пеней. В соответствии со ст. 151 Федерального закона от 27 ноября 2010 г. № 311-ФЗ «О таможенном регулировании в Российской Федерации» [14], пенями признаются денежные суммы, которые плательщик таможенных пошлин, налогов обязан выплатить в случае их неуплаты или неполной уплаты в установленные сроки. Отметим, что пени упоминаются в ТК ТС в гл. 14 «Взыскание таможенных пошлин, налогов» и не являются способом обеспечения уплаты таможенных пошлин, налогов, исчерпывающий перечень которых содержится в ст. 86 ТК ТС, тем самым в таможенном праве подход законодателя к данному вопросу отличается от налогового, так как в ст. 72 Налогового кодекса Российской Федерации [15] пеня закреплена в качестве способа обеспечения исполнения обязанностей по уплате налогов и сборов.

Исходя из вышеуказанного, мы рассматриваем пеню в таможенном праве как санкцию, имеющую финансово-правовой характер и относящуюся к мере финансово-правовой ответственности.

### Заключение

На основании теоретического анализа проблемы нами предложено следующее определение финансово-правовой ответственности в сфере таможенного дела: это мера государственно-правового принуждения за нарушение законодательства в области таможенного дела, предусмотренная финансово-правовыми санкциями (принудительное взыскание таможенных платежей, взимание недоимки, начисление пени и др.) и применяемая к правонарушителю посредством реализации этих санкций должностными лицами таможенных органов. Специфика финансово-правовой ответственности в таможенной сфере заключается в ее фискальной направленности, обеспечивающей пополнение федерального бюджета посредством обременений имущественного характера, в отличие, например, от дисциплинарной или административной ответственности.

### Список литературы

1. Таможенный кодекс Таможенного союза, принятый Решением Межгосударственного Совета ЕврАзЭС от 27 ноября 2009 г. № 17 (в ред. от 16 апреля 2010 г.). Ратифицирован Федеральным законом от 2 июня 2010 г. № 114-ФЗ «О ратификации Договора о Таможенном кодексе Таможенного союза» // Собр. законодательства Рос. Федерации. 2010. № 50, ст. 6615 ; 2015, № 38, ст. 5214.
2. Теория государства и права : курс лекций / под ред. Н. И. Матузова, А. В. Малько. 3-е изд., перераб. и доп. М. : Юр. норма, Инфра-М, 2016. 640 с.
3. *Нерсесянц В. С.* Общая теория права и государства : учебник для вузов. М. : Норма ; ИНФРА-М, 2015. 560 с.
4. *Войкова Н. А.* Понятие юридической и финансово-правовой ответственности // Вопросы современной юриспруденции : сб. ст. по материалам XLV–XLVI Междунар. науч.-практ. конф. № 1–2 (44). Новосибирск : СибАК, 2015. С. 127–132.
5. *Бахрах Д. Н., Кролис Л. Ю.* Административная ответственность и финансовые санкции // Журнал российского права. 1997. № 8. С. 85–90.
6. *Сердюкова Н. В.* Финансово-правовая ответственность по российскому законодательству : становление и развитие : автореф. дис. ... канд. юрид. наук. Тюмень, 2003. 26 с.
7. *Розанов И. И.* Финансовые санкции как средство обеспечения государственной финансовой дисциплины // Хозяйство. Право. Управление : межвуз. науч. сб. Саратов : Изд-во Саратов. ун-та, 1975. Вып. 2. С. 113–122.
8. *Мусаткина А. А.* Финансовая ответственность как вид юридической ответственности // Журнал российского права. 2005. № 10. С. 142–151.
9. *Саттарова Н. А.* Финансово-правовая ответственность : учеб. пособие. Казань : Изд-во «Познание» Ин-та экономики, управления и права, 2009. 136 с.
10. *Бернд А. А.* Финансово-правовая ответственность в Российской Федерации // Вопр. современной юриспруденции. 2014. № 5 (37). С. 59–64.
11. *Малиновская В. М.* Ответственность за нарушение таможенного законодательства Российской Федерации : Финансово-правовые аспекты : автореф. дис. ... канд. юрид. наук. М., 1997. 26 с.
12. *Бакаева О. Ю.* Финансово-правовая ответственность как вид юридической ответственности за нарушения таможенных правил // Юрист. 2004. № 11. С. 45–49.
13. *Бакаева О. Ю.* Юридическая ответственность за неисполнение (ненадлежащее исполнение) обязанности по уплате таможенных платежей : финансово-правовой аспект // Таможенное дело. 2010. № 3. С. 23–25.
14. О таможенном регулировании в Российской Федерации : федер. закон от 27 ноября 2010 г. № 311-ФЗ (ред. от 29 декабря 2014 г.) // Собр. законодательства Рос. Федерации. 2010, № 48, ст. 6252 ; 2015, № 10, ст. 1393.
15. Налоговый кодекс Российской Федерации от 31 июля 1998 г. № 146-ФЗ (в ред. от 13 июля 2015 г.) // Собр. законодательства Рос. Федерации. 1998. № 31, ст. 3824 ; 2016. № 27 (ч. 1), ст. 4175.





### Образец для цитирования:

Шамионов А. Р. Финансово-правовая ответственность в таможенной сфере // Изв. Сарат. ун-та. Нов. сер. Сер. Экономика. Управление. Право. 2017. Т. 17, вып. 2. С. 238–242. DOI: 10.18500/1994-2540-2017-17-2-238-242.

### Financial and Legal Responsibility in Customs Sphere

A. R. Shamionov

Saratov State University,  
83, Astrakhanskaya str., Saratov, 410012, Russia  
E-mail: artur-shamionov@mail.ru

**Introduction.** The customs sphere is characterized by the use of administrative, criminal, civil, disciplinary, financial responsibility. However, the issue of recognizing the financial and legal as a separate type of legal liability is still debatable. **Purpose.** The main goal is to analyze the problem of the existence of financial and legal responsibility in Russian law as a whole, as well as in the field of customs. **Results.** In the Russian customs legislation distinguished sanction, bearing a distinct financial and legal nature. For those primarily related penalties. **Conclusion.** In the paper founded is conclusion that the financial and legal responsibility is an independent kind of legal responsibility and not a form of administration. Consistently prove the penalties accessory to the customs law to sanction, as the financial and legal responsibility. The author suggested the definition of financial liability in the field of customs.

**Key words:** legal liability, financial liability, a measure of financial liability, fines.

### References

1. Tamozhennyi kodeks Tamozhennogo soiuza, priniaty Resheniem Mezhsudarstvennogo Soveta EvrAzES ot 27 noiabria 2009 g. № 17 (v red. ot 16 apreliia 2010 g.). Ratifitsirovan Federal'nym zakonom ot 2 iunia 2010 g. № 114-FZ «O ratifikatsii Dogovora o Tamozhennom kodekse Tamozhennogo soiuza» [The Customs Code of the Customs Union, the decision-making of the EurAsEC Interstate Council on November 27, 2009 No. 17 (an edition of April 16, 2010)]. *Sobranie zakonodatel'stva RF* [Collection of Laws of the Russian Federation], 2010, no. 50, art. 6615; 2015, no. 38, art. 5214 (in Russian).
2. *Teoriia gosudarstva i prava* [Theory of the state and right. Ed. by N. I. Matuzov, A. V. Malko. 3rd ed., rev. and add.]. Moscow, Legal norm Publ., Infra-M Publ., 2016. 640 p. (in Russian).
3. Nersesians V. S. *Obschaia teoriia prava i gosudarstva* [General theory of the right and state. Textbook]. Moscow, Norma Publ., Infra-M Publ., 2015. 560 p. (in Russian).
4. Voikova N. A. Poniatie iuridicheskoi i finansovo-pravovoi otvetstvennosti [The concept of legal and financial liability]. *Voprosy sovremennoi iurisprudentsii* [Questions of modern jurisprudence. Collected of articles of materials XLV–XLVI Int. sci. and pract. conf.]. No. 1–2 (44). Novosibirsk, SibAK Publ., 2015, pp. 127–132 (in Russian).
5. Bakhrakh D. N., Krolis L. Yu. Administrativnaia otvetstvennost' i finansovye sanktsii [Administrative responsibility and financial sanctions]. *Zhurnal rossiiskogo prava* [Journal of Russian Law], 1997, no. 8, pp. 85–90 (in Russian).
6. Serdiukova N. V. *Finansovo-pravovaia otvetstvennost' po rossiiskomu zakonodatel'stvu: stanovlenie i razvitiie* [Financial and legal responsibility under the Russian legislation: the formation and development. Cand. jur. sci. thesis diss.]. Tiumen, 2003. 26 p. (in Russian).
7. Rozanov I. I. Finansovye sanktsii kak sredstvo obespecheniia gosudarstvennoi finansovoi distsipliny [Financial sanctions as a means of state financial discipline]. *Khoziastvo. Pravo. Upravlenie* [Farm. Right. Control]. Saratov, Saratov Univ. Press, 1975, iss.2, pp. 113–122 (in Russian).
8. Musatkina A. A. Finansovaia otvetstvennost' kak vid iuridicheskoi otvetstvennosti [Financial responsibility as a form of legal liability]. *Zhurnal rossiiskogo prava* [Journal of Russian Law], 2005, no. 10, pp. 142–151 (in Russian).
9. Sattarova N. A. *Finansovo-pravovaia otvetstvennost'* [Financial and legal responsibility. Education guidance]. Kazan, Poznanie Publ., 2009. 136 p. (in Russian).
10. Bernd A. A. Finansovo-pravovaia otvetstvennost' v Rossiiskoi Federatsii [Financial and legal responsibility in the Russian Federation]. *Voprosy sovremennoi iurisprudentsii* [Questions of modern jurisprudence], 2014, no. 5 (37), pp. 59–64 (in Russian).
11. Malinovskaia V. M. *Otvetstvennost' za narusheniie tamozhennogo zakonodatel'stva Rossiiskoi Federatsii: Finansovo-pravovye aspekty* [Responsibility for violation of the customs legislation of the Russian Federation: Financial and Legal Aspects. Cand. jur. sci. thesis diss.]. Moscow, 1997. 26 p. (in Russian).
12. Bakaeva O. Yu. Finansovo-pravovaia otvetstvennost' kak vid iuridicheskoi otvetstvennosti za narusheniia tamozhennykh pravil [Financial and legal responsibility as a form of legal liability for the violation of customs rules]. *Iurist* [Lawyer], 2004, no. 11, pp. 45–49 (in Russian).
13. Bakaeva O. Yu. Iuridicheskaia otvetstvennost' za neispolnenie (nenadlezhashchee ispolnenie) obiazannosti po uplate tamozhennykh platezhei: finansovo-pravovoi aspekt [Legal responsibility for the failure (improper performance) the obligation to pay customs payments: financial and legal aspect]. *Tamozhennoe delo* [Customs business], 2010, no. 3, pp. 23–25 (in Russian).
14. O tamozhennom regulirovanii v Rossiiskoi Federatsii: federal'nyi zakon ot 27 noiabria 2010 g. № 311-FZ (red. ot 29 dekabria 2014 g.) [On Customs Regulation in the Russian Federation. Federal law of November 27, 2010 No. 311-FZ (an edition of December 29, 2014)]. *Sobranie zakonodatel'stva RF* [Collection of Laws of the Russian Federation], 2010, no. 48, art. 6252; 2015, no. 10, art. 1393 (in Russian).
15. Nalogovyi kodeks Rossiiskoi Federatsii ot 31 iulia 1998g. №146-FZ (v red. ot 13 iulia 2015 g.) [Tax Code of the Russian Federation of July 31, 1998 No. 146-FZ (an edition of July 13, 2015)]. *Sobranie zakonodatel'stva RF* [Collection of Laws of the Russian Federation], 1998, no. 31, art. 3824; 2016, no. 27 (pt. I), art. 4175 (in Russian).

### Cite this article as:

Shamionov A. R. Financial and Legal Responsibility in Customs Sphere. *Izv. Saratov Univ. (N.S.), Ser. Economics. Management. Law*, 2017, vol. 17, iss. 2, pp. 238–242 (in Russian). DOI: 10.18500/1994-2540-2017-17-2-238-242.